

SPECYFIKACJE TECHNICZNE WYKONANIA I ODBIORU ROBÓT
BUDOWLANYCH

Rozbudowa Budyńku Domu Ludowego w Parmie

Inwestor: Gmina Łowicz
ul. Długa 12, 90-400 Łowicz

Opracował: Marek Krawczyk

Wykaz specyfikacji zawartych w opracowaniu

SPECYFIKACJA TECHNICZNA WYKONANIA I ODBIORU ROBÓT BUDOWLANYCH Kod CPV 45000000-7
ROBOTY W ZAKRESIE PRZYGOTOWANIA TERENU POD BUDOWĘ I ROBOTY ZIEMNE (45111200-0)
ROBOTY BUDOWLANE W ZAKRESIE WZNOSZENIA KOMPLETNYCH OBIEKTÓW BUDOWLANYCH
(45200000-9)
BETONOWANIE (45262300-4)
ROBOTY KONSTRUKCYJNE Z WYKORZYSTANIEM STALI (45223210-1)
WYKONYWANIE KONSTRUKCJI DACHOWEJ (45261100-5)
WYKONYWANIE POKRYCIA DACHOWEGO (45261210-9)
ROBOTY MURARSKIE I MUROWE (45262500-6)
IZOLACJE PRZECIWWILGOCIOWE (45262600-7)
ROBOTY WYKOŃCZENIOWE W ZAKRESIE OBIEKTÓW BUDOWLANYCH (45400000-1)
KŁADZENIE I WYKŁADANIE PODŁÓG (45432100-5)
INSTALOWANIE WYROBÓW METALOWYCH (45421160-3)
TYNKI I OKŁADZINY ŚCIENNE (45410000-4 I 45432210-9)
ROBOTY MALARSKIE (45442100-8)
ROBOTY ELEWACYJNE (45443000-4)
ROBOTY W ZAKRESIE POSADZEK BETONOWYCH POSADZKI BETONOWE (CPV 45262370-5)
PODBUDOWA Z KRUSZYWA ŁAMANEGO STABILIZOWANEGO MECHANICZNIE (CPV 45233124-4)
NAWIERZCHNIA Z BETONOWEJ KOSTKI BRUKOWEJ (CPV 45233250-6)
ROBOTY INSTALACYJNE W BUDYNKACH (45300000-0) ROBOTY INSTALACYJNE ELEKTRYCZNE
(45310000-3)
INSTALACJA ODGROMOWA (CPV 45312310-3)
ROBOTY INSTALACYJNE WODNE I KANALIZACYJNE (45332000-3)
INSTALOWANIE WENTYLACJI (45331210-1)

SPECYFIKACJA TECHNICZNA WYKONANIA I ODBIORU ROBÓT BUDOWLANYCH Kod CPV 45000000-7

WYMAGANIA OGÓLNE

1. WSTĘP

1.1. PRZEDMIOT ST.

W niniejszym rozdziale omówiono wymagania ogólne dotyczące wykonania i odbioru robót związanych z: budową rozbudową domu ludowego w Parmie gm. Łowicz

1.2. ZAKRES ST,

Specyfikacja techniczna jest dokumentem będącym podstawą do udzielenia zamówienia i zawarcia umowy na wykonanie robót zawartych w projekcie budowlanym budowy budynku świetlicy wiejskiej w Zalesiu.

PODSTAWOWE DANE OBIEKTU

Budynek 1-kondygnacyjny, niepodpiwniczony, niski, z dachem 4-spadowym krytym blachodachówką. Budynek zaprojektowano w technologii tradycyjnej w układzie konstrukcyjnym podłużnym. Układ nośny budynku stanowią murowane ściany. Poziomym usztywnieniem są żelbetowe wieńce i stropy oraz stropodach. Budynek przeznaczony na cele użyteczności publicznej.

1.2.1. Projekt budowlany.

Projekt budowlany budowy obejmuje;

- architekturę
- konstrukcję
- instalacje sanitarne
- instalacje elektryczne

1.3. ZAKRES ROBÓT ST

Wymagania ogólne zawarte w ST dotyczą wszystkich robót budowlanych i należy je stosować w powiązaniu z niżej wymienionymi szczegółowymi specyfikacjami technicznymi SST:

PRZYGOTOWANIE TERENU POD BUDOWĘ (45100000-8):

- Roboty w zakresie przygotowania terenu pod budowę i roboty ziemne (45111200-0),

ROBOTY BUDOWLANE W ZAKRESIE

WZNOŠZENIA KOMPLETNYCH OBIEKTÓW BUDOWLANYCH (45200000-9):

- Konstrukcje z betonu zbrojonego (45223500-1),
- Betonowanie (45262300-4),
- Roboty konstrukcyjne z wykorzystaniem stali (45223210-1),
- Wykonywanie konstrukcji dachowej (45261100-5),
- Wykonywanie pokrycia dachowego (45261210-9),
- Roboty murarskie i murowe (45262500-6),
- Izolacje przeciwwilgociowe (45262600-7),

ROBOTY WYKOŃCZENIOWE W ZAKRESIE OBIEKTÓW BUDOWLANYCH (45400000-1):

- Instalowanie drzwi i okien (45421130-4) ,
- Kładzenie i wykładanie podłóg (45432100-5),
- Instalowanie wyrobów metalowych (45421160-3),
- Tynki i okładziny ścienne (45410000-4 i 45432210-9),
- Roboty malarskie (45442100-8),
- Roboty elewacyjne (45443000-4),

ROBOTY INSTALACYJNE W BUDYNKACH (45300000-0):

- Roboty instalacyjne elektryczne (45310000-3),
- Roboty instalacyjne wodne i kanalizacyjne (45332000-3),
- Instalowanie centralnego ogrzewania(45331100-7),
- Instalowanie wentylacji (45331210-1),

1.4. OKREŚLENIA PODSTAWOWE.

Ilekroć w ST jest mowa o:

1.4.1. obiekcie budowlanym - należy przez to rozumieć:

- a) budynek wraz z instalacjami i urządzeniami technicznymi,
- b) budowie stanowiącą całość techniczno-użytkową wraz z instalacjami i urządzeniami, c) obiekt małej architektury;

1.4.2. budynku - należy przez to rozumieć taki obiekt budowlany, który jest trwale związany z gruntem, wydzielony z przestrzeni za pomocą przegród budowlanych oraz posiada fundamenty i dach.

1.4.3. budynku mieszkalnym jednorodzinny - należy przez to rozumieć budynek wolno stojący albo budynek o zabudowie bliźniaczej, szeregowej lub grupowej, służący zaspokajaniu potrzeb mieszkaniowych, stanowiący konstrukcyjnie samodzielną całość, w którym dopuszcza się wydzielenie nie więcej niż dwóch lokali mieszkalnych albo jednego lokalu mieszkalnego i lokalu użytkowego o powierzchni całkowitej nie przekraczającej 30% powierzchni całkowitej budynku.

1.4.4. budowli - należy przez to rozumieć każdy obiekt budowlany nie będący budynkiem lub obiektem małej architektury, jak: lotniska, drogi, linie kolejowe, mosty, estakady, tunele, sieci techniczne, wolno stojące maszty antenowe, wolno stojąca trwale związane z gruntem urządzenia reklamowe, budowle ziemne, obronne (fortyfikacje), ochronne, hydrotechniczne, zbiorniki, wolno stojące instalacje przemysłowe lub urządzenia techniczne, oczyszczalnie ścieków, składowiska odpadów, stacje uzdatniania wody, konstrukcje oporowe, nadziemne i podziemne przejścia dla pieszych, sieci uzbrojenia terenu, budowle sportowe, cmentarze, pomniki, a także części budowlane urządzeń technicznych (kotłów, pieców przemysłowych i innych urządzeń) oraz fundamenty pod maszyny i urządzenia, jako odrębne pod względem technicznym części przedmiotów składających się na całość użytkową,

1.4.5. obiekcie małej architektury - należy przez to rozumieć niewielkie obiekty, a w szczególności;

- a) kultu religijnego, jak: kapliczki, krzyże przydrożne, figury,
- b) posągi, wodotryski i inne obiekty architektury ogrodowej,
- c) użytkowe służące rekreacji codziennej i utrzymaniu porządku. Jak: piaskownice, huśtawki, drabinki, śmietniki.

1.4.6. tymczasowym obiekcie budowlanym - należy przez to rozumieć obiekt budowlany przeznaczony do czasowego użytkowania w okresie krótszym od jego trwałości technicznej, przewidziany do przeniesienia w inne miejsce lub rozbiórki, a także obiekt budowlany nie połączony trwale z gruntem,

jak: strzelnice, kioski uliczne, pawilony sprzedaży ulicznej i wystawowe, przekrycia namiotowe i powłoki pneumatyczne, urządzenia rozrywkowe, barakowozy, obiekty kontenerowe.

1.4.7. budowie - należy przez to rozumieć wykonanie obiektu budowlanego w określonym miejscu, a także odbudowę, rozbudowę, nadbudowę obiektu budowlanego.

1.4.8. robotach budowlanych - należy przez to rozumieć budowę, a także prace polegające na przebudowie, montażu, remoncie lub rozbiórce obiektu budowlanego.

1.4.9. remoncie - należy przez to rozumieć wykonywanie w istniejącym obiekcie budowlanym robót budowlanych polegających na odtworzeniu stanu pierwotnego, a nie stanowiących bieżącej konserwacji.

1.4.10. urządzeniach budowlanych - należy przez to rozumieć urządzenia techniczne związane z obiektem budowlanym zapewniające możliwość użytkowania obiektu zgodnie z jego przeznaczeniem, jak przyłącza i urządzenia instalacyjne, w tym służące oczyszczaniu lub gromadzeniu ścieków, a także przejazdy, ogrodzenia, place postojowe i place pod śmietniki.

1.4.11. terenie budowy - należy przez to rozumieć przestrzeń, w której prowadzone są roboty budowlane wraz z przestrzenią zajmowaną przez urządzenia zaplecza budowy.

1.4.12. prawie do dysponowania nieruchomością na cele budowlane - należy przez to rozumieć tytuł prawny wynikający z prawa własności, użytkowania wieczystego, zarządu, ograniczonego prawa rzeczowego albo stosunku zobowiązaniowego, przewidującego uprawnienia do wykonywania robót budowlanych.

1.4.13. pozwoleniu na budowę - należy przez to rozumieć decyzję administracyjną zezwalającą na rozpoczęcie i prowadzenie budowy lub wykonywanie robót budowlanych innych niż budowa obiektu budowlanego.

1.4.14. dokumentacji budowy - należy przez to rozumieć pozwolenie na budowę wraz z załączonym projektem budowlanym, dziennik budowy, protokoły odbiorów częściowych i końcowych, w miarę potrzeby, rysunki i opisy służące realizacji obiektu, operaty geodezyjne i książkę obmiarów, a w przypadku realizacji obiektów metodą montażu - także dziennik montażu.

1.4.15. dokumentacji powykonawczej - należy przez to rozumieć dokumentację budowy z naniesionymi zmianami dokonanymi w toku wykonywania robót oraz geodezyjnymi pomiarami powykonawczymi.

1.4.16. terenie zamkniętym - należy przez to rozumieć teren zamknięty, o którym mowa w przepisach prawa geodezyjnego i kartograficznego:

- a) obronności lub bezpieczeństwa państwa, będący w dyspozycji Jednostek organizacyjnych podległych Ministrowi Obrony Narodowej, Ministrowi Spraw Wewnętrznych i Administracji oraz Ministrowi Spraw Zagranicznych, b) bezpośredniego wydobywania kopaliny ze złoża, będący w dyspozycji zakładu górniczego.

1.4.17. aprobacie technicznej - należy przez to rozumieć pozytywną ocenę techniczną wyrobu, stwierdzającą jego przydatność do stosowania w budownictwie.

1.4.18. właściwym organie - należy przez to rozumieć organ nadzoru architektoniczno-budowlanego lub organ specjalistycznego nadzoru budowlanego, stosownie do ich właściwości określonych w rozdziale 8.

1.4.19. wyrobie budowlanym - należy przez to rozumieć wyrób w rozumieniu przepisów o ocenie zgodności, wytworzony w celu wbudowania, wmontowania, zainstalowania lub zastosowania w sposób trwały w obiekcie

budowlanym, wprowadzany do obrotu jako wyrób pojedynczy lub jako zestaw wyborów do Stosowania we wzajemnym połączeniu stanowiącym integralną całość użytkową.

1.4.20. organie samorządu zawodowego - należy przez to rozumieć organy określone w ustawie z dnia 15 grudnia 2000 r. o samorządach zawodowych architektów, inżynierów budownictwa oraz urbanistów (Dz. U. z 2001 r. Nr 5, póź. 42 z późn. zm.).

1.4.21. obszarze oddziaływania obiektu - należy przez to rozumieć teren wyznaczony w otoczeniu budowlanym na podstawie przepisów odrębnych, wprowadzających związane z tym obiektem ograniczenia w zagospodarowaniu tego terenu.

1.4.22. opłacie - należy przez to rozumieć kwotę należności wnoszoną przez zobowiązanego za określone ustawą obowiązkowe kontrole dokonywane przez właściwy organ.

1.4.23. drodze tymczasowej (montażowej) - należy przez to rozumieć drogę specjalnie przygotowaną, przeznaczoną do ruchu pojazdów obsługujących roboty budowlane na czas ich wykonywania, przewidzianą do usunięcia po ich zakończeniu.

1.4.24. dzienniku budowy - należy przez to rozumieć dziennik wydany przez właściwy organ zgodnie z obowiązującymi przepisami, stanowiący urzędowy dokument przebiegu robót budowlanych oraz zdarzeń i okoliczności zachodzących w czasie wykonywania robót.

1.4.25. kierowniku budowy - osoba wyznaczona przez Wykonawcę robót, upoważniona do kierowania robotami i do występowania w jego imieniu w sprawach realizacji kontraktu, ponosząca ustawową odpowiedzialność za prowadzoną budowę.

1.4.26. rejestrze obmiarów - należy przez to rozumieć - akceptowaną przez Inspektora nadzoru książkę z ponumerowanymi stronami, służącą do wpisywania przez Wykonawcę obmiaru dokonanych robót w formie wyliczeń, szkiców i ewentualnie dodatkowych załączników. Wpisy w rejestrze obmiarów podlegają potwierdzeniu przez Inspektora nadzoru budowlanego.

1.4.27. laboratorium - należy przez to rozumieć laboratorium jednostki naukowej, zamawiającego, wykonawcy lub inne laboratorium badawcze zaakceptowane przez Zamawiającego, niezbędne do przeprowadzania niezbędnych badań i prób związanych z oceną jakości stosowanych wyrobów budowlanych oraz rodzajów prowadzonych robót.

1.4.28. materiałach - należy przez to rozumieć wszelkie materiały naturalne i wytwarzane jak również różne tworzywa i wyroby niezbędne do wykonania robót, zgodnie z dokumentacją projektową i specyfikacjami technicznymi zaakceptowane przez Inspektora nadzoru.

1.4.29. odpowiedniej zgodności - należy przez to rozumieć zgodność wykonanych robót dopuszczalnymi tolerancjami, a jeśli granice tolerancji nie zostały określone - z przeciętnymi tolerancjami przyjmowanymi zwyczajowo dla danego rodzaju robót budowlanych.

1.4.30. poleceniu Inspektora nadzoru - należy przez to rozumieć wszelkie polecenia przekazane Wykonawcy przez Inspektora nadzoru w formie pisemnej dotyczące sposobu realizacji robót lub innych spraw związanych z prowadzeniem budowy.

1.4.31. projektancie - należy przez to rozumieć uprawnioną osobę prawną lub fizyczną będącą autorem dokumentacji projektowej.

1.4.32. rekultywacji - należy przez to rozumieć roboty mające na celu uporządkowanie i przywrócenie pierwotnych funkcji terenu naruszonego w czasie realizacji budowy lub robót budowlanych.

1.4.33. części obiektu lub etapie wykonania - należy przez to rozumieć część obiektu budowlanego zdolną do spełniania przewidywanych funkcji techniczno-użytkowych i możliwą do odebrania i przekazania do eksploatacji.

1.4.34. ustaleniach technicznych - należy przez to rozumieć ustalenia podane w normach, aprobatkach technicznych i szczegółowych specyfikacjach technicznych.

1.4.35. grupach, klasach, kategoriach robót - należy przez to rozumieć grupy, klasy, kategorie określone w rozporządzeniu nr 2195/2002 z dnia 5 listopada 2002 r. w sprawie Wspólnego Słownika Zamówień (Dz. Urz. L 340 z 16.12.2002 r., z późn. zm.).

1.4.36. inspektorze nadzoru inwestorskiego - osoba posiadająca odpowiednie wykształcenie techniczne i praktykę zawodową oraz uprawnienia budowlane, wykonująca samodzielne funkcje techniczne w budownictwie, której inwestor powierza nadzór nad budową obiektu budowlanego. Reprezentuje on interesy inwestora na budowie i wykonuje bieżącą kontrolę jakości i ilości wykonanych robót, bierze udział w sprawdzianach i odbiorach robót zakrywanych i zanikających, badaniu i odbiorze instalacji oraz urządzeń technicznych, jak również przy odbiorze gotowego obiektu.

1.4.37. instrukcji technicznej obsługi (eksploatacji) - opracowana przez projektanta lub dostawcę urządzeń technicznych i maszyn, określająca rodzaje i kolejność lub współzależność czynności obsługi, przeglądów i zabiegów konserwacyjnych, warunkujących ich efektywne i bezpieczne użytkowanie. Instrukcja techniczna obsługi (eksploatacji) jest również składnikiem dokumentacji powykonawczej obiektu budowlanego.

1.4.38. istotnych wymaganiach - oznaczają wymagania dotyczące bezpieczeństwa, zdrowia i pewnych innych aspektów interesu wspólnego, jakie mają spełniać roboty budowlane.

1.4.39. normach europejskich - oznaczają normy przyjęte przez Europejski Komitet Standaryzacji (CEN) oraz Europejski Komitet Standaryzacji elektrotechnicznej (CENELEC) jako „standardy europejskie (EN)” lub „dokumenty harmonizacyjne (HD)”, zgodnie z ogólnymi zasadami działania tych organizacji.

1.4.40. przedmiarze robót - to zestawienie przewidzianych do wykonania robót podstawowych w kolejności technologicznej ich wykonania, ze szczegółowym opisem lub wskazaniem podstaw ustalających szczegółowy opis, oraz wskazanie szczegółowych specyfikacji technicznych wykonania i odbioru robót budowlanych, z wyczeniem i zestawieniem ilości jednostek przedmiarowych robót podstawowych.

1.4.41. robocie podstawowej - minimalny zakres prac, które po wykonaniu są możliwe do odebrania pod względem ilości i wymogów Jakościowych oraz uwzględniają przyjęty stopień scalenia robót

1.4.42. Wspólnym Słowniku Zamówień - jest systemem klasyfikacji produktów, usług i robót budowlanych, stworzonych na potrzeby zamówień publicznych. Składa się ze słownika głównego oraz słownika uzupełniającego. Obowiązuje we wszystkich krajach Unii Europejskiej. Zgodnie z postanowieniami rozporządzenia 2151/2003, stosowanie kodów CPV do określania przedmiotu zamówienia przez zamawiających z ówczesnych Państw Członkowskich UE stało się obowiązkowe z dniem 20 grudnia 2003 r. Polskie Prawo zamówień publicznych przewidziało obowiązek stosowania klasyfikacji CPV począwszy od dnia akcesji Polski do UE, tzn. od 1 maja 2004 r.

1.4.43. Zarządzającym realizacją umowy - jest to osoba prawna lub fizyczna określona w istotnych postanowieniach umowy, zwana dalej zarządzającym, wyznaczona przez zamawiającego. upoważniona do nadzorowania realizacji robót i administrowania umową w zakresie określonym w udzielonym pełnomocnictwie (zarządzający realizacją nie jest obecnie prawnie określony w przepisach).

2. OGÓLNE WYMAGANIA DOTYCZĄCE ROBÓT.

Wykonawca robót jest odpowiedzialny za jakość ich wykonania oraz ich zgodność z projektem budowlanym (PB), specyfikacją techniczną (ST), oraz przepisami prawa budowlanego i sztuką budowlaną.

2.1. ZAKRES ROBÓT

Wykonawca powinien zapewnić całość robocizny, materiałów, sprzętu, narzędzi, transportu i dostaw, niezbędnych do wykonania robót objętych umową, zgodnie z Jej warunkami, PB, ST i ewentualnymi wskazówkami inspektora nadzoru inwestorskiego. Przed ostatecznym odbiorem robót Wykonawca uporządkuje plac budowy i przyległy teren, dokona rozliczenia wykonanych robót, dostaw inwestorskich, materiałów z demontażu i przygotowuje obiekt do przekazania. Wykonawca wykona do dnia odbioru i przedstawi inwestorowi komplet dokumentów budowy, wymagany przepisami prawa budowlanego. Dokona rozliczenia z inwestorem za zużyte media i wynajmowane pomieszczenia.

2.1.1. Ochrona i utrzymanie robót

Podczas realizacji robót (od przyjęcia do przekazania placu budowy) Wykonawca jest odpowiedzialny za ochronę robót oraz mienia inwestora przekazanego razem z placem budowy.

Wykonawca będzie utrzymywać roboty do czasu końcowego odbioru. Utrzymanie powinno być prowadzone w taki sposób, aby obiekt lub jego elementy były w zadawalającym stanie. przez cały czas, do momentu odbioru końcowego.

Jeśli Wykonawca w jakimkolwiek czasie zaniedba utrzymanie, to na polecenie inspektora nadzoru inwestorskiego powinien rozpocząć takie roboty, jednak nie później niż w 24 godziny od wezwania, pod rygorem wstrzymania robót z winy Wykonawcy.

2.2. TEREN BUDOWY

2.2.1. Przekazanie terenu budowy

Wykonawca dostarczy Inwestorowi, w ciągu 14 dni, przed ustalonym w umowie terminem przekazania terenu budowy następujące dokumenty:

- oświadczenia osób funkcyjnych o przyjęciu obowiązków na budowie (kierownik budowy, kierownicy robót),

Inwestor przekaze teren budowy wykonawcy w terminie ustalonym umową. W dniu przekazania placu budowy Inwestor przekaze wykonawcy dzienniki budowy wraz ze wszystkimi uzgodnieniami prawnymi i administracyjnymi. Wskaże punkt poboru wody i energii elektrycznej, punkty osnowy geodezyjnej. Wykonawca wykona z materiałów własnych i usunie nieodpłatnie opomiarowanie punktów poboru mediów w sposób uzgodniony z dostawcą (użytkownikiem obiektu).

2.2.2. Zgodność robót z PB i ST

Projekt budowlany (PB) i Specyfikacje Techniczne (ST) oraz inne dodatkowe dokumenty przekazane przez inspektora nadzoru inwestorskiego (np. protokoły konieczności na roboty, dodatkowe, zamienne i zaniechania) stanowią o zamówionym zakresie i są integralną częścią umowy, a wymagania w nich zawarte są obowiązujące dla Wykonawcy. Wykonawca nie może wykorzystywać błędów w PB lub ich pomijać. O ich wykryciu powinien natychmiast powiadomić inspektora nadzoru, który w porozumieniu z projektantem dokona odpowiednich zmian i poprawek. Wszystkie wykonane roboty i dostarczone materiały winny być zgodne z PB i ST. Dane określone w PB i w ST uważane są za wartości docelowe, od których dopuszczalne są odchylenia w ramach określonego przedziału tolerancji. Cechy materiałów muszą być jednorodne i wykazywać zgodność z określonymi wymogami, a rozrzuty tych cech nie mogą przekraczać dopuszczalnego przedziału tolerancji. W przypadku, gdy roboty lub materiały nie będą w pełni zgodne z PB lub ST i wpłynie to na zmianę parametrów wykonywanych elementów budowlanych, to takie materiały winny być niezwłocznie zastąpione innymi, a roboty wykonane od nowa na koszt Wykonawcy.

2.2.3. Zabezpieczenie terenu budowy

Fakt przystąpienia i prowadzenie robót Wykonawca obwieści publicznie w sposób uzgodniony z inspektorem nadzoru inwestorskiego oraz przez umieszczenie, w miejscach i ilościach określonych przez inspektora nadzoru inwestorskiego, tablic informacyjnych i ostrzegawczych - w miarę potrzeb podświetlanych. Inspektor nadzoru inwestorskiego określi niezbędny sposób ogrodzenia terenu budowy. Zabezpieczenie prowadzonych robót nie podlega odrębnej zapłacie.

2.3. POWIĄZANIA PRAWNE I ODPOWIEDZIALNOŚĆ PRAWNA

2.3.1. Stosowanie się do ustaleń prawa i innych przepisów

Wykonawca zobowiązany jest znać i stosować wszystkie przepisy powszechnie obowiązujące oraz przepisy wydane przez odpowiednie władze miejscowe, które są w jakichkolwiek sposób związane z robotami oraz musi być w pełni odpowiedzialny za ich przestrzeganie podczas prowadzenia budowy. Wykonawca będzie przestrzegać praw patentowych lub innych praw własności i będzie w pełni odpowiedzialny za wypełnienie wszystkich wymagań prawnych dotyczących wykorzystania opatentowanych rozwiązań projektowych, urządzeń, materiałów lub metod. W sposób ciągły powinien informować inspektora o swoich działaniach, przedstawiając kopie zezwoleń i inne odnośne dokumenty.

Jeśli nie dotrzymanie w/w wymagań spowoduje następstwa finansowe lub prawne to w całości obciążą one Wykonawcę.

2.3.2. Ochrona własności publicznej i prywatnej

Wykonawca jest zobowiązany do ochrony przed uszkodzeniem lub zniszczeniem własności publicznej lub prywatnej. Jeżeli w związku z zaniedbaniem, niewłaściwym prowadzeniem robót lub brakiem koniecznych działań ze strony Wykonawcy nastąpi uszkodzenie lub zniszczenie własności prywatnej lub publicznej to Wykonawca, na swój koszt, naprawi lub odtworzy uszkodzoną własność. Stan uszkodzonej, a naprawionej własności powinien być nie gorszy niż przed powstaniem uszkodzenia. Wykonawca odpowiada za ochronę instalacji na powierzchni ziemi i za urządzenia podziemne oraz musi uzyskać od odpowiednich władz, będących właścicielami tych urządzeń, potwierdzenie informacji o ich lokalizacji (dostarczone przez Inwestora). Wykonawca zapewni w czasie trwania robót właściwe oznakowanie i zabezpieczenie przed uszkodzeniem tych instalacji i urządzeń.

2.3.3. Ochrona środowiska w czasie wykonywania robót

Wykonawca ma obowiązek znać i stosować, w czasie prowadzenia robót, wszelkie przepisy ochrony środowiska naturalnego. W okresie trwania robót Wykonawca będzie: podejmować wszystkie uzasadnione kroki zmierzające do stosowania przepisów i norm dotyczących ochrony środowiska na terenie budowy oraz będzie unikał uszkodzeń lub uciążliwości dla osób lub własności prywatnej i społecznej, a wynikających ze skażenia środowiska, hałasu lub innych przyczyn powstałych w następstwie jego sposobu działania,

- miał szczególny wzgląd na prace sprzętu budowlanego używanego na budowie. Stosowany sprzęt nie może powodować zniszczeń w środowisku naturalnym. Opłaty i kary za przekroczenia norm, określonych w odpowiednich przepisach dotyczących środowiska, obciążają Wykonawcę.
- wszystkie skutki ujawnione po okresie realizacji robót, a wynikające z zaniedbań w czasie realizacji robót, obciążają Wykonawcę.

2.3.4. Materiały szkodliwe dla otoczenia

Materiały, które w sposób trwały są szkodliwe dla otoczenia, nie będą dopuszczone do użycia. Nie wolno stosować materiałów wywołujących szkodliwe promieniowanie o natężeniu większym od dopuszczalnego. Wszystkie materiały użyte do robót muszą mieć świadectwa dopuszczenia do stosowania wydane przez uprawnioną jednostkę, jednoznacznie określające brak szkodliwego oddziaływania tych materiałów na środowisko. Jeżeli Wykonawca użył materiałów szkodliwych dla otoczenia za zgodą Inwestora, a ich użycie spowodowało jakiegokolwiek zagrożenie dla środowiska, to konsekwencje tego poniesie Inwestor.

Utylizacja materiałów szkodliwych pochodzących z demontażu należy do Wykonawcy i nie podlega dodatkowej opłacie.

2.3.5. Ochrona przeciwpożarowa.

Wykonawca będzie przestrzegać przepisów ochrony przeciwpożarowej. Sprawny sprzęt przeciwpożarowy, wymagany przez odpowiednie przepisy, Wykonawca rozmieści na terenie budowy, w pomieszczeniach biurowych i magazynowych oraz przy maszynach i w pojazdach mechanicznych. Materiały łatwopalne będą składane w sposób zgodny z odpowiednimi przepisami i zabezpieczone przed dostępem osób trzecich. Prace pożarowe niebezpieczne wykonywane będą na zasadach uzgodnionych z przedstawicielami użytkownika nieruchomości. Wykonawca będzie odpowiedzialny za wszystkie straty powodowane pożarem wywołanym jego działalnością przy realizacji robót przez personel Wykonawcy.

Wykonawca odpowiadać będzie za straty spowodowane przez pożar wywołany przez osoby trzecie powstały w wyniku zaniedbań w zabezpieczeniu budowy i materiałów niebezpiecznych.

2.3.6. Bezpieczeństwo i higiena pracy (b h p.)

Podczas realizacji robót Wykonawca przestrzegać będzie przepisów dotyczących b h p. W szczególności Wykonawca ma obowiązek zadbać, aby personel nie wykonywał pracy w warunkach niebezpiecznych, szkodliwych dla zdrowia oraz nie spełniających odpowiednich wymagań sanitarnych.

Wykonawca zapewni i będzie utrzymywał wszelkie urządzenia zabezpieczające, socjalne oraz sprzęt i odpowiednią odzież dla ochrony życia i zdrowia osób zatrudnionych na budowie oraz dla zapewnienia bezpieczeństwa publicznego. Uznaje się, że wszystkie koszty związane z wypełnieniem wymagań określonych powyżej nie podlegają odrębnej zapłacie i są uwzględnione w cenie kosztorysowej.

3. WYMAGANIA DOTYCZĄCE MATERIAŁÓW, SPRZĘTU TRANSPORTU.

3.1. MATERIAŁY

3.1.1. Akceptowanie użytych materiałów

Co najmniej na 7 dni przed zaplanowanym wykorzystaniem jakichkolwiek materiałów przeznaczonych do robót Wykonawca przedstawi szczegółowe informacje dotyczące proponowanego źródła wytwarzania, zamawiania oraz odpowiednie świadectwa badania jakości w celu zatwierdzenia przez Inspektora nadzoru inwestorskiego. Zatwierdzenie jednego materiału z danego źródła nie oznacza automatycznego zatwierdzenia pozostałych materiałów z tego źródła. Wykonawca zobowiązany jest do prowadzenia badań w celu udokumentowania, że materiały uzyskane z dopuszczalnego źródła w sposób ciągły spełniają wymagania ST w czasie prowadzenia robót. Jeżeli materiały z akceptowanego źródła są niejednorodne lub nie zadawalającej jakości, Wykonawca powinien zmienić źródło zaopatrywania w materiały. Materiały wykończeniowe stosowane na płaszczyznach widocznych z jednego miejsca powinny być z tej samej partii materiału w celu zachowania tych samych właściwości kolorystycznych w czasie całego procesu eksploatacji.

3.1.2. Materiały nie odpowiadające wymaganiom

Materiały nie odpowiadające wymaganiom zostaną przez Wykonawcę wywiezione z terenu budowy. Wbudowanie materiałów bez akceptacji Inspektora nadzoru inwestorskiego Wykonawca wykonuje na własne ryzyko licząc się z tym, że roboty nie zostaną przyjęte i nie będą zapłacone.

3.1.3. Inspekcja wytwórni materiałów i elementów

Wytwórnie materiałów i elementów, zarówno przed jak i po akceptacji Inspektora nadzoru inwestorskiego, mogą być kontrolowane w celu sprawdzenia zgodności stosowanych metod produkcyjnych z wymaganiami ST. W czasie przeprowadzania inspekcji należy zapewnić:

- współpracę i pomoc Wykonawcy,
- wolny dostęp, w dowolnym czasie, do tych części wytwórni, gdzie odbywa się proces produkcji materiałów przeznaczonych do wbudowania na terenie budowy.

3.1.4. Przechowywanie i składowanie materiałów

Wykonawca zapewni, aby tymczasowo składowane materiały, (do czasu, gdy będą one potrzebne do wbudowania) były zabezpieczone przed zniszczeniem, zachowały swoją jakość i właściwości oraz były dostępne do kontroli przez Inspektora nadzoru inwestorskiego. Przechowywanie materiałów musi się odbywać na zasadach i w warunkach odpowiednich dla danego materiału oraz w sposób skutecznie zabezpieczający przed dostępem osób trzecich. Wszystkie miejsca czasowego składowania materiałów powinny być po zakończeniu robót doprowadzone przez Wykonawcę do ich pierwotnego stanu.

3.2. SPRZĘT

Wykonawca jest zobowiązany do używania jedynie takiego sprzętu, który nie spowoduje niekorzystnego wpływu na jakość wykonywanych robót i będzie gwarantować przeprowadzenie robót, zgodnie z zasadami określonymi w PB i ST.

W przypadku braku ustaleń w wymienionych dokumentach, zasady pracy sprzętu powinny być uzgodnione i zaakceptowane przez inspektora nadzoru inwestorskiego.

Sprzęt należący do Wykonawcy lub wynajęty do wykonania robót musi być utrzymany w dobrym stanie technicznym i w gotowości do pracy. Wykonawca dostarczy, na żądanie, Inspektorowi nadzoru inwestorskiego kopie dokumentów potwierdzających dopuszczenie sprzętu do użytkowania, tam gdzie jest to wymagane przepisami. Jeżeli przewiduje się możliwość wariantowego użycia sprzętu przy wykonywanych robotach, Wykonawca powiadomi Inspektora nadzoru inwestorskiego o swoim zamiarze wyboru i uzyska Jego akceptację. Wybrany sprzęt po akceptacji, nie może być później zmieniany bez zgody Inspektora.

Jakikolwiek sprzęt, maszyny, urządzenia i narzędzia nie gwarantujące zachowania warunków technologicznych, nie zostaną przez Inspektora nadzoru inwestorskiego dopuszczone do robót.

Wykonawca jest zobligowany do skalkulowania kosztów jednorazowych sprzętu w cenie jednostkowej robót do których ten sprzęt jest przeznaczony. Koszty transportu sprzętu nie podlegają oddzielnej zapłacie.

3.3. TRANSPORT

Wykonawca jest zobowiązany do stosowania jedynie takich środków transportu, które nie wpłyną niekorzystnie na jakość wykonywanych robót i na właściwości przewożonych materiałów.

Wykonawca będzie usuwał, na bieżąco i na własny koszt, wszelkie zanieczyszczenia spowodowane jego pojazdami na drogach publicznych i na dojazdach na teren budowy.

4. WYMAGANIA DOTYCZĄCE WYKONANIA ROBÓT

4.1. OGÓLNE ZASADY WYKONANIA ROBÓT

Wykonawca odpowiedzialny jest za prowadzenie robót zgodnie z umową oraz za jakość stosowanych materiałów i wykonywanych robót, za ich zgodność z PB, wymaganiami ST, oraz poleceniami Inspektora nadzoru inwestorskiego.

Wykonawca ponosi odpowiedzialność za dokładne wyznaczenie wysokości wszystkich elementów konstrukcji zgodnie z wymiarami i rzędnymi określonymi w PB lub przekazanymi przez Inspektora nadzoru inwestorskiego.

4.2. DECYZJE I POLECENIA INSPEKTORA NADZORU BUDOWLANEGO

Decyzje Inspektora dotyczące akceptacji lub odrzucenia materiałów i elementów robót będą oparte na wymaganiach sformułowanych w umowie, PB, ST, PN, innych normach i instrukcjach. Inspektor jest upoważniony do inspekcji wszystkich robót i kontroli wszystkich materiałów dostarczonych na budowę lub na niej produkowanych. Polecenia Inspektora będą wykonywane nie później niż w czasie przez niego wyznaczonym, po ich otrzymaniu przez Wykonawcę, pod groźbą zatrzymania robót. Ewentualne skutki finansowe z tytułu niedotrzymania terminu poniesie Wykonawca. W przypadku opóźnień realizacyjnych budowy, stwarzających zagrożenie dla finalnego zakończenia robót, Inspektor ma prawo wprowadzić podwykonawcę na określone roboty na koszt Wykonawcy.

4.3. KONTROLA JAKOŚCI ROBÓT

4.3.1. Zasady kontroli jakości i robót

Wykonawca odpowiedzialny jest za pełną kontrolę robót i jakości materiałów. Wykonawca zapewni odpowiedni system kontroli obejmujący personel, laboratorium, sprzęt, zaopatrzenie i wszystkie urządzenia niezbędne do prowadzenia kontroli robót. Minimalne wymagania co do zakresu badań i ich częstotliwości są określone w ST i normach koniecznych, do wykonania robót zgodnie z PB.

4.3.2. Badania i pomiary

Wszystkie badania i pomiary będą przeprowadzane zgodnie z wymaganiami norm i instrukcji. Przed przystąpieniem do pomiarów lub badań. Wykonawca powiadomi Inspektora o rodzaju, miejscu i terminie pomiaru lub badania. Po wykonaniu pomiaru lub badania Wykonawca przedstawi na piśmie ich wyniki do akceptacji przez Inspektora. Wyniki przechowywane będą na terenie budowy i okazywane na każde żądanie Inspektora nadzoru.

4.3.3. Badania prowadzone przez Inspektora nadzoru inwestorskiego

Inspektor, po uprzedniej weryfikacji systemu kontroli robót przedstawionego przez Wykonawcę, będzie oceniać zgodność materiałów i robót z wymaganiami ST na podstawie wyników dostarczonych przez Wykonawcę. Jeżeli wyniki tych badań wykażą, że raporty wykonawcy nie są wiarygodne, to Inspektor zleci przeprowadzenie powtórnych lub dodatkowych badań. W tym przypadku całkowite koszty powtórnych lub dodatkowych badań poniesie Wykonawca. W przypadku powtarzania się niewiarygodności w prowadzeniu badań przez Wykonawcę, Inspektor może wprowadzić stały, niezależny nadzór nad badaniami. Koszt tego nadzoru poniesie Wykonawca.

4.3.4. Atesty jakości materiałów i urządzeń

Przed wykonaniem badań jakości materiałów przez Wykonawcę, Inspektor może dopuścić do użycia materiały posiadające atest producenta stwierdzający ich pełną zgodność z warunkami podanymi w ST. W przypadku materiałów, dla których atesty są wymagane przez ST, każda partia materiału dostarczona na budowę winna posiadać atest określający w sposób jednoznaczny jej cechy.

Produkty przemysłowe muszą posiadać atesty wydane przez producenta, poparte w razie potrzeby wynikami wykonanych przez niego badań. Kopie wyników tych badań będą dostarczone przez Wykonawcę Inspektorowi. Materiały posiadające atesty, a urządzenia ważne legalizacje, mogą być badane w dowolnym czasie. Atesty i legalizacje przechowywane będą na terenie budowy i okazywane Inspektorowi na każde żądanie.

4.3.5. Dokumenty budowy

4.3.5.1. Dziennik budowy

Dziennik budowy jest wymaganym dokumentem prawnym obowiązującym Inwestora i Wykonawcę w okresie trwania budowy. Obowiązek prowadzenia dziennika budowy spoczywa na Wykonawcy.

Zapisy w dzienniku budowy będą dokonywane na bieżąco i będą dotyczyć przebiegu robót, stanu bezpieczeństwa ludzi i mienia oraz technicznej i ekonomicznej strony budowy.

Każdy zapis w dzienniku budowy będzie opatrzony datą jego dokonania, podpisem osoby, która dokonała zapisu, z podaniem imienia i nazwiska oraz stanowiska służbowego.

Zapisy będą czytelne, dokonywane trwałą techniką, w porządku chronologicznym, bezpośrednio jeden po drugim, bez przerw. Załączone do dziennika budowy protokoły i inne dokumenty będą oznaczone kolejnym numerem załącznika, opatrzone datą i podpisem Wykonawcy oraz Inspektora.

Do dziennika budowy należy wpisywać w szczególności:

- datę przyjęcia i zakres obowiązków osób funkcyjnych na budowie,
- datę przyjęcia placu budowy,
- datę rozpoczęcia robót,
- uzgodnienie przez Inspektora PZJ i harmonogramów robót,
- terminy rozpoczęcia i zakończenia poszczególnych elementów robót,
- przebieg robót, trudności i przeszkody w ich prowadzeniu, okresy i przyczyny przerw w robotach,
- uwagi i polecenia Inspektora,
- daty wstrzymania robót z podaniem przyczyn ich wstrzymania,
- zgłoszenia i daty odbioru robót zanikających, ulegających zakryciu, częściowych i końcowych odbiorów robót,
- wyjaśnienia, uwagi i propozycje Wykonawcy,
- stan pogody i temperatury powietrza w okresie wykonywania robót podlegających ograniczeniom lub wymaganiom szczególnym w związku z warunkami klimatycznymi,
- zgodność rzeczywistych warunków geotechnicznych z ich opisem w PB,
- dane dotyczące czynności geodezyjnych dokonywanych przed i w trakcie wykonywania robót,
- dane dotyczące sposobu zabezpieczenia robót,
- dane dotyczące jakości materiałów oraz wyniki przeprowadzonych badań z podaniem autora badań
- wyniki prób poszczególnych elementów budowli z podaniem kto je prowadził, inne istotne informacje o przebiegu robót.

Propozycje, uwagi i wyjaśnienia Wykonawcy, wpisane do dziennika budowy będą przedstawione Inspektorowi do akceptacji.

Decyzje Inspektora wpisane do dziennika budowy Wykonawca podpisuje z uzasadnieniem stanowiska ich przyjęcia.

Wpis projektanta do dziennika budowy obliuguje Inspektora i Wykonawcę do ustosunkowania się do jego treści.

4.3.5.2. Księga obmiaru robót.

Nie jest wymagana, ale jej założenia może zażądać Inspektor nadzoru w przypadku robót o dużym stopniu skomplikowania. Księga obmiaru robót będzie wtedy jedynie dokumentem kontrolnym. Nie stanowi ona podstawy do zapłaty za wykonane roboty. Podstawą do wystawienia faktury będzie załączony oryginał protokołu odbioru poszczególnych elementów potwierdzony przez Inspektora w oparciu o procentowe zaawansowanie robót. Obmiary wykonanych robót prowadzi się w jednostkach przyjętych w ST.

- Księga obmiaru robót zawiera karty obmiaru robót z:

- numerem kolejnym karty,
- podstawą wyceny i opisem robót,
- ilością przedmiarową robót,
- datą obmiaru,
- obmiarem przeprowadzonym zgodnie z zasadami podanymi w pkt. 4.4 niniejszego rozdziału ST,
- ilością robót wykonanych od początku budowy.

Księga obmiaru robót (jeśli wymagana) musi być przedstawiona Inspektorowi do sprawdzenia po wykonaniu robót, ale przed ich zakryciem.

4.3.5.3. Dokumenty laboratoryjne

Atesty materiałów, orzeczenia o jakości materiałów, recepty robocze i wyniki badań sporządzone przez Wykonawcę będą stanowić załącznik do protokołu odbioru.

4.3.5.4. Pozostałe dokumenty budowy

- Do dokumentów budowy zalicza się także:
- decyzję o pozwoleniu na budowę,
- protokół przekazania placu budowy,
- protokół - szkic wytyczenia geodezyjnego obiektu w terenie,
- inwentaryzacje geodezyjne powykonawcze,
- harmonogram budowy,
- umowy cywilnoprawne z osobami trzecimi i inne umowy cywilnoprawne,
- protokoły odbioru robót,
- protokoły z narad i ustaleń,
- dowody przekazania materiałów z demontażu, dowody utylizacji materiałów z demontażu podlegające utylizacji,
- korespondencja na budowie.

4.3.5.5. Przechowywanie dokumentów budowy

Dokumenty budowy będą przechowywane na budowie w miejscu odpowiednio zabezpieczonym. Zaginięcie któregokolwiek z dokumentów spowoduje jego natychmiastowe odtworzenie w formie przewidzianej prawem. Dokumenty budowy będą zawsze dostępne dla Inspektora i przedstawiane na życzenie Inwestora.

4.4. OBMIAR ROBÓT.

4.4.1. Ogólne zasady obmiaru robót

Obmiar robót będzie odzwierciedlał faktyczny zakres wykonywanych robót zgodnie z PB i ST, w jednostkach ustalonych w kosztorysie ofertowym. Obmiaru robót dokonuje Wykonawca po powiadomieniu Inspektora nadzoru o zakresie obmierzanych robót i terminie obmiaru, co najmniej na trzy dni przed terminem obmiaru. Wyniki obmiaru wpisywane będą do Księgi obmiaru robót. Jakikolwiek błąd lub przeoczenie (opuszczenie) nie zwalnia Wykonawcy od obowiązku ukończenia wszystkich robót. Błędne dane zostaną poprawione wg ustaleń

Inspektora dostarczonych Wykonawcy na piśmie. Obmiar gotowych robót będzie przeprowadzony z częstością wymaganą do umownych płatności.

4.4.2. Czas przeprowadzania obmiaru

Obmiary będą przeprowadzane przed ostatecznym odbiorem robót, a także w przypadku występowania dłuższych przerw w robotach oraz w przypadku zmiany Wykonawcy.

4.4.3. Wykonywanie obmiaru robót

Roboty pomiarowe do obmiaru oraz nieodzowne obliczenia wykonywane będą w sposób zrozumiały i jednoznaczny. Do pomiaru używane będą tylko sprawne narzędzia pomiarowe, posiadające czytelną skalę, jednoznacznie określającą wykonany pomiar.

Wykonany obmiar robót zawierać będzie:

- podstawę wyceny i opis robót,
- ilość przedmiarową robót (z kosztorysu ofertowego),
- datę obmiaru,
- miejsce obmiaru przez podanie: nr pomieszczenia, nr detalu, elementu, wykonanie szkicu pomocniczego,
- obmiar robót z podaniem składowych obmiaru w kolejności: długość x szerokość x głębokość x wysokość x ilość = wynik obmiaru,
- ilość robót wykonanych od początku budowy,
- dane osoby sporządzającej obmiaru.

4.5. ODBIÓR ROBÓT

4.5.1. Rodzaje odbiorów

Roboty, podlegają następującym odbiorom robót, dokonywanym przez Inspektora:

- odbiorowi robót zanikających,
- odbiorowi częściowemu,
- elementów robót,
- odbiorowi końcowemu,
- ostatecznemu, odbiorowi pogwarancyjnemu.

4.5.2. Odbiór robót zanikających i ulegających zakryciu

Odbiór robót zanikających i ulegających zakryciu polega na finalnej ocenie ilości i jakości wykonywanych robót, które w dalszym procesie realizacji ulegną zakryciu. Odbioru robót dokonuje Inspektor. Gotowość danej części robót zgłasza Wykonawca wpisem do dziennika budowy i jednoczesnym powiadomieniem Inspektora. Odbiór przeprowadzony będzie niezwłocznie, nie później jednak, niż w ciągu 3 dni od daty zgłoszenia wpisem do dziennika budowy i powiadomieniem o tym także Inspektora.

4.5.3. Odbiór częściowy

Odbiór częściowy polega na ocenie ilości i jakości wykonanych części robót. Odbioru robót dokonuje Inspektor. Gotowość danej części robót do odbioru zgłasza Wykonawca wpisem do dziennika budowy z jednoczesnym powiadomieniem Inspektora. Odbiór przeprowadzony będzie niezwłocznie, nie później jednak, niż w ciągu 3 dni od daty zgłoszenia wpisem do dziennika budowy i powiadomienia o tym fakcie Inspektora.

4.5.4. Odbiór ostateczny (końcowy)

Odbiór ostateczny polega na finalnej ocenie rzeczywistego wykonania robót w odniesieniu do ich ilości, jakości i wartości. Całkowite zakończenie robót oraz gotowość do odbioru ostatecznego będzie stwierdzona przez Wykonawcę wpisem do dziennika budowy z bezzwłocznym powiadomieniem na piśmie o tym fakcie Inspektora. Osiągnięcie gotowości do odbioru musi potwierdzić wpisem do dziennika budowy Inspektor nadzoru inwestorskiego. Wykonawca przekaże Inspektorowi nadzoru kompletny operat kolaudacyjny, zawierający dokumenty zgodnie z wykazem zawartym w pkt. 4.5.6. W terminie siedmiu dni od daty potwierdzenia gotowości do odbioru Inwestor powiadomi pisemnie Wykonawcę o dacie rozpoczęcia odbioru i składzie powołanej komisji kolaudacyjnej.

Rozpoczęcie prac Komisji nastąpi nie później niż przed upływem terminu określonego w umowie. Komisja odbierająca roboty dokona ich oceny jakościowej na podstawie przedłożonych dokumentów, wyników badań i pomiarów, oceny wizualnej oraz zgodności wykonania robót z PB, PN i ST. W toku odbioru ostatecznego komisja zapozna się z realizacją robót, zwłaszcza w zakresie wykonania robót uzupełniających i robót poprawkowych.

W przypadku niewykonania wyznaczonych robót poprawkowych lub robót uzupełniających komisja przerwie swoje czynności i ustali nowy termin odbioru ostatecznego. W przypadku stwierdzenia przez komisję, że jakość wykonanych robót w poszczególnych asortymentach nieznacznie odbiega od wymaganej PB lub ST z uwzględnieniem tolerancji i nie ma większego wpływu na cechy eksploatacyjne obiektu i bezpieczeństwo osób i mienia, komisja dokona potrąceń, oceniając pomniejszoną wartość wykonanych robót w stosunku do wymagań przyjętych w umowie.

4.5.5. Odbiór pogwarancyjny

Odbiór pogwarancyjny polega na ocenie wykonanych robót związanych z usunięciem wad stwierdzonych przy odbiorze ostatecznym i zaistniałych w okresie gwarancyjnym. Odbiór pogwarancyjny będzie dokonany na podstawie oceny wizualnej obiektu z uwzględnieniem zasad odbioru ostatecznego. -.

4.5.6. Dokumenty odbioru ostatecznego

Podstawowym dokumentem do dokonania odbioru ostatecznego robót jest protokół odbioru ostatecznego sporządzony wg wzoru ustalonego przez Inwestora.

Do odbioru ostatecznego Wykonawca jest zobowiązany przygotować operat kolaudacyjny zawierający:

- PB powykonawczy z naniesionymi zmianami wykonawczymi.
- Dziennik budowy - oryginał i kopię.
- Obmiar robót (jeśli wymagany)
- Wyniki pomiarów kontrolnych (operaty geodezyjne).
- Atesty jakościowe wbudowanych materiałów.
- Dokumenty potwierdzające legalizację wbudowanych urządzeń.
- Sprawozdania techniczne z prób ruchowych.
- Protokoły prób i badań.
- Protokoły odbioru robót zanikających.
- Rozliczenie z demontażu.
- wykaz wybudowanych urządzeń i przekazywanych instrukcji obsługi.
- Wykaz przekazywanych kluczy.
- Oświadczenia osób funkcyjnych na budowie wymagane Prawem Budowlanym.
- Inne dokumenty wymagane przez Inwestora.

W przypadku, gdy zdaniem komisji, roboty pod względem przygotowania dokumentacyjnego nie będą gotowe do odbioru ostatecznego, komisja w porozumieniu z Wykonawcą wyznaczy ponowny termin tego odbioru. Wszystkie zarządzone przez komisję roboty poprawkowe lub uzupełniające będą zestawione wg wzoru ustalonego przez Inwestora, wykonane i zgłoszone pismem przez Wykonawcę do odbioru w terminie ustalonym przez komisję.

4.6. PODSTAWA PŁATNOŚCI.

Cena winna uwzględniać wszystkie czynności, wymagania i badania składające się na wykonanie przedmiotu zamówienia, zgodnie z określeniami zawartymi w ST i PB. Cena obejmuje:

- robociznę,
- wartość zużytych materiałów wraz z kosztami ich zakupu,
- wartość pracy sprzętu wraz z kosztami jednorazowymi (sprowadzenia sprzętu na plac budowy i z powrotem, montaż i demontaż na stanowisku pracy),
- koszty pośrednie, w skład których wchodzi: płace personelu i kierownictwa zakładu, pracowników nadzoru i laboratorium, wydatki dotyczące bhp, usługi obce na rzecz budowy, ubezpieczenia, koszty zarządu przedsiębiorstwa Wykonawcy, koszty eksploatacji zaplecza,
- zysk kalkulacyjny zawierający ewentualne ryzyko Wykonawcy z tytułu wydatków, które mogą wystąpić w czasie realizacji robót.

Wszystkie zagadnienia związane z rozliczeniem wykonanych prac zostaną sprecyzowane na etapie podpisania umowy pomiędzy wybranym Wykonawcą a Zamawiającym.

ROBOTY W ZAKRESIE PRZYGOTOWANIA TERENU POD BUDOWĘ I ROBOTY ZIEMNE (45111200-0)

1. WSTĘP

PRZEDMIOT ST

Przedmiotem niniejszej szczegółowej specyfikacji technicznej są wymagania dotyczące wykonania i odbioru robót ziemnych.

1.1. ZAKRES STOSOWANIA ST

Szczegółowa specyfikacja techniczna jest stosowana jako dokument przetargowy i kontraktowy przy zlecaniu i realizacji robót wymienionych w pkt. 1.1.

1.2 ZAKRES ROBÓT ST

Roboty, których dotyczy specyfikacja obejmują wszystkie czynności umożliwiające i mające na celu wykonanie robót ziemnych występujących w obiekcie objętym kontraktem.

W zakres tych robót wchodzi:

Wykopy.

Zasyпки.

Transport gruntu.

1.4. OKREŚLENIA PODSTAWOWE

Określenia podane w niniejszej SST są zgodne z obowiązującymi odpowiednimi normami i wytycznymi.

1.5. OGÓLNE WYKONANIE ROBÓT

Wykonawca robót jest odpowiedzialny za jakość ich wykonania, ich zgodność z dokumentacją projektową, SST i poleceniami Inżyniera.

1.5.1 Odprowadzenie wody z wykopów

Wodę należy odprowadzić rurociągami poza obrys wykopu, do najbliższego rowu lub cieku, w takie miejsce, którego lokalizacja nie będzie miała wpływu na ilość wód gruntowych w rejonie wykopu.

Rzędna odprowadzenia wody do rowu lub cieku powinna być wyższa od najwyższej wody w tym odbiorniku.

Wody odpompowywanej nie powinno się odprowadzać do kanału już wykonanego, bowiem grozi to zamuleniem kanału.

Rurociągi należy ułożyć tymczasowo na powierzchni terenu i nie powinny one utrudniać dotychczasowego sposobu użytkowania tego terenu (np. nie powinny być układane w poprzek dróg).

1.5.2 Odwodnienie pasa Robót ziemnych

W występujących gruntach nawodnionych wymagana jest budowa elementów systemów odwadniających, które zostały opisane poniżej. Niezależnie od tego Wykonawca powinien wykonać urządzenia, które zapewnią odprowadzenie wód opadowych i gruntowych przesiąkających z opadów, tak aby zabezpieczyć grunty przed przewilgoceniem i nawodnieniem.

Wykonawca ma obowiązek takiego wykonania wykopów, aby powierzchniom gruntu wokół wykopu nadawać w całym okresie trwania robót spadki, zapewniające prawidłowe odwodnienie. Ponadto rolę ograniczającą napływ wód deszczowych do wykopu będą spełniać górne, szczelne powierzchnie umocnień.

Odprowadzenie wód do istniejących cieków naturalnych, rowów lub urządzeń odwadniających musi być poprzedzone uzgodnieniem z odpowiednimi instytucjami, co leży po stronie Wykonawcy.

Rurociągi należy bezwzględnie układać w wykopach odwodnionych, bowiem nawodnienie wykopu uniemożliwi uzyskanie prawidłowego stopnia zagęszczenia podsypki.

Zakres robót odwadniających należy dostosować do rzeczywistych warunków gruntowo wodnych w trakcie wykonywania Robót.

2. MATERIAŁY

Osyпки filtracyjne dobiera się odpowiednio do gruntu, w którym posadowiony będzie filtr, stosując zasadę według której wielkość ziarn osypki powinna być od 5 do 10-ciu razy większa od średniej grubości ziaren gruntu. Do wykonania robót materiały nie występują.

Do zasypywania wykopów nie może być użyty grunt wydobyty z tego samego wykopu, należy zastosować grunt o parametrach przyjętych w dokumentacji projektowej.

3. SPRZĘT

Roboty mogą być wykonywane ręcznie lub mechanicznie. Roboty ziemne można wykonywać przy użyciu dowolnego sprzętu.

4. TRANSPORT

Materiały mogą być przewożone dowolnymi środkami transportu. Należy je umieścić równomiernie na całej powierzchni ładunkowej i zabezpieczyć przed spadaniem lub przesuwaniami.

5. WYKONANIE ROBÓT

Wykopy

5.1.1. Sprawdzenie zgodności warunków terenowych z projektowymi

Przed przystąpieniem do wykonywania wykopów przed budową obiektu należy sprawdzić zgodność rzędnych terenu z danymi podanymi w projekcie. W tym celu należy wykonać kontrolny pomiar sytuacyjno-wysokościowy. W trakcie realizacji wykopów konieczne jest kontrolowanie warunków gruntowych w nawiązaniu do badań geologicznych.

5.1.2. Zabezpieczenie skarp wykopów

Jeżeli w dokumentacji technicznej nie określono inaczej dopuszcza się stosowanie następujących bezpiecznych nachyleń skarp:

w gruntach spoistych (gliny, iły) o nachyleniu 2:1

w gruntach małospoistych i słabych gruntach spoistych o nachyleniu 1:1,25

w gruntach sypkich (piaski) o nachyleniu 1:1,5

W wykopach ze skarpami o bezpiecznym nachyleniu powinny być stosowane następujące zabezpieczenia: w pasie terenu przylegającym do górnej krawędzi wykopu na szerokości równej 3-krotnej głębokości wykopu powierzchnia powinna być wolna od nasypów i materiałów, oraz mieć spadki umożliwiające odpływ wód opadowych, naruszenie stanu naturalnego skarpy jak np. rozmycie przez wody opadowe powinno być usuwane z zachowaniem bezpiecznych nachyleń, stan skarp należy okresowo sprawdzać w zależności od występowania niekorzystnych czynników.

5.1.3. Tolerancje wykonywania wykopów

Dopuszczalne odchyłki w wykonywaniu wykopów wynoszą 10 cm.

5.1.4. Postępowanie w wypadku przegłębienia wykopów

Wykopy powinny być wykonywane bez naruszenia naturalnej struktury gruntu.

Warstwa gruntu o grubości 20 cm położona nad projektowanym poziomem posadowienia powinna być usunięta bezpośrednio przed wykonaniem fundamentu,

W przypadku przegłębienia wykopu poniżej przewidzianego poziomu a zwłaszcza poniżej poziomu projektowanego posadowienia należy porozumieć się z Inżynierem celem podjęcia odpowiednich decyzji.

5.2. Zezwolenie na rozpoczęcie zasypek

Wykonawca może przystąpić do zasywania wykopów po uzyskaniu zezwolenia Inżyniera, co powinno być potwierdzone wpisem do dziennika budowy,

5.2.1. Warunki wykonania zasypki

Zasypanie wykopów powinno być wykonane bezpośrednio po zakończeniu przewidzianych w nim robót, .

Przed rozpoczęciem zasywania dno wykopu powinno być oczyszczone z odpadków materiałów budowlanych i śmieci.

Układanie i zagęszczanie gruntów powinno być wykonane warstwami o grubości:

0,25 m - przy stosowaniu ubijaków ręcznych.

0,50-1,00 m - przy ubijaniu ubijakami obrotowo- udarowymi (żabami) lub ciężkimi tarczami,

0,40 m - przy zagęszczaniu urządzeniami wibracyjnymi

Wskaźnik zagęszczenia gruntu wg dokumentacji technicznej lecz nie mniejszy niż $J_s = 0,95$ wg próby normalnej Proctora,

Nасыpywanie i zagęszczanie gruntu w pobliżu ścian powinno być wykonane w sposób nie powodujący uszkodzenia izolacji przeciwwilgociowej,

6. KONTROLA JAKOŚCI

Wykopy

Sprawdzenie i kontrola w czasie wykonywania robót oraz po ich zakończeniu powinny obejmować:
zgodność wykonania robót dokumentacją
prawidłowość wytyczenia robót w terenie
przygotowanie terenu
rodzaj i stan gruntu w podłożu
wymiary wykopów
zabezpieczenie i odwodnienie wykopów.

Wykonanie podkładów i nasypów Sprawdzeniu podlega:

przygotowanie podłoża materiał użyty na podkład
grubość i równomierność warstw podkładu
sposób i jakość zagęszczenia.

Zasyпки

Sprawdzeniu podlega:

stan wykopu przed zasypaniem
materiały do zasyпки
grubość i równomierność warstw zasyпки
sposób i jakość zagęszczenia.

7. OBMIAR ROBÓT

Jednostkami obmiarowymi są:

wykopy - [m³]

podkłady i nasypy - [m³]

zasyпки - [m³]

transport gruntu - [m³] z uwzględnieniem odległości transportu.

ODBIÓR ROBÓT

Wszystkie roboty podlegają zasadom odbioru robót zanikających.

8. PODSTAWA PŁATNOŚCI

Wykopy - płaci się za m³ gruntu w stanie rodzimym.

Cena obejmuje:

wyznaczenie zarysu wykopu,

odsłojenie gruntu ze złożeniem na odkład lub załadowaniem na samochody i odwiezieniem

(Wykonawca we własnym zakresie ustali miejsce odwozu mas ziemnych),

odwodnienie i utrzymanie wykopu z uwzględnieniem wykonania ścianek szczelnych.

Wykonanie podkładów i nasypów - płaci się za m³ podkładu po zagęszczeniu.

Cena obejmuje:

dostarczenie materiału

uformowanie i zagęszczenie podkładu z wyrównaniem powierzchni.

Zasyпки - płaci się za m³ zasyпки po zagęszczeniu.

Cena obejmuje:

dostarczenie materiałów

zасыpanie, zagęszczenie i wyrównanie terenu.

Transport gruntu - płaci się za m³ wywiezionego gruntu w stanie rodzimym z uwzględnieniem odległości transportu.

Cena obejmuje:

- załadowanie gruntu na środki transportu
- przewóz na wskazaną odległość
- wyładunek z rozplantowaniem z grubsza
- utrzymanie dróg na terenie budowy i na zwalce.

9. PRZEPISY ZWIĄZANE

- PN-B-06050:1999 Geotechnika. Roboty ziemne. Wymagania ogólne.
PN-86/B-02480 Grunty budowlane. Określenia. Symbole. Podział i opis gruntów.
PN-B-02481:1999 Geotechnika. Terminologia podstawowa, symbole literowe i jednostki miary. BN-77/893112 Oznaczanie wskaźnika zagęszczenia gruntów.
PN-B-10736:1999 Przewody podziemne. Roboty ziemne.
BN-88/8932-02 Podłoża kolejowe.
PN-EN 10248-1:1999 Grodziec walcowane na gorąco ze stali niestopowych. Techniczne warunki dostawy. PN-EN 10248-2:1999 Grodziec walcowane na gorąco ze stali niestopowych. Tolerancje kształtów i wymiarów.

**ROBOTY BUDOWLANE W ZAKRESIE
WZNOSZENIA KOMPLETNYCH OBIEKTÓW BUDOWLANYCH
(45200000-9):**

KONSTRUKCJE Z BETONU ZBROJONEGO (45223500-1)

WSTĘP

1.1. Przedmiot SST

Przedmiotem mniejszej szczegółowej specyfikacji technicznej są wymagania dotyczące zbrojenia betonu w konstrukcjach żelbetowych wykonywanych na mokro i prefabrykowanych

1.2. Zakres stosowania SST

Szczegółowa specyfikacja techniczna jest stosowana jako dokument przetargowy i kontraktowy przy zlecaniu i realizacji robót wymienionych w pkt. 1.1.

1.3. Zakres robót objętych SST

Roboty, których dotyczy specyfikacja, obejmują wszystkie czynności umożliwiające i mające na celu wykonanie zbrojenia betonu.

W zakres tych robót wchodzi:

Przygotowanie i montaż zbrojenia prętami okrągłymi gładkimi ze stali A-0 i A-I.

Przygotowanie i montaż zbrojenia prętami okrągłymi zebrowanymi ze stali A-II i A-III.

1.4. Określenia podstawowe

Określenia podane w mniejszej SST są zgodne z odpowiednimi normami.

1.5. Ogólne wymagania dotyczące robót

Wykonawca robót jest odpowiedzialny za jakość ich wykonania oraz za zgodność dokumentacją projektową, SST i poleceniami Inżyniera.

MATERIAŁY

2.1. Stal zbrojeniowa

Klasy i gatunki stali zbrojeniowej wg dokumentacji technicznej i wg PN-89/H-84023/6.

Własności mechaniczne i technologiczne stali:

Własności mechaniczne i technologiczne dla walcówki i prętów powinny odpowiadać wymaganiom podanym w PN-EN 10025:2002. Najważniejsze wymagania podano w tabeli poniżej.

Gatunek stali	Średnica pręta	Granica plastyczności	Wytrzymałość na rozciąganie	Wydłużenie trzpienia	Zginanie średnica a
	mm	MPa	MPa	%	d - próbki
StOS-b	5,5-40	220	310-550	22	d=2a(180)
St3SX-b	5,5-40	240	370-460	24	d=2a(180)
18G2-b6-32355					
34GS-b	6-32	41 Omin.	590	16	d = 3a(90)

W technologicznej próbie zginania powierzchnia próbek nie powinna wykazywać pęknięć naderwań i rozwarstwień.

Wady powierzchniowe:

Powierzchnia walcówki i prętów powinna być bez pęknięć, pęcherzy i naderwań. Na powierzchni czołowej prętów niedopuszczalne są pozostałości jamy usadowej, rozwarstwienia i pęknięcia widoczne gołym okiem.

Wady powierzchniowe takie jak rysy, drobne łuski i zawalcowania, wtrącenia niemetaliczne, wżery, wypukłości, wgniecenia, zgorzeliny i chropowatości są dopuszczalne: jeśli mieszczą się w granicach dopuszczalnych odchyłek dla walcówki i prętów gładkich, jeśli nie przekraczają 0,5 mm dla walcówki i prętów żebrowanych o średnicy nominalnej do 25 mm, zaś 0,7 mm dla prętów o większych średnicach.

Odbiór stali na budowie.

Odbiór stali na budowie powinien być dokonany na podstawie atestu, w który powinien być zaopatrzonej każdy krąg lub wiązka stali. Atest ten powinien zawierać:

- znak wytwórcy,
- średnicę nominalną,
- gatunek stali,
- numer wyrobu lub partii,
- znak obróbki cieplnej.

Cechowanie wiązek i kręgów powinno być dokonane na przywieszkach metalowych po 2 sztuki dla każdej wiązki czy kręgu.

Wygląd zewnętrzny prętów zbrojeniowych dostarczonej partii powinien być następujący:

- na powierzchni prętów nie powinno być zgorzeliny,
- odpadającej rdzy,
- tłuszczów,
- farb lub innych zanieczyszczeń,

Odchyłki wymiarów przekroju poprzecznego prętów i ożebrowania powinny się mieścić w granicach określonych dla danej klasy stali w normach państwowych, pręty dostarczone w wiązkach nie powinny wykazywać odchylenia od linii prostej większego niż 5 mm na 1 m długości pręta.

Stal zbrojeniowa powinna być magazynowana pod zadaszeniem w przegrodach lub stojakach z podziałem wg wymiarów i gatunków.

Badanie stali na budowie.

Dostarczoną na budowę partię stali do zbrojenia konstrukcji z betonu należy przed wbudowaniem zbadać laboratoryjnie w przypadku, gdy:

nie ma zaświadczenia jakości (atestu),

nasuwają się wątpliwości co do jej właściwości technicznych na podstawie oględzin zewnętrznych,

stal pęka przy gięciu.

Decyzję o przekazaniu próbek do badań laboratoryjnych podejmuje Inżynier.

SPRZĘT

Roboty mogą być wykonane ręcznie lub mechanicznie. Roboty można wykonać przy użyciu dowolnego typu sprzętu.

TRANSPORT

Stal zbrojeniowa powinna być przewożona odpowiednimi środkami transportu żeby uniknąć trwałych odkształceń, oraz zgodnie z przepisami BHP i ruchu drogowego.

WYKONANIE ROBÓT

5.1. Wykonywanie zbrojenia

Czystość powierzchni zbrojenia.

Pręty i walcówki przed ich użyciem do zbrojenia konstrukcji należy oczyścić z żendry, luźnych płatków rdzy, kurzu i błota, Pręty zbrojenia zanieczyszczone tłuszczem (smary, oliwa) lub farbą olejną należy opalać np. lampami lutowniczymi aż do całkowitego usunięcia zanieczyszczeń. Czyszczenie prętów powinno być dokonywane metodami nie powodującymi zmian we właściwościach technicznych stali ani późniejszej ich korozji.

Przygotowanie zbrojenia.

Pręty stalowe użyte do wykonania wkładek zbrojeniowych powinny być wyprostowane. Haki, odgięcia i rozmieszczenie zbrojenia należy wykonywać wg projektu z równoczesnym zachowaniem postanowień normy PNB-03264:2002. Łączenie prętów należy wykonywać zgodnie z postanowieniami normy PN-B-03264:2002. Skrzyżowania prętów należy wiązać drutem miękkim, spawać lub łączyć specjalnymi zaciskami.

Montaż zbrojenia.

Zbrojenie należy układać po sprawdzeniu i odbiorze deskowań. Nie należy podwieszać i mocować do zbrojenia deskowań, pomostów transportowych, urządzeń wytwórczych i montażowych. Montaż zbrojenia z pojedynczych prętów powinien być dokonywany bezpośrednio w deskowaniu. Montaż zbrojenia bezpośrednio w deskowaniu zaleca się wykonywać przed ustawieniem szalowania bocznego. Zbrojenie płyt prętami pojedynczymi powinno być układane według rozstawienia prętów oznaczonego w projekcie. Dla zachowania właściwej otulmy należy układać w deskowaniu zbrojenie podpierając podkładkami betonowymi lub z tworzyw sztucznych o grubości równej grubości otulenia.

6 KONTROLA ROBÓT

Kontrola jakości wykonania zbrojenia polega na sprawdzeniu zgodności z projektem oraz z podanymi wyżej wymaganiami. Zbrojenie podlega odbiorowi przed betonowaniem,

7. OBMIAR ROBÓT

Jednostką obmiarową jest l tona.

Do obliczania należności przyjmuje się teoretyczną ilość (t) zmontowanego zbrojenia, tj. łączną długość prętów poszczególnych średnic pomnożoną przez ich ciężar jednostkowy t/mb. Nie dolicza się stali użytej na zakłady przy łączeniu prętów, przekładek montażowych ani drutu wiązałkowego. Nie uwzględnia się też zwiększonej ilości materiału w wyniku stosowania przez Wykonawcę prętów o średnicach większych od wymaganych w projekcie.

8. ODBIÓR ROBÓT

Wszystkie roboty o podlegają zasadom odbioru robót zanikających i ulegających zakryciu oraz odbioru końcowego - wg opisu jak niżej:

Odbiór robót zanikających i ulegających zakryciu „Wymagania ogólne”.

Odbiór końcowy

Odbiór zbrojenia

Odbiór zbrojenia przed przystąpieniem do betonowania powinien być dokonany przez Inżyniera oraz wpisany do dziennika budowy. Odbiór powinien polegać na sprawdzeniu zgodności zbrojenia z rysunkami roboczymi konstrukcji żelbetowej i postanowieniami niniejszej specyfikacji, zgodności z rysunkami liczby prętów w poszczególnych przekrojach, rozstawu strzemion, wykonania haków złącz i długości zakotwień prętów oraz możliwości dobrego otulenia prętów betonem,

9. PODSTAWA PŁATNOŚCI

Podstawę płatności stanowi cena jednostkowa za l tonę. Cena obejmuje dostarczenie materiału, oczyszczenie i wyprostowanie, wygięcie, przycinanie, łączenie oraz montaż zbrojenia za pomocą drutu wiązałkowego w deskowaniu, zgodnie z projektem i niniejszą specyfikacją, a także oczyszczenie terenu robót z odpadów zbrojenia i usunięcie ich poza teren robót.

10. PRZEPISY ZWIĄZANE

PN-89/H-84023/06 Stal do zbrojenia betonu.

PN-B-03264:2002 Konstrukcje betonowe, żelbetowe i sprężone. Projektowanie.

I. WSTĘP

1.1. Przedmiot SST

Przedmiotem niniejszej szczegółowej specyfikacji technicznej są wymagania dotyczące wykonania i odbioru robót betoniarskich.

1.2. Zakres stosowania SST

Szczegółowa specyfikacja techniczna jest stosowana jako dokument przetargowy i kontraktowy przy zlecaniu i realizacji i robót wymienionych w pkt 1.1.

1.3. Zakres robót objętych SST

Roboty, których dotyczy specyfikacja, obejmują wszystkie czynności umożliwiające i mające na celu wykonanie betonu i podbetonu w elementach konstrukcyjnych objętych kontraktem.

Betony konstrukcyjne :

- płyty spocznikowe
- słupy ,trzenie ,podciągi ,
- fundamenty podbetony:
- fundamenty

1.4. Określenia podstawowe

Określenia podane w niniejszej SST są zgodne z obowiązującymi odpowiednimi normami.

1.5. Ogólne wymagania dotyczące robót

Wykonawca robót jest odpowiedzialny za jakość ich wykonania oraz za zgodność z dokumentacją projektową, SST i poleceniami Inżyniera.

MATERIAŁY

2.1. Składniki mieszanki betonowej

2.1.1.

Cement

Rodzaje cementu

Dopuszczalne jest stosowanie jedynie cementu portlandzkiego czystego, tj. bez dodatków mineralnych wg normy PN-B-30000:1990 o następujących markach:

„25” - do betonu klasy B7.5-B20

„35” - do betonu klasy wyższej niż B20

Wymagania dotyczące składu cementu

Wg ustaleń normy PN-B-30000:1990 oraz ponadto zgodnie z zarządzeniem Ministra Komunikacji wymaga się, aby cementy te charakteryzowały się następującym składem:

Zawartość krzemianu trójwapniowego olitu (C3S) 50-60%,

Zawartość glinianu trójwapniowego olitu (C3A) <7% ,

Zawartość alkaliów do 0,6%,

Zawartość alkaliów pod warunkiem zastosowania kruszywa nieaktywnego do 0,9%, ☐ Zawartość C4AF+2C3A (zalecane) <20%

Opakowanie

Cement wysyłany w opakowaniu powinien być pakowany w worki papierowe WK, co najmniej trzywarstwowe, wg PN-76/P-79005.

Masa worka z cementem powinna wynosić 50,2 kg. Na workach powinien być umieszczony trwały, wyraźny napis zawierający następujące dane:

- oznaczenie
- nazwa wytwórni i miejscowości
- masa worka z cementem
- data wysyłki
- termin trwałości cementu.

Dla cementu luzem należy stosować cementowagony i cementosomochody wyposażone we wsypy umożliwiające grawitacyjne napełnianie zbiorników i urządzenie do wyładowania cementu oraz powinny być przystosowane do plombowania i wyspów i wysypów. Świadectwo jakości cementu

Każda partia wysyłanego cementu powinna być zaopatrzona w sygnaturę odbiorczą kontroli jakości zgodnie z PN-EN 147-2.

Akceptowanie poszczególnych partii cementu

Każda partia cementu przed jej użyciem do betonu musi uzyskać akceptację Inżyniera.

Bieżąca kontrola podstawowych parametrów cementu

Cement pochodzący z każdej dostawy musi być poddany badaniom wg normy PN - EN 196- 1:1996, PN - EN 196-3:1996 i PN - EN 196-6:1997, a wyniki ocenione wg normy PN- B - 30000:1990. Zakres badań cementu pochodzącego z dostawy, dla której jest atest z wynikami badań cementowni obejmuje tylko badania podstawowe. Ponadto przed użyciem cementu do wykonania mieszanki betonowej zaleca się przeprowadzenie kontroli obejmującej:

oznaczenie czasu wiązania wg PN-EN 196-1:1996, PN-EN 196-3:1996 i PN-EN 196-6:1997

oznaczenie zmiany objętości wg PN-EN 196-1:1996, PN-EN 196-3:1996 i PN-EN 196-6:1997

sprawdzenie zawartości grudek (zbryleń) nie dających się rozgnieść w palcach i nie rozpadających się w wodzie.

W przypadku, gdy w/w kontrola wykaże niezgodność z normami cement nie może być użyty do betonu.

Magazynowanie i okres składowania

Miejsca przechowywania cementu mogą być następujące:

- dla cementu pakowanego (workowanego):

składowiska otwarte (wydzielone miejsca zadane na otwartym terenie zabezpieczone z boków przed opadami) lub magazyny zamknięte (budynki lub pomieszczenia o szczelnym dachu i ścianach) ☒ dla cementu luzem:

magazyny specjalne (zbiorniki stalowe, żelbetowe lub betonowe przystosowane do pneumatycznego załadunku i wyładunku cementu luzem, zaopatrzone w urządzenia do przeprowadzenia kontroli objętości cementu znajdującego się w zbiorniku lub otwory do przeprowadzenia pomiarów poziomu cementu, włązy do czyszczenia oraz klamry na zewnętrznych ścianach).

Podłoża składowisk otwartych powinny być twarde i suche, odpowiednio pochylone, zabezpieczające cement przed ściekaniem wody deszczowej i zanieczyszczeniem. Podłogi magazynów zamkniętych powinny być suche i czyste, zabezpieczające cement przed zawilgoceniem i zanieczyszczeniem. Dopuszczalny okres przechowywania cementu zależy od miejsca przechowywania.

Cement nie może być użyty do betonu po okresie:

10 dni w przypadku przechowywania go w zadanych składowiskach otwartych,

po upływie okresu trwałości podanego przez wytwórcę w przypadku przechowywania w składowiskach zamkniętych.

Każda partia cementu posiadająca oddzielne świadectwo jakości powinno być przechowywana w sposób umożliwiający jej łatwe rozróżnienie.

2.1.2. Kruszywo.

Rodzaj kruszywa i uziarnienie.

Do betonu należy stosować kruszywo mineralne odpowiadające wymaganiom normy PN-B- 06712/A1:1997, z tym że marka kruszywa nie powinna być niższa niż klasa betonu. Ziarna kruszywa nie powinny być większe niż: 1/3 najmniejszego wymiaru przekroju poprzecznego elementu, 3/4 odległości w świetle między prętami zbrojenia leżącymi w jednej płaszczyźnie prostopadłej do kierunku betonowania.

Kontrola partii kruszywa przed użyciem go do wykonania mieszanki betonowej obejmuje oznaczenia:

składu ziarnowego wg PN-EN 933-1:2000,

kształtu ziarn wg PN-EN 933-4:2001,

zawartości pyłów mineralnych wg PN-78/B-06714/13,

zawartości zanieczyszczeń obcych wg PN-76/B-06714/12.

W celu umożliwienia korekty recepty roboczej mieszanki betonowej należy prowadzić bieżącą kontrolę wilgotności kruszywa wg PN-EN 1997-6:2002 i stałości zawartości frakcji 0-2 mm.

2.2. Wymagania do betonu konstrukcyjnego użytego do budowy

B-20 dla wykonania konstrukcji

Wymagania co do szczelności i mrozoodporności wg PN-EN 206-1 ;2003, tj.:

niaśkliwość nie większa jak 4% m różo odporne ś ć przy ubytku masy nie większym niż 5%, spadek wytrzymałości nie większy od 20% po 150 cyklach zamrażania i rozmrażania. B-10 dla podbetonów i podkładów Wymagania ogólne wg PN-EN 206-1:2003.

2.3. Materiały do wykonania podbetonu

Beton kl. B7,5 i B 10 z utrzymaniem wymagań i badań tylko w zakresie wytrzymałości betonu na ściskanie.

Orientacyjny skład podbetonu:

pospółka kruszona 0/40, cement hutniczy 25. Ilość cementu 6%, $gd_{max} = 2,09 \text{ gr/cm}^3$, wilgotność optymalna 8%.

Kruszywo równomiernie stopniowane o frakcjach:

20/40 = 30%, 20/10 == 20%, 0/2 - 30%

2.4. System mocowań kotwiących zgodny z przyjętym rozwiązaniem systemowym np. HILTI Każdy element systemu winien spełniać wszystkie wymagania powyższej ST oraz norm państwowych. Mocowanie, instalowanie systemowego rozwiązania winno odbywać się przez odpowiednio przeszkolonych ludzi, zgodnie z wszelkimi wymogami producenta . Zaleca się by system zamontowany został przez pracowników poleconych przez dostawcę rozwiązania.

3. SPRZĘT

Dozatory muszą mieć aktualne świadectwo legalizacji. Mieszanie składników powinno się odbywać wyłącznie w betoniarkach o wymuszonym działaniu (zabrania się stosowania mieszarek wolno spadowych).

4. TRANSPORT

4. I. Transport, podawanie i układanie mieszanki betonowej

4.1.1. Środki do transportu betonu

Mieszanki betonowe mogą być transportowane mieszalnikami samochodowymi (tzw. gruszkami). Ilość „gruszek” należy dobrać tak aby zapewnić wymaganą szybkość betonowania z uwzględnieniem odległości dowozu, czasu twardnienia betonu oraz koniecznej rezerwy w przypadku awarii samochodu.

4.1.2. Czas transportu i wbudowania

Czas transportu i wbudowania mieszanki nie powinien być dłuższy niż:

90 minut przy temperaturze otoczenia +15°C

70 minut przy temperaturze otoczenia +20°C

30 minut przy temperaturze otoczenia +30°C

5. WYKONANIE ROBÓT

Zalecenia ogólne

Roboty betoniarskie muszą być wykonane zgodnie z wymaganiami norm PN-EN 206-1 ;2003 i PN-63/8-06251.

Betonowanie można rozpocząć po uzyskaniu zezwolenia Inżyniera potwierdzonego wpisem do dziennika budowy.

Wytwarzanie mieszanki betonowej

5.2.1. Dozowanie składników:

Dozowanie składników do mieszanki betonowej powinno być dokonywane wyłącznie wagowo, z dokładnością:

2% - przy dozowaniu cementu i wody

3% - przy dozowaniu kruszywa.

Dozatory muszą mieć aktualne świadectwo legalizacji.

Przy dozowaniu składników powinno się uwzględniać korektę związaną ze zmiennym zawilgoceniem kruszywa.

5.2.2. Mieszanie składników

Mieszanie składników powinno się odbywać wyłącznie w betoniarkach wymuszonym działaniu (zabrania się stosowania mieszarek wolnospadowych). Czas mieszania należy ustalić doświadczalnie jednak nie powinien być krótszy niż 2 minuty.

5.2.3. Podawanie i układanie mieszanki betonowej

Do podawania mieszanek betonowych należy stosować pojemniki o konstrukcji umożliwiającej łatwe ich opróżnianie lub pompy przystosowanej do podawania mieszanek plastycznych. Przy stosowaniu pomp obowiązuj

ą odrębne wymagania technologiczne przy czym wymaga się sprawdzenia ustalonej konsystencji mieszanki betonowej przy wylocie.

Przed przystąpieniem do układania betonu należy sprawdzić: położenie zbrojenia, zgodność rzędnych z projektem, czystość deskowania oraz obecność wkładek dystansowych zapewniających wymaganą wielkość otuliny.

Mieszanki betonowej nie należy zrzucać z wysokości większej niż 0,75 m od powierzchni, na którą spada. W przypadku gdy wysokość ta jest większa należy mieszankę podawać za pomocą rynny zsypanej (do wysokości 3,0 m) lub leja zsypanej teleskopowej (do wysokości 8,0 m). Przy wykonywaniu konstrukcji monolitycznych należy przestrzegać dokumentacji technologicznej, która powinna uwzględniać następujące zalecenia: w fundamentach i korpusach podpór mieszankę betonową należy układać bezpośrednio z pojemnika lub rurociągu pompy, bądź też za pośrednictwem rynny, warstwami o grubości do 40 cm zagęszczając wibratorami wgłębными, przy wykonywaniu płyt mieszankę betonową należy układać bezpośrednio z pojemnika lub rurociągu pompy. W płytach o grubości większej od 12 cm zbrojonych górną i dolną należy stosować belki wibracyjne.

5.2.4. Zagęszczanie betonu

Przy zagęszczaniu mieszanki betonowej należy przestrzegać następujących zasad:

Wibratory wgłębne należy stosować o częstotliwości min. 6000 drgań na minutę, z buławami o średnicy nie większej niż 0,65 odległości między prętami zbrojenia leżącymi w płaszczyźnie poziomej.

Podczas zagęszczania wibratorami wgłębными nie wolno dotykać zbrojenia buławą wibratora. Podczas zagęszczania wibratorami wgłębными należy zagłębić buławę na głębokość 5-8 cm w warstwę poprzednią i przytrzymać buławę w jednym miejscu w czasie 20-30 sekund po czym wyjmować powoli w stanie wibrującym. Kolejne miejsca zagłębienia buławy powinny być od siebie oddalone o 1,4 R, gdzie R jest promieniem skutecznego działania wibratora. Odległość ta zwykle wynosi 0,35-0,7 m.

Belki wibracyjne powinny być stosowane do wyrównania powierzchni betonu płyt i charakteryzować się jednakowymi drganiami na całej długości.

Czas zagęszczania wibratorem powierzchniowym, lub belką wibracyjną w jednym miejscu powinien wynosić od 30 do 60 sekund.

Zasięg działania wibratorów przyczepnych wynosi zwykle od 20 do 50 cm w kierunku głębokości i od 1,0 do 1,5 m w kierunku długości elementu.

Rozstaw wibratorów należy ustalić doświadczalnie tak aby nie powstawały martwe pola. ☒ Mocowanie wibratorów powinno być trwałe i sztywne.

5.2.5. Przerwy w betonowaniu

Przerwy w betonowaniu należy sytuować w miejscach uprzednio przewidzianych i uzgodnionych z projektantem. Ukształtowanie powierzchni betonu w przerwie roboczej powinno być uzgodnione z projektantem, a w prostszych przypadkach można się kierować zasadą, że powinna ona być prostopadła do kierunku naprężeń głównych. Powierzchnia betonu w miejscu przerwania betonowania powinna być starannie przygotowana do połączenia betonu stwardniałego ze świeżym przez:

usunięcie z powierzchni betonu stwardniałego, luźnych okruszków betonu oraz warstwy pozostałego szklawa cementowego,

obfite zwilżenie wodą i narzucenie kilkumilimetrowej warstwy zaprawy cementowej o stosunku zbliżonym do zaprawy w betonie wykonywanym albo też narzucenie cienkiej warstwy zaczynu cementowego.

Powyższe zabiegi należy wykonać bezpośrednio przed rozpoczęciem betonowania.

W przypadku przerwy w układaniu betonu zagęszczonego przez wibrowanie, wznowienie betonowania nie powinno się odbyć później niż w ciągu 3 godzin lub po całkowitym stwardnieniu betonu. Jeżeli temperatura powietrza jest wyższa niż 20°C to czas trwania przerwy nie powinien przekraczać 2 godzin. Po wznowieniu betonowania należy unikać dotykania wibratorem deskowania, zbrojenia i poprzednio ułożonego betonu.

5.2.6. Wymagania przy pracy w nocy.

W przypadku, gdy betonowanie konstrukcji wykonywane jest także w nocy konieczne jest wcześniejsze przygotowanie odpowiedniego oświetlenia zapewniającego prawidłowe wykonawstwo robót i dostateczne warunki bezpieczeństwa pracy.

5.2.7. Pobranie próbek i badanie.

Na wykonawcy spoczywa obowiązek zapewnienia wykonania badań laboratoryjnych przewidzianych normą PNEN 206-1:2003 oraz gromadzenie, przechowywanie i okazywanie Inżynierowi wszystkich wyników badań dotyczących jakości betonu i stosowanych materiałów. Jeżeli beton poddany jest specjalnym zabiegom technologicznym, należy opracować plan kontroli jakości betonu dostosowany do wymagań technologii produkcji. W planie kontroli powinny być uwzględnione badania przewidziane aktualną normą i niniejszymi SST oraz ewentualne inne konieczne do potwierdzenia prawidłowości zastosowanych zabiegów technologicznych.

Badania powinny obejmować:

badanie składników betonu

badanie mieszanki betonowej

badanie betonu.

5.3. Warunki atmosferyczne przy układaniu mieszanki betonowej i wiązaniu betonu

5.3.1. Temperatura otoczenia

Betonowanie należy wykonywać wyłącznie w temperaturach nie niższych niż $+5^{\circ}\text{C}$, zachowując warunki umożliwiające uzyskanie przez beton wytrzymałości co najmniej 15 MPa przed pierwszym zamarznięciem. W wyjątkowych przypadkach dopuszcza się betonowanie w temperaturze do -5°C , jednak wymaga to zgody Inżyniera oraz zapewnienia mieszanki betonowej o temperaturze $+20^{\circ}\text{C}$ w chwili układania i zabezpieczenia uformowanego elementu przed utratą ciepła w czasie co najmniej 7 dni.

5.3.2. Zabezpieczenie podczas opadów

Przed przystąpieniem do betonowania należy przygotować sposób postępowania na wypadek wystąpienia ulewnego deszczu. Konieczne jest przygotowanie odpowiedniej ilości osłon wodoszczelnych dla zabezpieczenia odkrytych powierzchni świeżego betonu.

5.3.3. Zabezpieczenie betonu przy niskich temperaturach otoczenia

Przy niskich temperaturach otoczenia ułożony beton powinien być chroniony przed zamarznięciem przez okres pozwalający na uzyskanie wytrzymałości co najmniej 15 MPa. Uzyskanie wytrzymałości 15 MPa powinno być zbadane na próbkach przechowywanych w takich samych warunkach jak zabetonowana konstrukcja. Przy przewidywaniu spadku temperatury poniżej 0°C w okresie twardnienia betonu należy wcześniej podjąć działania organizacyjne pozwalające na odpowiednie osłonięcie i podgrzanie zabetonowanej konstrukcji.

5.4. Pielęgnacja betonu

5.4.1. Materiały i sposoby pielęgnacji betonu

Bezpośrednio po zakończeniu betonowania zaleca się przykrycie powierzchni betonu lekkimi osłonami wodoszczelnymi zapobiegającymi odparowaniu wody z betonu i chroniącymi beton przed deszczem i nasłonecznieniem. Przy temperaturze otoczenia wyższej niż $+5^{\circ}\text{C}$ należy nie później niż po 12 godzinach od zakończenia betonowania rozpocząć pielęgnację wilgotnościową betonu i prowadzić ją co najmniej przez 7 dni (przez polewanie co najmniej 3 razy na dobę). Nanoszenie błon nie przepuszczających wody jest dopuszczalne tylko wtedy, gdy beton nie będzie się łączył z następną warstwą konstrukcji monolitycznej, a także gdy nie są stawiane specjalne wymagania odnośnie jakości pielęgnowanej powierzchni. Woda stosowana do polewania betonu powinna spełniać wymagania normy PN-EN 1008:2004. W czasie dojrzewania betonu elementy powinny być chronione przed uderzeniami i drganiami.

5.4.2. Okres pielęgnacji

Ułożony beton należy utrzymywać w stałej wilgotności przez okres co najmniej 7 dni. Polewanie betonu normalnie twardniejącego należy rozpocząć po 24 godzinach od zabetonowania. Betonowanie należy wykonywać wyłącznie w temperaturach nie niższych niż $+5^{\circ}\text{C}$, zachowując warunki umożliwiające uzyskanie przez beton wytrzymałości co najmniej 15 MPa przed pierwszym zamarznięciem. W wyjątkowych przypadkach dopuszcza się betonowanie w temperaturze do -5°C , jednak wymaga to zgody Inżyniera oraz zapewnienia mieszanki betonowej o temperaturze $+20^{\circ}\text{C}$ w chwili układania i zabezpieczenia uformowanego elementu przed utratą ciepła w czasie co najmniej 7 dni.

5.4.3. Zabezpieczenie podczas opadów

Przed przystąpieniem do betonowania należy przygotować sposób postępowania na wypadek wystąpienia ulewnego deszczu. Konieczne jest przygotowanie odpowiedniej ilości osłon wodoszczelnych dla zabezpieczenia odkrytych powierzchni świeżego betonu.

5.4.4. Zabezpieczenie betonu przy niskich temperaturach otoczenia

Przy niskich temperaturach otoczenia ułożony beton powinien być chroniony przed zamarznięciem przez okres pozwalający na uzyskanie wytrzymałości co najmniej 15 MPa. Uzyskanie wytrzymałości 15 MPa powinno być zbadane na próbkach przechowywanych w takich samych warunkach jak zabetonowana konstrukcja. Przy przewidywaniu spadku temperatury poniżej 0°C w okresie twardnienia betonu należy wcześniej podjąć działania organizacyjne pozwalające na odpowiednie osłonięcie i podgrzanie zabetonowanej konstrukcji.

5.4.5. Wykańczanie powierzchni betonu

5.4.5.1 Równość powierzchni i tolerancji.

Dla powierzchni betonów w konstrukcji nośnej obowiązują następujące wymagania: wszystkie betonowe powierzchnie muszą być gładkie i równe, bez zagłębień między ziarnami kruszywa, przełomów i wybruszeń ponad powierzchnię, pęknięcia są niedopuszczalne, rysy powierzchniowe skurczowe są dopuszczalne pod warunkiem, że zostaje zachowana otulina zbrojenia betonu min. 2,5cm, pustki, raki i wykuszyny są dopuszczalne pod warunkiem, otulenie zbrojenia betonu będzie nie mniejsze niż 2,5cm, a powierzchnia na której występują nie większa niż 0,5% powierzchni odpowiedniej ściany, równość gorszej powierzchni ustroju nośnego przeznaczonej pod izolację powinna odpowiadać wymaganiom normy PN-69/B-10260, tj. wypukłości i wgłębienia nie powinny być większe niż 2 mm.

5.4.5.2. Faktura powierzchni i naprawa uszkodzeń

Jeżeli projekt nie przewiduje specjalnego wykończenia powierzchni betonowych, to po rozdeskowaniu konstrukcji należy: wszystkie wystające nierówności wyrównać za pomocą tarcz karborundowych i czystej wody bezpośrednio po rozebraniu szalunków, raki i ubytki na eksponowanych powierzchniach uzupełnić betonem i następnie wygładzić i uklepać, aby otrzymać równą i jednorodną powierzchnię bez dołków i porów, wyrównaną wg powyższych zaleceń powierzchnię należy obrzucić zaprawą i lekko wyszczotkować wilgotną szczotką aby usunąć powierzchnie szkliste.

5.4.6. Wykonanie podbetonu

Przed przystąpieniem do układania podbetonu należy sprawdzić podłoże pod względem nośności założonej w projekcie technicznym. Podłoże winno być równe, czyste i odwodnione. Beton winien być rozkładany w miarę możliwości w sposób ciągły z zachowaniem kontroligrubości oraz rzędnych wg projektu technicznego.

6. KONTROLA JAKOŚCI

Kontrola jakości wykonania betonów polega na sprawdzeniu zgodności z projektem oraz podanymi wyżej wymaganiami. Roboty podlegają odbiorowi.

7. OBMIAR ROBÓT

Jednostkami obmiaru są:
l m³ wykonanej konstrukcji.
l m wykonanego podbetonu.

8. ODBIÓR ROBÓT

Wszystkie roboty podlegają zasadom odbioru robót zanikających wg zasad podanych powyżej.

9. PODSTAWA PŁATNOŚCI

Płaci się za roboty wykonane w jednostkach podanych w p. 7. Cena jednostkowa obejmuje :
dostarczenie niezbędnych czynników produkcji
oczyszczenie podłoża

wykonanie deskowania z rusztowaniem
ułożenie mieszanki betonowej w nawilżonym deskowaniu, z wykonaniem projektowanych otworów,
zabetonowaniem zakotwień i marek,
zagęszczeniem i wyrównaniem powierzchni
pielęgnacją betonu
rozbiórką deskowania i rusztowań
oczyszczenia stanowiska pracy i usunięcie materiałów rozbiórkowych poza granice obiektu.
Podbeton na podłożu gruntowym.
Płaci się za ustaloną ilość m³ betonu wg ceny jednostkowej, która obejmuje:
wyrównanie podłoża,
przygotowanie, ułożenie, zagęszczenie i wyrównanie betonu,
oczyszczenie stanowiska pracy.

10. Przepisy związane

PN-EN 206-1:2003 Beton.

PN-EN 196-1; 1996 Cement. Metody badań. Oznaczenie wytrzymałości.

PN-EN 196-3:1996 Cement. Metody badań. Oznaczenie czasów wiązania i stałości objętości.

PN-EN 196-6:1997 Cement. Metody badań. Oznaczenie stopnia zmielenia.

PN-B-30000:1990 Cement portlandzki.

PN-88/B-30001 Cement portlandzki z dodatkami.

PN-B-03002/Az2:2002 Konstrukcje murowe niezbrojne. Projektowanie i obliczenie.

PN-EN 1008:2004 Woda zarobowa do betonu. Specyfikacja pobierania próbek.

ROBOTY KONSTRUKCYJNE Z WYKORZYSTANIEM STALI (45223210-1),

1. WSTĘP

1.1 Przedmiot Specyfikacji

Przedmiotem niniejszej Specyfikacji Technicznej Wykonania i Odbioru Robót Budowlanych (STWiORB) są wymagania materiałowe i technologiczne dla wykonania i odbioru robót budowlanych związanych z przygotowaniem i montażem zbrojenia wykonanego z prętów stalowych w elementach betonowych

1.2 Zakres stosowania Specyfikacji

Niniejsza Specyfikacja jest stosowana jako dokument przetargowy i kontaktowy przy zleceniu i realizacji robót wymienionych w punkcie 1.1 powyżej.

1.3 Zakres robót objętych Specyfikacją

Ustalenia zawarte w niniejszej Specyfikacji dotyczą zasad prowadzenia wszystkich robót związanych z przygotowaniem i montażem zbrojenia wykonanego z prętów stalowych, a także kontrolą jakości robót i materiałów, w elementach betonowych

1.4 Określenia podstawowe

- 1.4.1. **Stal zbrojeniowa** – wyrób stalowy o kołowym lub zbliżonym do kołowego przekroju poprzecznym, wytwarzany w postaci prętów prostych lub kręgow, przeznaczony do zbrojenia betonu.
- 1.4.2. **Stal zbrojeniowa żebrowana** – stal zbrojeniowa mająca co najmniej dwa rzędy żeber poprzecznych.
- 1.4.3. **Krąg** – pojedyncze pasmo stali zbrojeniowej zwinięte w koncentryczne pierścienie.
- 1.4.4. **Element zbrojarski** – najmniejsza, niepodzielna część zbrojenia konstrukcji, wykonana ze stali zbrojeniowej ciętej i giętej z prętów prostych lub kręgow, prosta lub wygięta zgodnie ze specyfikacją projektową, stanowiąca zbrojenie pojedyncze bądź wchodząca w skład szkieletu zbrojeniowego.
- 1.4.5. **Siatki zgrzewane** – układ prętów wzdłużnych i poprzecznych, walcówki lub drutów o tej samej lub różnej średnicy nominalnej i długości, które są ułożone zwykle pod kątem prostym do siebie i fabrycznie zgrzane oporowo ze sobą we wszystkich punktach skrzyżowania zgrzewarkami automatycznymi.
- 1.4.6. **Kratownice** – dwu- lub trójwymiarowa konstrukcja metalowa składająca się z górnego pasa kratownicy, jednego lub więcej dolnych pasów kratownicy i ciągłych lub nieciągłych krzyżulców, które są spajane lub połączone mechanicznie z pasami kratownicy.
- 1.4.7. **Partia stali zbrojeniowej** – ilość prętów, walcówki, drutów lub wyrobów odwiniętych z kręgow o jednej średnicy nominalnej i z jednego wytopu, wyprodukowana przez jednego wytwórcę i każdorazowo przedstawiona do badania.
- 1.4.8. **Partia zbrojenia prefabrykowanego w zbrojarni** – wydanie produkcyjne obejmujące jedną lub wiele średnic, jeden lub wiele wytopów, jeden lub wiele rodzajów materiałów (walcówka, pręty proste o różnych długościach), jeden lub wiele gatunków stali, ale posiadające jeden unikatowy numer pozwalający na śledzenie wytopów stali, z której wykonano zbrojenie oraz przygotowanie właściwych dokumentów.
- 1.4.9. **Zbrojarnia** – specjalistyczny zakład produkcji zbrojeń prefabrykowanych, wykonujący zbrojenia prefabrykowane w sposób zorganizowany i na skalę przemysłową, na podstawie dokumentacji technicznej.

1.4.10. **Pozycja zbrojenia** – podstawowa jednostka identyfikacji zbrojenia wytworzonego w zbrojarni zgodna z dostarczoną dokumentacją techniczną. Jedna pozycja dostarczana jest w jednej lub wielu wiązkach, w zależności od liczby sztuk. Każda wiązka jest osobno oznaczona.

1.4.11. **Klasa techniczna** – typ stali zbrojeniowej z określonymi własnościami użytkowymi identyfikowany jednoznacznym numerem wyrobu.

1.4.12. **Ciągliwość** – zdolność stali do trwałych odkształceń bez naruszenia spójności po przekroczeniu granicy plastyczności.

1.4.13. **Nominalna powierzchnia przekroju poprzecznego pręta żebrowanego** - powierzchnia przekroju poprzecznego równoważna powierzchni przekroju poprzecznego okrągłego pręta gładkiego o tej samej średnicy nominalnej d , tj. $(\pi d^2)/4$.

1.4.14. **Główny inżynier** – osoba reprezentująca wykonawcę robót budowlanych, odpowiedzialna za prawidłowe wykonanie robót.

Pozostałe określenia podstawowe są zgodne z obowiązującymi, odpowiednimi Polskimi Normami i z definicjami podanymi w Specyfikacji Technicznej Wykonania i Odbioru Robót Budowlanych „Wymagania ogólne”.

Ogólne wymagania dotyczące robót

Wykonawca jest odpowiedzialny za jakość stosowanych materiałów i wykonywanych robót oraz za ich zgodność z dokumentacją projektową, Specyfikacją Techniczną Wykonania i Odbioru Robót Budowlanych, obowiązującymi normami oraz zaleceniami projektanta. Pozostałe ogólne wymagania dotyczące robót podano w Specyfikacji Technicznej Wykonania i Odbioru Robót Budowlanych pt. „Wymagania ogólne”.

MATERIAŁY

Zgodność materiałów z dokumentacją projektową

Materiały do wykonania robót powinny być zgodne z ustaleniami dokumentacji projektowej i niniejszą Specyfikacją. Zastosowanie stali innych gatunków lub średnic, niż określono w dokumentacji projektowej, wymaga zgody głównego inżyniera oraz projektanta konstrukcji.

Stal zbrojeniowa

Asortyment stali

Do zbrojenia elementów betonowych należy stosować stal zbrojeniową gatunku B500SP, zgodną z wymaganiami normy PN-H-93220, dostarczaną w postaci żebrowanych prętów prostych, kręgów lub zbrojenia prefabrykowanego w zbrojarni, o średnicach od 8 do 40 mm, charakteryzującą się następującymi parametrami:

Cecha	Główny parametr	Symbol	Wymaganie
Spajalność	Ekwiwalent węgla (analiza wyrobu)	C_{eq}	$C_{eq} \leq 0,50$
	Zawartość wybranych pierwiastków	C, S, P, N, Cu, Mn, Si	Zawartość poszczególnych pierwiastków nie przekracza wartości maksymalnych podanych w PN-H-93220
Wytrzymałość	Granica plastyczności	R_e	Min 500 MPa Max 625 MPa
Ciągliwość	Stosunek wytrzymałości na rozciąganie do granicy plastyczności	R_e/R_m	Min 1,15 Max 1,35

	Wydłużenie procentowe	A ₅	Min 16%
	Wydłużenie całkowite przy największym obciążeniu	A _{gt}	Min 8%
Odporność na obciążenia zmęczeniowe	Minimalna liczba cykli obciążeniowych	-	2 000 000
Odporność na obciążenia cykliczne	Minimalna liczba cykli obciążeniowych	-	5
Podatność na zginanie z odginaniem	Średnica trzpienia	D	Brak uszkodzeń na próbce poddanej zagięciu i odgięciu
Podatność na zginanie ze statyczną próbą rozciągania	Średnica trzpienia, własności mechaniczne	D R _e R _e /R _m A ₅ A _{gt}	Spełnienie wymagań co do własności mechanicznych próbki poddanej zagięciu i wyprostowaniu
Przyczepność do betonu	Minimalne względne pole powierzchni żeber	f _R	0,045 dla d=8 mm 0,052 dla d=10 mm 0,056 dla d>10 mm

Stal zbrojeniowa dostarczana na budowę powinna mieć udokumentowaną zgodność z normą PN-H-93220. Zgodność z normą powinna być certyfikowana przez akredytowaną jednostkę badawczą, niezależną od wytwórcy.

Wymiary i masy

Średnice nominalne prętów, nominalne powierzchnie przekroju poprzecznego, nominalne masy prętów oraz ich dopuszczalne odchyłki, jak również wymiary i rozmieszczenie żeber, średnice rdzenia – powinny odpowiadać wymaganiom normy PN-H-93220.

Długość i pakowanie

Stal zbrojeniowa może być dostarczona w postaci prętów prostych o długości określonej w zamówieniu, z dopuszczalną odchyłką ±100 mm. Pręty proste dostarcza się w wiązkach związanych drutem stalowym lub taśmą w co najmniej trzech miejscach równomiernie rozłożonych.

Stal zbrojeniowa może być dostarczana w postaci kręgów związanych drutem stalowym lub taśmą w co najmniej trzech miejscach równomiernie rozłożonych – dla średnicy prętów 8 mm – lub czterech miejscach równomiernie rozłożonych – dla średnicy prętów większych od 8 mm.

Masa jednej wiązki lub kręgu nie powinna przekraczać 5 ton, chyba że w zamówieniu uzgodniono inaczej. Inny rodzaj pakowania należy uzgodnić w zamówieniu.

Wymagania przy odbiorze

Dokumenty kontroli

Dokumenty kontroli dla prętów prostych i kręgów

Do każdej dostawy stali zbrojeniowej dostarczonej na budowę w postaci prętów prostych lub kręgów wytwórca jest obowiązany dołączyć dokument kontroli – „Świadectwo odbioru, typ 3.1”, wystawione wg wymagań normy PN-EN 10204:2006, stwierdzający zgodność wyrobu z wymaganiami normy PN-H-93220:2006 oraz zgodność z warunkami zamówienia.

Na dokumencie kontroli dla stali zbrojeniowej powinny zostać podane następujące informacje:

a) Nazwa i rodzaj dokumentu kontroli („Świadectwo odbioru, typ 3.1 wg PN-EN 10204:2006”). b) Nazwa wytwórcy.

1. Adres zakładu produkcyjnego.
2. Nazwa i adres pierwszego zamawiającego, kupującego materiał od wytwórcy.
3. Nazwa i adres odbiorcy (jeżeli jest inny, niż zamawiający).
4. Data wystawienia dokumentu kontroli.

Opis wyrobu:

- nazwa gatunku stali zbrojeniowej: B500SP,
 - średnice nominalne prętów,
 - długości prętów,
 - ilość wiązek,
 - waga całkowita,
 - numer(-y) wytopu(-ów).
- c) Wyniki kontroli dla każdego z poszczególnych wytopów – wg wymagań normy PN-H-93220:
- własności mechaniczne,
 - skład chemiczny.
- d) Numer normy PN-H-93220, na zgodność z którą dokonuje się oceny zgodności.
- e) Numer Krajowego Certyfikatu Zgodności lub Krajowego Certyfikatu Stałości Właściwości Użytkowych.
- f) Imię, nazwisko i stanowisko przedstawiciela wytwórcy, niezależnego od wydziału produkcyjnego.
- g) Znak Budowlany „B”.

Dokumenty kontroli dla zbrojenia prefabrykowanego w zbrojarni

Do każdej dostawy stali zbrojeniowej dostarczonej na budowę w postaci zbrojenia prefabrykowanego w zbrojarni wytwórca jest zobowiązany dołączyć:

- a) Stal listę – oznaczony unikatowym numerem wykaz pozycji wraz z liczbą sztuk, średnicą i długością poszczególnych elementów zbrojenia oraz odnośnikiem do rysunku z dokumentacji technicznej. Numer stallisty widnieje na wszystkich metkach przypiętych do pozycji ujętych w stalliście.
- b) Deklarację zgodności składaną przez dostawcę – dokument zawierający następujące dane:
- numer deklaracji zgodności,
 - datę wystawienia deklaracji zgodności,
 - nazwę i adres pierwszego zamawiającego, kupującego materiał od wytwórcy,
 - nazwę i adres odbiorcy (jeżeli jest inny, niż zamawiający),
 - nazwę i/lub numer zlecenia,
 - wykaz stallist wraz z wykazem rysunków z dokumentacji technicznej,
 - numer normy PN-H-93220, dla której deklaruje się zgodność,
 - wykaz dokumentów kontroli dla stali zbrojeniowej („Świadectw odbioru, typ 3.1”, patrz p. 2.2.4.1.1 powyżej), wystawionych dla każdej średnicy i dla każdego wytopu stali zbrojeniowej użytej w procesie produkcji zbrojenia prefabrykowanego w zbrojarni obejmującego dostawę,
 - imię, nazwisko i stanowisko osoby wystawiającej deklarację zgodności wraz z podpisem.
- c) Dokumenty kontroli – „Świadectwa odbioru typ 3.1” (patrz pkt 2.2.4.1.1) – wystawione dla każdej średnicy i dla każdego wytopu stali zbrojeniowej użytej w procesie produkcji zbrojenia prefabrykowanego w zbrojarni obejmującego dostawę, zgodne z wykazem dokumentów kontroli ujętym w deklaracji zgodności.
- d) Krajowe Deklaracje Właściwości Użytkowych dla stali zbrojeniowych użytych w procesie produkcji zbrojenia prefabrykowanego w zbrojarni - jeden raz przed rozpoczęciem dostaw dla każdego układu gatunek/producent
- e) Dowód dostawy.

Znakowanie etykietą

Znakowanie etykietą prętów prostych i kręgów

W przypadku dostarczenia na budowę stali zbrojeniowej w postaci prętów prostych lub kręgów na etykietach przymocowanych co najmniej po dwie do każdej wiązki prętów prostych lub kręgu powinny zostać podane w sposób trwały:

- a) nazwa i adres wytwórcy oraz zakładu produkcyjnego,
- b) opis wyrobu (nazwa gatunku: B500SP, średnica nominalna, długość, waga, numer wytopu),

- c) numer normy PN-H-93220,
- d) numer Krajowego Certyfikatu Zgodności lub Krajowego Certyfikatu Stałości Właściwości Użytkowych
- e) numer krajowej deklaracji właściwości użytkowych,
- f) znak budowlany B.

Znakowanie etykietą zbrojenia prefabrykowanego w zbrojarni

W przypadku dostarczenia na budowę stali zbrojeniowej w postaci zbrojenia prefabrykowanego w zbrojarni na etykietach przymocowanych do wiązek z pozycjami (jedna etykieta do jednej pozycji zbrojenia) powinny zostać podane w sposób trwały:

- a) nazwa i adres wytwórcy oraz zakładu produkcyjnego,
- b) opis wyrobu (nazwa gatunku: B500SP, średnice nominalne prętów, długości prętów, waga),
- c) długość teoretyczna lub długości początkowa i końcowa dla pozycji stopniowanych pakowanych wspólnie w wiązkę,
- d) numer stallisty zawierającej daną pozycję,
- e) w przypadku pozycji giętych schemat kształtu z podanymi wymiarami.

Właściwości technologiczne stali

Właściwości mechaniczne i technologiczne stali zbrojeniowej powinny odpowiadać wymaganiom podanym w normie PN-H-93220.

Wady powierzchniowe

Powierzchnia stali zbrojeniowej dostarczonej na budowę w postaci prętów prostych lub kręgów oraz powierzchnia elementów zbrojenia prefabrykowanego w zbrojarni dostarczonego na budowę, nie powinny wykazywać pęknięć, pęcherzy i naderwań. W technologicznej próbie zginania powierzchnia próbek także nie powinna wykazywać pęknięć, naderwań i rozwarstwień.

Na powierzchni czołowej prętów niedopuszczalne są pozostałości jamy usadowej, rozwarstwienia i pęknięcia widoczne niezbrojonym okiem. Wady powierzchniowe, takie jak rysy, drobne łuski i zawalcowania, wtrącenia niemetaliczne, wżery, wypukłości, wgniecenia, zgorzeli i chropowatości są dopuszczalne jeśli nie przekraczają 0,5 mm licząc od średnicy rdzenia dla prętów o średnicy nominalnej do 25 mm oraz 0,7 mm dla prętów o większych średnicach.

Magazynowanie

Stal zbrojeniowa nie jest zabezpieczana przed korozją w okresie przed wbudowaniem. Należy dążyć, by wyroby te były magazynowane w miejscu nie powodującym narażenia ich na nadmierne zawilgocenie lub zanieczyszczenie. Zabezpieczenie przed nadmierną korozją stali zbrojeniowej magazynowanej na otwartym powietrzu może stanowić powłoka wykonana z mleczka cementowego.

Drut montażowy

Jeżeli do łączenia prętów zbrojenia nie stosuje się spawania czy zgrzewania do ich montażu należy używać wyżarzonego drutu stalowego, tzw. wiązałkowego. Średnica drutu wiązałkowego powinna być dostosowana do średnicy prętów głównych w złączu, ale nie mniejsza niż 1,0 mm. Do montażu prętów zbrojenia o średnicy większej niż 12 mm należy stosować drut wiązałkowy o średnicy 1,4 mm.

Podkładki dystansowe

Dopuszcza się stosowanie stabilizatorów i podkładek dystansowych z betonu lub zaprawy oraz z tworzyw sztucznych. Podkładki dystansowe powinny być mocowane do prętów zbrojenia. Nie dopuszcza się stosowania podkładek dystansowych z drewna, cegły lub prętów stalowych.

Elektrody do spawania zbrojenia

Elektrody oraz inne materiały do spawania należy stosować według odpowiednich norm przedmiotowych, w zależności od metody i warunków spawania. Wybór elektrody do spawania zbrojenia wymaga akceptacji głównego inżyniera.

SPRZĘT

Przystępując do wykonania zbrojenia w warunkach budowy należy mieć do dyspozycji następujący sprzęt, w zależności od potrzeb:

- giętarki,
- prostowarki,
- zgrzewarki,
- spawarki,
- nożyce do cięcia prętów,
- sprzęt do transportu pomocniczego.

Zastosowany sprzęt wymaga akceptacji głównego inżyniera. Sprzęt używany przy przygotowaniu i montażu zbrojenia wiotkiego w konstrukcjach mostowych powinien spełniać wymagania obowiązujące w budownictwie ogólnym. Wszystkie rodzaje sprzętu powinny być sprawne oraz posiadać ważną gwarancję i instrukcję obsługi. Sprzęt powinien spełniać wymagania BHP. Miejsca lub elementy szczególnie niebezpieczne dla obsługi powinny być specjalnie oznaczone. Sprzęt ten powinien podlegać kontroli osoby odpowiedzialnej za BHP na budowie. Osoby obsługujące sprzęt powinny zostać uprzednio odpowiednio przeszkolone.

TRANSPORT

Załadunek, transport, rozładunek i składowanie materiałów do wykonania zbrojenia powinny odbywać się tak, aby zachować ich dobry stan techniczny, zapobiec ich trwałym odkształceniom oraz aby zachowane zostały wszystkie przepisy BHP. Transport powinien odbywać się zgodnie ze szczegółowymi warunkami zamówienia.

WYKONANIE ROBÓT

Harmonogram robót

Przed przystąpieniem do robót należy, na podstawie dokumentacji projektowej, Specyfikacji lub wskazań głównego inżyniera:

- określić materiały niezbędne do wykonania robót,
- określić kolejność, sposób i termin wykonania robót.

Jeżeli nie zostało to określone w dokumentacji projektowej wykonawca zbrojenia prefabrykowanego na budowie powinien przedstawić głównemu inżynierowi do akceptacji projekt organizacji i harmonogram robót, uwzględniający wszystkie warunki, w jakich będą wykonywane roboty zbrojarskie, a także projekt technologiczny zbrojenia, w którym zostaną określone m.in. miejsca i sposób łączenia prętów.

Przygotowanie zbrojenia

Czyszczenie prętów

Przed ułożeniem prętów zbrojenia w deskowaniu należy oczyścić je z zardzy, luźnych płatków rdzy, kurzu i błota. Stal zabłoconą należy zmyć strumieniem wody, a pręty oblodzone odmrażać strumieniem ciepłej wody. Stal narażoną na choćby chwilowe działanie słonej wody należy przemyć wodą słodką. Pręty zbrojenia zanieczyszczone tłuszczem (smary, oliwa) lub farbą olejną należy opalać lampami benzynowymi lub czyścić preparatami rozpuszczającymi tłuszcz aż do całkowitego usunięcia zanieczyszczeń. Po oczyszczeniu należy sprawdzić wymiary przekroju poprzecznego prętów na zgodność z wymaganiami normy PN-H-93220. Po uzyskaniu akceptacji głównego inżyniera możliwe jest również zastosowanie innych metod czyszczenia prętów.

Prostowanie prętów

Pręty stalowe używane do produkcji zbrojenia powinny być proste. Dopuszczalna wielkość miejscowego wykrzywienia nie powinna przekraczać 4 mm. W przypadku większych odchyłek stal zbrojeniową należy prostować za pomocą kluczy, młotków, prostowarek i wyciągarek.

Cięcie i gięcie prętów

Cięcie prętów należy wykonywać przy maksymalnym wykorzystaniu materiałów. Wskazane jest sporządzenie w tym celu planu cięcia. Pręty ucinają się z dokładnością do 1 cm. Cięcie przeprowadza się przy pomocy mechanicznych noży. Dopuszcza się również cięcie palnikiem acetylenowym.

Gięcie prętów należy wykonywać zgodnie z dokumentacją projektową, przy zachowaniu minimalnych średnic zagięcia (d - średnica nominalna pręta), zgodnych z normą PN-91/S-10042:

- $4d$ dla prętów o średnicy $d \leq 10$ mm;
- $5d$ dla prętów o średnicy $10 < d \leq 20$ mm;
- $8d$ dla prętów o średnicy $20 < d \leq 28$ mm;
- $10d$ dla prętów o średnicy > 28 mm.

Nie należy stosować spawania i zgrzewania w bezpośrednim zasięgu zagięć i haków. Minimalna odległość spoin od krzywizny zagięcia powinna wynosić $10d$. Na zimno na budowie można wykonywać zagięcia prętów o średnicy do 12 mm. Pręty o średnicy większej niż 12 mm w warunkach budowy powinny być zaginane z kontrolowanym podgrzewaniem. W miejscach zagięć i załamań elementów konstrukcji, w których zagięciu ulegają jednocześnie wszystkie pręty zbrojenia rozciąganego, należy stosować średnicę zagięcia równą co najmniej $20d$. Wewnętrzna średnica zagięcia strzemion i prętów montażowych powinna spełniać warunki podane dla haków. Przy odbiorze haków i zagięć należy zwrócić uwagę na ich zewnętrzną stronę. Niedopuszczalne są tam pęknięcia powstałe podczas zaginania.

Montaż zbrojenia

Grubości otulenia

Układ zbrojenia w konstrukcji musi umożliwić jego dokładne otoczenie przez jednorodny beton. Po ułożeniu zbrojenia w deskowaniu rozmieszczenie prętów względem siebie i względem deskowania nie może ulec zmianie. Minimalna grubość otuliny zewnętrznej w świetle prętów i powierzchni przekroju elementu żelbetowego powinna być zgodna z dokumentacją projektową i powinna wynosić co najmniej:

- 0,070 m – dla zbrojenia głównego fundamentów i podpór masywnych,
- 0,055 m – dla strzemion fundamentów i podpór masywnych,
- 0,050 m – dla prętów głównych lekkich podpór i pali,
- 0,030 m – dla zbrojenia głównego dźwigarów,
- 0,025 m – dla strzemion dźwigarów głównych i zbrojenia płyt pomostów.

Żadne zbrojenie nie może znaleźć się bliżej powierzchni elementu niż 0,025 m. Dla właściwej grubości otulenia prętów betonem należy stosować podkłady dystansowe z tworzywa sztucznego, betonu lub zaprawy cementowej. Stosowanie innych sposobów zapewnienia otuliny, w szczególności podkładek z prętów stalowych, jest niedopuszczalne. Na wysokości ścian pionowych konieczne otulenie uzyskuje się za pomocą podkładek plastikowych pierścieniowych. Typ podkładek dystansowych powinien być zatwierdzony przez głównego inżyniera. Układanie zbrojenia bezpośrednio na deskowaniu i podnoszenie na odpowiednią wysokość w trakcie betonowania jest niedopuszczalne. Zabronione jest chodzenie i transportowanie materiałów po wykonanym szkielecie zbrojeniowym.

Łączenie prętów

W szkieletach zbrojenia węzły na przecięciach prętów powinny być połączone przez spawanie, zgrzewanie lub wiązanie na podwójny krzyż wyżarzonym drutem wiązałkowym (patrz punkt 2.3. powyżej). Łączenie prętów należy wykonywać zgodnie z dokumentacją projektową.

Łączenie prętów za pomocą spawania

Stal B500SP jest stalą spawalną i zgrzewalną (równoważnik węgla $CE \leq 0,50\%$). Nie należy spawać prętów zbrojeniowych w temperaturze niższej niż -5°C . W przypadku przewidywanego łączenia prętów przez spawanie w temperaturze niższej niż -5°C należy zbadać stal pod kątem udarności.

W mostowych obiektach kolejowych należy stosować wyłącznie czołowe połączenia prętów. W mostowych obiektach drogowych dopuszcza się następujące rodzaje spawanych połączeń prętów:

- czołowe, elektryczne, oporowe,
- nakładkowe, spoiny dwustronne - łukiem elektrycznym,
- nakładkowe, spoiny jednostronne - łukiem elektrycznym,
- zakładkowe, spoiny dwustronne - łukiem elektrycznym,
- zakładkowe, spoiny jednostronne - łukiem elektrycznym,
- czołowe wzmocnione spoinami bocznymi z blachą półkolistą,
- czołowe wzmocnione jednostronną spoiną z płaskownikiem,
- czołowe wzmocnione dwustronną spoiną z płaskownikiem,
- zakładkowe wzmocnione jednostronną spoiną z płaskownikiem,
- czołowe wzmocnione dwustronną spoiną z miejscowym bokiem płaskownika.

Wymiary spoin i nośności połączeń spawanych należy przyjmować wg dokumentacji projektowej. Miejsca spawania powinny być położone poza odcinkami krzywizn prętów (patrz punkt 5.2.3 powyżej). Do wykonywania prac związanych ze spawaniem i zgrzewaniem prętów mogą być dopuszczone tylko osoby mające odpowiednie uprawnienia.

Łączenie prętów na zakład bez spawania

Dopuszcza się łączenie na zakład bez spawania, poprzez wiązanie drutem, prętów prostych, prętów z hakami oraz zbrojenia wykonanego z drutów w postaci pętlic. W jednym przekroju można łączyć na zakład bez spawania do 50% pracującego zbrojenia i do 100% niepracującego dodatkowego zbrojenia poprzecznego. Odległość w świetle prętów łączonych w jednym przekroju nie powinna być mniejsza niż $2d$ i mniejsza niż 20 mm.

Kotwienie prętów

Rodzaje i długości kotwienia prętów w betonie należy wykonywać zgodnie z dokumentacją projektową, przy uwzględnieniu następujących wymagań minimalnych (PN-91/S-10042):

- Dopuszczalne sposoby zakończenia prętów: zakończenia proste bez haków, odgięcia, haki, pętle, zakończenia proste z przyspawanym poprzecznie prętem w obszarze kotwienia, zakończenia zakrzywione (odgięte) z przyspawanym poprzecznie prętem przed odgięciem, w obszarze kotwienia, zakończenia proste z dwoma prętami przyspawanymi poprzecznie w obszarze kotwienia.
- Dopuszczalne średnice odgięć i zagięć prętów wg 5.2.3 powyżej.
- Minimalna długość zakotwienia prętów prostych bez haków: $25d$ – dla prętów ściskanych, $40d$ – dla prętów rozciąganych.

KONTROLA JAKOŚCI ROBÓT

Ogólne zasady kontroli jakości robót

Ogólne zasady kontroli jakości robót podano w STWiORB pt. „Wymagania ogólne”.

Dokumenty i badania przed przystąpieniem do robót

Przed przystąpieniem do robót należy uzyskać i zachować dokumenty kontroli (wg 2.2.4.1 powyżej), zaświadczające o zgodności wyrobu z wymaganiami normy PN-H-93220 oraz zawierające znak B potwierdzający, iż wyrób uzyskał dopuszczenie do stosowania w budownictwie. W razie uzasadnionych podejrzeń o niespełnienie przez wyrób wymagań jakościowych deklarowanych w dokumentach kontroli, wykonawca może zlecić dodatkowe badania materiałowe, w zakresie określonym przez głównego inżyniera. Ich wyniki należy przedstawić głównemu inżynierowi do akceptacji.

Kontrola zbrojenia

Kontrola zbrojenia przed montażem

Kontrola zbrojenia przed montażem polega na sprawdzeniu jakości materiałów na zgodność z dokumentacją projektową oraz wymaganiami podanymi w niniejszej Specyfikacji, a także na zgodność ze złożonym zamówieniem. Zbrojenie podlega odbiorowi jak dla robót zanikających.

Przy odbiorze stali zbrojeniowej dostarczonej na budowę w postaci prętów prostych, kręgów lub zbrojenia prefabrykowanego w zbrojarni każdorazowo należy sprawdzić, poprzez oględziny powierzchni prętów oraz przegląd dokumentacji:

- zgodność dostarczonego materiału z dokumentami kontroli, przytwierdzonymi etykietami oraz z zamówieniem;
- zgodność wzoru uźebrowania dostarczonych prętów z wymaganiami normy PN-H-93220 (po obu stronach pręta żebra nachylone naprzemiennie pod dwoma różnymi kątami – wg schematu przedstawionego poniżej);

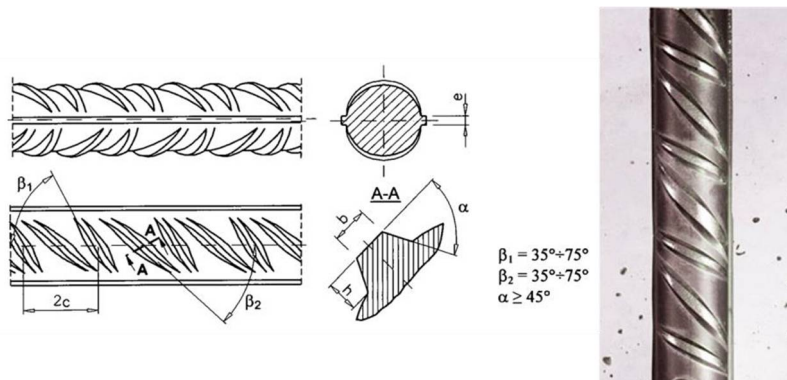

- zgodność numeru wytwórcy na prętach z informacjami zawartymi w dokumentacji. Numer wytwórcy należy odczytać z powierzchni pręta poprzez sprawdzenie liczby żeber o normalnej grubości, znajdujących się pomiędzy żebrami pogrubionymi (wg normy PN-EN 10080:2007) i porównać go z numerem przypisanym wytwórcy deklarowanemu w dokumentacji (numery poszczególnych wytwórców należy sprawdzić u tych wytwórców);
- stan powierzchni prętów;
- wymiary przekroju poprzecznego i długości prętów.

Przy odbiorze stali zbrojeniowej dostarczonej na budowę w postaci zbrojenia prefabrykowanego w zbrojarni dodatkowo, poza czynnościami wymienionymi powyżej, należy każdorazowo sprawdzić, poprzez oględziny powierzchni prętów oraz przegląd dokumentacji:

- zgodność dostarczonych pozycji z wykazem (stallistą);
- wymiary przekrojów poprzecznych i długości prętów w przypadku pozycji prostych i/lub wymiary figur w przypadku pozycji giętych.

Nie ma konieczności wykonywania dodatkowych badań dla stali zbrojeniowej spełniającej wymagania normy PN-H-93220 (zgodność potwierdzona certyfikatem), dla których przedstawiono prawidłowo wystawione dokumenty kontroli (wg 2.2.4.1 powyżej) oraz co do których nie wystąpiły uzasadnione podejrzenia o niespełnienie wymagań jakościowych. W przeciwnym wypadku należy zgłosić reklamację dostawcy lub poddać próbki wyrobu dodatkowym badaniom. Decyzję o wykonaniu dodatkowych badań podejmuje główny inżynier. Po komisyjnym pobraniu próbek zamawiający zleca wykonanie dodatkowych badań jednostce badawczej. Dodatkowe badania mogą obejmować całość lub część wymienionych poniżej badań:

- sprawdzenie masy (kg/m),
- sprawdzenie granicy plastyczności R_e (MPa),
- sprawdzenie stosunku R_m/R_e (-),
- sprawdzenie wydłużenia A_5 (%),
- sprawdzenie wydłużenia A_{gt} (%),
- badanie zginania z odginaniem na zimno,
- sprawdzenie odporności na obciążenia zmęczeniowe,
- sprawdzenie odporności na obciążenia cykliczne.

W przypadku wyników badań niespełniających wymagań normy PN-H-93220 należy odesłać partię stali z budowy.

Kontrola zbrojenia w trakcie montażu

Kontrola zbrojenia przed przystąpieniem do betonowania powinna być wykonana przez głównego inżyniera i zostać potwierdzona wpisem do dziennika budowy. Główny inżynier powinien stwierdzić zgodność ułożonego zbrojenia z dokumentacją projektową i odpowiednimi normami w zakresie gatunku i ilości prętów, ich średnic, długości i rozstawu oraz zakotwień, prawidłowego otulenia i pewności utrzymania położenia prętów w trakcie betonowania.

Przedmiotem sprawdzenia powinny być:

- gatunki prętów zastosowanych do wykonania zbrojenia (poprzez sprawdzenie wzoru uźebrowania i znakowania trwałego),
- średnice i ilości prętów,
- rozstaw prętów,
- rozstaw strzemion,
- odchylenie od przewidzianego projektem nachylenia,
- długość prętów,
- położenie miejsc zakończeń lub odgięć oraz zakotwień prętów,
- wielkość otulin zewnętrznych,
- połączenia zbrojenia między sobą,
- niezmiennosc położenia prętów w trakcie betonowania.

Dopuszczalne tolerancje:

- różnice w rozstawie między prętami głównymi nie powinny przekraczać $\pm 0,5$ cm,
- różnice w rozstawie prętów w świetle nie powinny przekraczać $\pm 1,0$ cm,
- odstęp od czoła elementu lub konstrukcji nie może się różnić od projektowanego o więcej niż $\pm 1,0$ cm,
- długość pręta między odgięciami nie powinna się różnić od projektowanej o więcej niż $\pm 1,0$ cm,
- rozstaw strzemion wzdłuż belek nie powinien różnić się więcej niż $\pm 2,0$ cm,
- odchylenie pręta od przewidzianego nachylenia względem poziomu nie powinno przekraczać 3%,
- różnica w wymiarach oczek siatki nie powinna przekraczać $\pm 0,5$ cm,
- otuliny zewnętrzne powinny być utrzymane w granicach wymagań projektowych z tolerancją dodatnią 0,5 cm,
- liczba uszkodzonych skrzyżowań w dostarczonych na budowę siatkach nie powinna przekraczać 20% wszystkich skrzyżowań (25% na jednym pręcie),
- odchylenie strzemion od linii prostopadłej do zbrojenia głównego nie powinno przekraczać 3%,
- miejscowe wykrzywienie pręta nie może przekraczać $\pm 0,5$ cm.

Wykrycie w wykonanym elemencie ewentualnych nieprawidłowości obciąża wykonawcę robót, niezależnie od dokonanych uprzednio odbiorów.

OBMIAR ROBÓT

Jednostką obmiarową jest 1 kilogram zbrojenia wykonanego na budowie, bądź dostarczonego w przypadku zbrojenia prefabrykowanego w zbrojarni. Do obliczania należy przyjąć łączną długość prętów poszczególnych średnic pomnożoną przez ich ciężar jednostkowy [kg/m], oparty na gęstości stali (7850 kg/m³), podany w normie PN-H-93220.

Jeżeli do wykonania zbrojenia wykonawca, bez wcześniejszego uzgodnienia, zastosował pręty o średnicach większych niż wymagane w dokumentacji projektowej, to do obmiaru nie należy wliczać materiału, o który powiększyła się w wyniku tego jego ilość przewidziana w dokumentacji projektowej. Do ilości jednostek obmiarowych należy wliczać stal użytą na zakładki przy łączeniach prętów, przekładki montażowe i drut wiązalkowy.

ODBIÓR ROBÓT

Ogólne zasady odbioru robót podano w STWiORB) pt. „Wymagania ogólne”. Odbiorowi robót podlegają:

- zgodność wykonania zbrojenia z dokumentacją projektową pod względem gatunków stali oraz średnic i kształtów prętów,
- zgodność z dokumentacją projektową liczby prętów w poszczególnych przekrojach,
- usytuowanie zbrojenia równoległe do kierunku pracy prętów,
- rozstaw prętów głównych i strzemion,
- prawidłowość wykonania haków, złącz i długości zakotwień prętów,
- otuliny zbrojenia,
- czystość zbrojenia w elemencie,
- niezmiennność układu zbrojenia.

Roboty uznaje się za wykonane zgodnie z dokumentacją projektową oraz niniejszą Specyfikacją, jeżeli wszystkie pomiary i badania, wykonane z zachowaniem tolerancji wg punktu 6 powyżej, dały wyniki pozytywne. Jeżeli choć jeden pomiar lub badanie dały wynik negatywny, wykonane roboty należy uznać za niezgodne. W takiej sytuacji wykonawca zobowiązany jest naprawić błędy i przedstawić zbrojenie do ponownego odbioru. Odbiór końcowy powinien zostać zatwierdzony, poprzez wpisanie w dzienniku budowy przez głównego inżyniera stwierdzenia o zakończeniu robót zbrojarskich oraz zezwolenia na rozpoczęcie betonowania.

PODSTAWA PŁATNOŚCI

Cena jednostki obmiarowej

Cena jednostkowa wykonania robót obejmuje:

- opracowanie Projektu Technologii i Organizacji Robót oraz Programu Zapewnienia Jakości,
- wykonanie wszystkich elementów wynikających z opracowań wykonawcy,
- zakup i dostarczenie na miejsce wbudowania materiału,
- oczyszczenie i wyprostowanie materiału,
- wygięcie, przycinanie, łączenie spawane "na styk" lub "zakład",
- montaż zbrojenia, wiązanie przy użyciu drutu wiązałkowego, spawanie oraz montaż zbrojenia w deskowaniu zgodnie z dokumentacją projektową i niniejszą Specyfikacją,
- koszt podkładek dystansowych,
- zastosowanie materiałów pomocniczych koniecznych do prawidłowego wykonania robót lub wynikających z przyjętej technologii robót,
- wykonanie niezbędnych badań, pomiarów i sprawdzeń,
- wykonania niezbędnych rusztowań i pomostów do montażu zbrojenia wraz z ich rozbiórką,
- ceny uwzględniają również odpady i ubytki materiałowe,
- uporządkowanie miejsca pracy,
- inne roboty składające się na kompletne wykonanie zakresu robót przewidzianego w niniejszej Specyfikacji.

Cena jednostkowa uwzględnia również wszystkie „zakłady”, przekładki montażowe, „spinki” (elementy mocujące zbrojenie pionowe), „kobyłki” (elementy podtrzymujące górne zbrojenie w płytach) oraz drut wiązałkowy.

PRZEPISY ZWIĄZANE

[1]PN-EN 1992-1-1:2008 „Eurokod 2 -- Projektowanie konstrukcji z betonu -- Część 1-1: Reguły ogólne i reguły dla budynków”

[2]PN-EN 1992-2:2010 „Eurokod 2: Projektowanie konstrukcji z betonu -- Część 2: Mosty z betonu -- Obliczanie i reguły konstrukcyjne”

[3]PN-H-93220:2018-02 „Stal do zbrojenia betonu -- Spawalna stal zbrojeniowa B500SP -- Pręty i walcówka żebrzana”

[4]PN-EN 10080:2007 „Stal do zbrojenia betonu. Spawalna stal zbrojeniowa. Postanowienia ogólne”

[5]PN-EN 10204:2006 „Wyroby metalowe. Rodzaje dokumentów kontroli”

[6]PN-EN 10168:2006 „Wyroby stalowe. Dokumenty kontroli. Wykaz informacji wraz z opisem”

WYKONYWANIE KONSTRUKCJI DACHOWEJ (45261100-5)

1. WSTĘP

1.1 Przedmiot ST

Przedmiotem niniejszej Specyfikacji Technicznej Wykonania i Odbioru Robót są wymagania dotyczące wykonania i odbioru robót budowlanych dotyczących konstrukcji dachowej.

1.2 Zakres stosowania ST

ST ma zastosowanie jako dokument przetargowy i kontraktowy przy zlecaniu i realizacji oraz stanowi podstawę rozliczenia robót budowlanych wymienionych w punkcie 1.1.

1.3 Zakres robót objętych ST

Zakres robót objętych niniejszą ST obejmuje wykonanie konstrukcji i elementów z drewna fragmentów budynków w budownictwie mieszkaniowym i użyteczności publicznej w warunkach nienarażonych na destrukcyjne działanie środowiska.

1.4 Określenia podstawowe

Określenia podane w niniejszej specyfikacji są zgodne z Polskimi Normami, oraz „Warunkami technicznymi wykonania i odbioru robót budowlano-montażowych”. Wykonawca Robót powinien przedłożyć inwestorowi pisemne oświadczenie o zapoznaniu się z projektem, teczką uzgodnień i przedmiarem Robót oraz o zgodności przedłożonej oferty na wykonawstwo z dokumentacją techniczną. Ogólne wymagania dotyczące Robót podano w ST „Wymagania ogólne”.

2. PODSTAWOWE MATERIAŁY

Wszystkie materiały stosowane do budowy powinny być dopuszczone do obrotu i powszechnego lub jednostkowego stosowania w budownictwie oraz być zgodne z dyspozycją Art. 10 Ustawy Prawo Budowlane z dnia 7 lipca 1994r. z późniejszymi zmianami, tzn. posiadać certyfikaty, aprobaty techniczne lub deklaracje zgodności dostarczonych materiałów z PN.

Wykonawca przedmiotu zamówienia wybrany w oparciu tak sporządzoną ofertę odpowiadać będzie za dobór tych materiałów lub technologii, a w zakresie jego obowiązków (na własny koszt) znajdować się będzie ewentualna korekta dokumentacji projektowej.

2.1. Drewno

Drewno użyte do konstrukcji i elementów powinno odpowiadać wymaganiom Polskich Norm. Konstrukcje lub elementy powinny być wykonane jako prefabrykaty warsztatowe: pasowania, łączenia pod prasą. Drobne elementy konstrukcyjne w postaci wkładek, kołków, klocków, płytek itp. powinny być wykonane z drewna twardego - dębowego, akacjowego lub innego o podobnych właściwościach. W konstrukcjach budowlanych należy stosować drewno klasy C24. Wilgotność drewna stosowanego na elementy konstrukcyjne powinna wynosić:

- dla konstrukcji chronionych przed zawilgoceniem - nie więcej niż 20%
- dla konstrukcji na otwartym powietrzu - nie więcej niż 23%
- dla konstrukcji klejonych - nie więcej niż 15%
- dla drobnych elementów konstrukcyjnych - nie więcej niż 15%.

3. SPRZĘT

Ogólne wymagania dotyczące sprzętu podano w ST „Wymagania ogólne”. Wykonawca zobowiązany jest do używania jedynie takiego sprzętu, który nie spowoduje negatywnych skutków dla prowadzonych robót. Sprzęt używany przy przygotowaniu i wykonaniu robót murowych powinien spełniać wymagania obowiązujące w budownictwie ogólnym. W szczególności wszystkie rodzaje sprzętu, betoniarki, wózki itp. powinny być sprawne oraz posiadać instrukcje obsługi. Sprzęt powinien spełniać wymagania BHP. Specyfikacja techniczna wykonania i odbioru robót ST.

Miejsca lub elementy szczególnie niebezpieczne dla obsługi powinny być specjalnie oznaczone. Sprzęt powinien podlegać kontroli osoby odpowiedzialnej za BHP na budowie. Osoby obsługujące sprzęt powinny być odpowiednio przeszkolone.

Wykaz sprzętu przewidywanego do użycia powinien być zaakceptowany przez Inspektora nadzoru.

Wykonawca przystępujący do wykonania konstrukcji drewnianych powinien wykazać się możliwością korzystania z następującego sprzętu:

- piły ręczne i tarczowe
- dłutownice
- wyrzynarki
- wkrętarki
- młotki drewniane i metalowe.

4. TRANSPORT

Warunki ogólne stosowania transportu podano w ST „Wymagania ogólne”. Materiały do wykonania konstrukcji i elementów drewnianych powinny być przewożone odpowiednimi środkami transportu, w sposób zapewniający uniknięcie trwałych odkształceń oraz zgodnie z przepisami BHP i ruchu drogowego.

5. WYKONANIE ROBÓT

5.1 WYMAGANIA OGÓLNE

Ogólne warunki wykonania Robót podano w ST „Wymagania ogólne”. Wykonawca powinien przedstawić Zamawiającemu harmonogram rzeczowo-finansowy Robót uwzględniający wszystkie warunki, w jakich będą wykonywane Roboty i uzgodnić nadzór nad ich przebiegiem. Prace powinny być prowadzone zgodnie z harmonogramem.

Przekroje i rozmieszczenie elementów powinny być zgodne z PB. Przy wykonaniu elementów powtarzalnych należy stosować wzorniki (szablony) z desek struganych lub płyt pilśniowych. Dopuszcza się następujące odchyłki w rozstawie wiązarów lub krokwi:

- +/- 2,0cm w osiach rozstawu wiązarów
- +/- 1,0cm w osiach rozstawu krokwi.

Elementy więźby dachowej stykające się z murem lub betonem powinny być w miejscach styku odizolowane, dwiema warstwami papy.

Wszystkie elementy więźby dachowej budynku mieszkalnego o wymiarach wg PB.

6. KONTROLA JAKOŚCI ROBÓT

Przed przystąpieniem do właściwych robót montażowych należy sprawdzić czy roboty pomocnicze i towarzyszące zostały wykonane zgodnie z dokumentacją. Kontrola jakości polega na sprawdzaniu czy dostarczone materiały i wyroby są dopuszczalne do stosowania w budownictwie oraz sprawdzaniu właściwości technicznych dostarczonego wyrobu na podstawie tzw. badań doraźnych.

Dostarczane na plac budowy materiały i zaprawy należy kontrolować pod względem ich jakości. Kontrola jakości polega na sprawdzaniu czy dostarczone materiały i wyroby są dopuszczalne do stosowania w budownictwie oraz sprawdzaniu właściwości technicznych dostarczonego wyrobu na podstawie tzw. badań doraźnych. Wyniki odbioru materiałów i wyrobów powinny być każdorazowo wpisane do dziennika budowy.

7. OBMIAR ROBÓT

Jednostki obmiarowe dla poszczególnych rodzajów Robót wg zestawienia rzeczowego (przedmiaru Robót). Ogólne zasady obmiaru podano w ST-00 „Wymagania ogólne”. Jednostką obmiarową jest 1m 2 lub 1m 3 .

8. ODBIÓR ROBÓT

Potwierdzeniem uczestnictwa w komisjach odbiorów częściowych i komisjach roboczych powinien być wpis do Dziennika Budowy. Ogólne zasady odbioru robót podano w ST „Wymagania ogólne”.

Roboty powinny być wykonane zgodnie z zasadami sztuki budowlanej, wymaganiami norm oraz niniejszej specyfikacji technicznej.

Odbiór końcowy powinien być potwierdzony spisaniem „Protokołu odbioru końcowego” i „Protokołu przekazania do eksploatacji”. Ogólne zasady odbioru robót podano w ST „Wymagania ogólne”. Odbiory międzyoperacyjne i częściowe powinny być przeprowadzone w przypadkach wykonywania poszczególnych fragmentów robót w przypadku gdy nie będzie dostępu do wykonanego elementu lub konstrukcji przy odbiorze końcowym.

Podczas odbioru powinny być sprawdzone:

- zgodność wykonania robót z dokumentacją techniczną
- rodzaj i klasa użytego drewna oraz wymiary elementów
- prawidłowość wykonania złączy
- sposób zabezpieczenia drewna przed wilgocią, zgrzybieniem i działaniem ognia
- rozstawy krokwi, płatwi i lat, spadki połaci, prawidłowość wykonania deskowań wraz z odbojami, włazami dachowymi, okiennymi itp.
- prawidłowość kształtu i głównych wymiarów konstrukcji
- prawidłowość oparcia konstrukcji na podporach i rozstawu elementów składowych
- prawidłowość złączy między elementami konstrukcji
- dopuszczalność odchyłek wymiarowych oraz odchyłeń od kierunku poziomego

Przy odbiorze końcowym powinny być dostarczone następujące dokumenty:

- Protokoły i dokumenty wszystkich odbiorów częściowych;
- Zestawienie dokumentów poświadczających zgodność zastosowanych materiałów z normami (atesty, certyfikaty, aprobaty techniczne itp.);
- Dziennik Budowy;
- Zgodność wykonania z Dokumentacją Projektową oraz ewentualnymi zapisami w Dzienniku Budowy dotyczącymi zmian i odstępstw od PB;
- Protokoły z odbiorów częściowych oraz realizację postanowień dotyczącą usunięcia usterek;
- Aktualność PB/W (wprowadzenie wszystkich zmian i uzupełnień).

9. PODSTAWA PŁATNOŚCI

Ogólne ustalenia dotyczące podstawy płatności podano w ST „Wymagania ogólne”.

Cena jednostkowa - płaci się za 1 m 2 lub 1 m 3 , która obejmuje:

- Przygotowanie stanowiska roboczego
- Dostarczenie materiałów i sprzętu
- Obsługę sprzętu nieposiadającego etatowej obsługi
- Oczyszczenie podkładu
- Wykonanie konstrukcji i elementów
- Oczyszczenie miejsca pracy z resztek materiałów
- Likwidacja stanowiska roboczego,
- Zapewnienie niezbędnych czynników produkcji,
- Sprawdzenie poprawności wykonania

10. PRZEPISY ZWIĄZANE

10.1. Polskie normy

PN-B-03150:2002 Konstrukcje drewniane. Obliczenia statyczne i projektowanie.

PN-EN 844-3:2002 Drewno okrągłe i tarcica. Terminologia. Terminy ogólne dotyczące tarcicy.

PN-EN 844-1:2001 Drewno okrągłe i tarcica. Terminologia. Terminy ogólne wspólne dla drewnaokrągłego i tarcicy.

PN-82/D-94021 Tarcica iglasta konstrukcyjna sortowana metodami wytrzymałościowymi.

PN-EN 10230-1:2003 Gwoździe z drutu stalowego.

PN-ISO 8991:1996 System oznaczenia części złącznych.

PN-75/C.04901 Środki ochrony drewna - oznaczenie głębokości wnikania w drewno.

PN-76/C.04906 Środki ochrony drewna - Ogólne wymagania i badania.

PN-76/C.04907 Środki ochrony drewna - Oznaczenie wpływu na wytrzymałość drewna.

PN-76/C.04908 Środki ochrony drewna - Oznaczenie wytrzymałości metodą biologiczną.

PN-EN 338:1999 Drewno konstrukcyjne - Klasy wytrzymałości.

PN-EN 912:2000 Łączniki do drewna - dane techniczne łączników stosowanych w konstrukcjach drewnianych.

PN-EN 13271:2002 Łącznik do drewna - Nośność charakterystyczna i moduł podatności złączy.

PN-EN 26891:2002 Konstrukcje drewniane - Złącza na łączniki mechaniczne . Ogólna zasada określenia nośności i odkształcalności.

PN-EN 28970:1997 Konstrukcje drewniane - Badanie złączy na łączniki mechaniczne – Wymagania dotyczące gęstości drewna.

10.2. Inne dokumenty

- Rozporządzenie Ministra Infrastruktury z dnia 23 czerwca 2003 r. (Dz.U. nr 120 w sprawie informacji dotyczącej planu bezpieczeństwa i ochrony zdrowia)
- Rozporządzenie Ministra Infrastruktury z dnia 6 lutego 2003r. w sprawie bezpieczeństwa i higieny pracy podczas wykonywania robót budowlanych (Dz.U. z dnia 19 marca 2003 nr 47 poz. 401)
- Dz.U. nr 22/53 poz. 89 - BHP. Transport ręczny Ustawa z dnia 7 lipca 1994. Prawo budowlane (Dz.U. nr 207 poz. 2016 z późniejszymi zmianami),
- Rozporządzenie Ministra Infrastruktury z dnia 12 kwietnia 2002r. w sprawie warunków technicznych, jakim powinny odpowiadać budynki i ich usytuowanie
- Ustawa z dnia 27 kwietnia 2001. Prawo ochrony środowiska Dz. U. Nr 62 z dnia 20 czerwca 2001. poz. 627.
- Katalogi techniczne i instrukcje montażowe producentów materiałów i urządzeń.
- Warunki techniczne wykonania i odbioru robót budowlano - montażowych ITB.
- Inne obowiązujące przepisy, normy i wytyczne instruktażowe w uzgodnieniu z Inspektorem Nadzoru

1. WSTĘP

1.1. Przedmiot ST

Przedmiotem niniejszej standardowej specyfikacji technicznej (ST) są wymagania dotyczące wykonania i odbioru pokryć dachowych blachą wraz z obróbkami blacharskimi oraz rynnami i rurami spustowymi.

1.2. Zakres stosowania ST

Specyfikacja techniczna (ST) stanowi obowiązującą stosowaną jako dokument przetargowy i kontraktowy przy zleceniu i realizacji robót wymienionych w pkt. 1.1.

Odstępstwa od wymagań podanych w niniejszej specyfikacji mogą mieć miejsce tylko w przypadkach małych prostych robót i konstrukcji drugorzędnych o niewielkim znaczeniu, dla których istnieje pewność, że podstawowe wymagania będą spełnione przy zastosowaniu metod wykonania na podstawie doświadczenia i przy przestrzeganiu zasad sztuki budowlanej.

1.3. Zakres robót objętych ST

Roboty, których dotyczy specyfikacja, obejmują wszystkie czynności umożliwiające i mające na celu wykonanie wszystkich pokryć dachowych blachą blachodachówka wraz z obróbkami blacharskimi, rynnami i rurami spustowymi oraz elementami wystającymi ponad dach budynku. Rynny dachowe i elementy wyposażenia z PVCU powinny odpowiadać wymaganiom w PN-EN 607:1999.

1.4. Określenia podstawowe

Określenia podane w niniejszej ST są zgodne z obowiązującymi odpowiednimi normami oraz określeniami podanymi w Kod CPV 45000000-7 "Wymagania ogólne".

1.5. Ogólne wymagania dotyczące robót

Wykonawca robót jest odpowiedzialny za jakość ich wykonania oraz za zgodność z dokumentacją projektową, ST i poleceniami Inspektora nadzoru. Ogólne wymagania dotyczące robót podano w ST Kod CPV 45000000-7 "Wymagania ogólne", podkład pod pokrycia dachowe łaty i kontrłaty drewniane poziomo i prostopadle do krokwi nachylonych pod kątem dla poszczególnych typów pokryć PN-B-02361: 1999 folia dachowa paroprzepuszczalna 1: Wyroby podkładowe do pokryć dachowych EN 13859-1.

2. MATERIAŁ Y

2.1. Ogólne wymagania

Ogólne wymagania dotyczące materiałów, ich pozyskiwania i składowania podano w ST Kod CPV45000000-7 "Wymagania ogólne". Ponadto materiały stosowane do wykonywania pokryć dachowych powinny mieć m.in.:

- Aprobaty Techniczne lub być produkowane zgodnie z obowiązującymi normami,
- Certyfikat lub Deklarację Zgodności z Aprobata Techniczną lub z PN,
- Certyfikat na znak bezpieczeństwa,
- Certyfikat zgodności ze zharmonizowaną normą europejską wprowadzoną do zbioru norm polskich,
- na opakowaniach powinien znajdować się termin przydatności do stosowania.

Sposób transportu i składowania powinien być zgodny z warunkami i wymaganiami podanymi przez producenta. Wykonawca obowiązany jest posiadać na budowie pełną dokumentację dotyczącą składowanych na budowie materiałów przeznaczonych do wykonania pokryć dachowych.

2.2. Rodzaje materiałów

a) Wszelkie materiały do wykonania pokryć dachowych powinny odpowiadać wymaganiom zawartym w normach polskich lub aprobaty technicznych ITB dopuszczających dany materiał do powszechnego stosowania w budownictwie.

b) Blacha stalowa ocynkowana płaska powinna odpowiadać normom PN-61 /B-I 0245 i PN-73/H-92122. Grubość blachy 0,5 mm do 0,55 mm, obustronnie ocynkowane metodą ogniową – równą warstwą cynku (275 g/m²) oraz pokryta warstwą pasywacyjną mającą działanie antykorozyjne i zabezpieczające. Występuje w arkuszach owym.

1000x2000 mm lub 1250x2000 mm.

c) Inne blachy płaskie:

- blacha stalowa powlekana powłokami poliestrowymi, grubości 0,5-0,55 mm, arkusze owym. 1000x2000 mm lub 1250x2000 mm.

- blacha tytanowo-cynkowa, grubości 0,5-0,55 mm, arkusze owym. 1000x2000 mm.

- blacha miedziana, grubości 0,5-0,55 mm, taśma szerokości 670 mm.

d) Blachy profilowe, grubości 0,5-0,7 mm powlekane, na stronie licowej powłokami poliestrowymi 25 mikrometrów lub 35 mikrometrów, na stronie spodniej powłoką epoksydową 10 mikrometrów.

e) Blachy dachówkowe, grubości 0,5-0,7 mm, obustronnie cynkowane metodą ogniową, pokryte powłokami poliestrowymi w wielu kolorach oraz pokryte warstwą pasywacyjną. Szerokości arkuszy 1185 mm, a długość od 860-7200 mm.

Wszystkie materiały do pokryć dachowych powinny być przechowywane i magazynowane zgodnie z instrukcją producenta oraz według odpowiednich norm wyrobu.

Przyjęcie materiałów i wyrobów na budowę powinno być potwierdzone wpisem do dziennika budowy.

3. SPRZĘT

3.1. Ogólne wymagania dotyczące sprzętu podano w ST Kod CPV 45000000-7 "Wymagania ogólne" pkt 3

3.2. Sprzęt do wykonywania robót

- Roboty można wykonać ręcznie lub przy użyciu innych specjalistycznych narzędzi.

- Wykonawca jest zobowiązany do używania takich narzędzi, które nie spowodują niekorzystnego wpływu na jakość materiałów i wykonywanych robót oraz będą przyjazne dla środowiska.

4. TRANSPORT

4.1. Ogólne wymagania dotyczące transportu podano w ST Kod CPV 45000000-"Wymagania ogólne" .

4.2. Transport materiałów:

4.2.1. Do transportu materiałów i urządzeń stosować następujące sprawne technicznie środki transportu:

- samochód skrzyniowy o ładowności 5-10 ton,

- samochód dostawczy o ładowności 0,9 ton,

- ciągnik kołowy z przyczepą.

Blachy do pokryć dachowych mogą być przewożone dowolnymi środkami transportu. Materiały należy układać równomiernie na całej powierzchni ładunkowej, obok siebie zabezpieczyć przed możliwością przesuwania się podczas transportu. Blachy powinny być układane w pozycji poziomej wzdłuż środka transportu. Jeżeli długość elementów z blachy dachówkowej jest większa niż długość pojazdu, wielkość nawisu nie może przekroczyć 1m.

Przy za- i wyładunku oraz przewozie na środkach transportowych należy przestrzegać przepisów obowiązujących w transporcie drogowym.

4.2.2. Wykonawca jest zobowiązany do stosowania takich środków transportu, które wpłyną niekorzystnie na jakość robót i właściwości przewożonych materiałów.

4.2.3. Przy ruchu po drogach publicznych środki transportowe muszą spełniać wymagania przepisów ruchu drogowego.

5. WYKONANIE ROBÓT

5.1. Wymagania ogólne dla podkładów

Każdy podkład pod pokrycie powinien spełniać następujące wymagania ogólne:

- pochylenie płaszczyzny połaci dachowych z desek, łąt lub płatwi powinno być dostosowane do rodzaju pokrycia, zgodnie z wymaganiami PN-B-02361 : 1999,
- równość powierzchni powinna być taka, aby prześwit pomiędzy powierzchnią a łątą kontrolną o długości 3 m był nie większy niż 5 mm w kierunku prostopadłym do spadku i nie większy niż 10 mm w kierunku równoległym do spadku (pochylenia połaci dachowej).
- równość płaszczyzny połaci z łąt lub płatwi powinna być analogiczna, jak podano powyżej na co najmniej 3 krokwiach (przy podkładzie z łąt) lub 3 płatwiach (przy podkładzie z płatwi).podkład powinien być zdylatowany w miejscach dylatacji konstrukcyjnych oraz powmren mieć odpowiednie uformowanie w styku z elementami wystającymi ponad powierzchnię pokrycia. Szerokość szczelin dylatacyjnych powinna wynosić od 20 do 40 mm a szczelin obwodowych około 20 mm. Szczeliny dylatacyjne termiczne i obwodowe powinny być wypełnione materiałem elastycznym lub kitem asfaltowym,
- w podkładzie powinny być osadzone uchwyty do zawieszenia rynny dachowej oraz powinny być usztywnione krawędzie zewnętrzne. wykonanych w korytach odwadniających lub koszach dachowych oraz przy okapie. Na pozostałych fragmentach połaci dachowych stosowanie papy nie jest obowiązkowe.

5.4. Podkład z łąt pod pokrycie z blach dachówkowych

W przypadku podkładu z łąt pod pokrycia z blach dachówkowych należy przestrzegać następujące zaleceń: - łąty należy przybijać na kontrłątach. równoległe do linii okapu, za pomocą gwoździ ocynkowanych,

- pierwszą łątę umieszcza się w linii okapu, pozostałe równoległe do niej, z rozstawem odpowiadającym wymiarowi pojedynczego profilu dachówki.

5.7. Pokrycia z blachy

Pokrycia z blachy należy wykonywać zgodnie z wymaganiami podanymi w polskich normach wyrobów i wymaganiami producenta oraz normą PN-B-02361 :1999.

5.7.1. Pokrycia z blach płaskich

5.7.1.1. Wymagania ogóle dotyczące pokryć z blach płaskich

W przypadku pokryć z blach płaskich należy stosować się do następujących zaleceń: podkład pod pokrycie powinien spełniać wymagania podane w punktach: 5.1, 5.2. i 5,3, roboty blacharskie z blachy ocynkowanej mogą być wykonywane o każdej porze roku, lecz w temperaturze nie niższej od -15°C. a w przypadku blach cynkowanych w temperaturze nie niższej niż 5°C. Robót nie wolno wykonywać na oblodzonych podłożach.

Blachy nie należy układać bezpośrednio na podłożach z betonu, tynku cementowego lub cementowowapiennego, z gładzi cementowej oraz na podłożu zawierającym związki siarki. Podłoża te należy najpierw zagruntować roztworem asfaltowym i położyć na nich papę asfaltową, Wymaganie to dotyczy szczególnie miejsc wykonywania obróbek blacharskich. wszystkie wygięcia blach powinny być wykonane w taki sposób. aby nie nastąpiło pęknięcie blachy lub odprysnięcie powłoki zabezpieczającej blachę.

5.7.2. Pokrycia z blach profilowanych

5.7.2 .1. Pokrycia z blachy falistej ocynkowanej

2.5. Blacha stalowa powlekana koloru brązowego wg PN-EN 10203:1998 , EN 10169/2

BLACHA grubości minimum 0.55mm

właściwości	rodzaj badania	wyniki
grubość powłoki	-	30 µm
elastyczność	odporność na pęknięcie przy zginaniu- minimalny promień zgięcia- T (mm)	
połysk	Gardner 60 ^o	30 GU
odporność zarysowania	na test Clemena (gramy)	≥ 2000
odporność korozję	na komora solna (godziny)	360
odporność działanie wilgoci	na komora wilgotnościowa (godziny)	1000
odporność na UV	-	

5.7.2.2. Pokrycia z blachy trapezowej (fałdowej)

Krycie blachą trapezową może być wykonywane na dachach o pochyleniu połaci podanym w PN-B-02361: 1999.

Arkusze blach trapezowych powinny być ułożone na połaci w ten sposób, aby szersze dno bruzdy było na spodzie. Zakłady podłużne blach trapezowych mogą być pojedyncze lub podwójne, zgodnie z kierunkiem przeważających wiatrów. Zakład podwójny należy stosować wyjątkowo, w miejscach narażonych na spływ dodatkowych ilości wód opadowych i może on obejmować pas o szerokości nie większej niż 3 m.

Uszczelki na stykach podłużnych blach trapezowych należy stosować przy pochyleniach mniejszych niż 55%. Szerokość szczelin na zakładach podłużnych powinna być minimalna.

W przypadku braku możliwości spełnienia tego wymagania, na przykład ze względu na falistość krawędzi podłużnych blachy, zamiast uszczelki należy stosować kit trwale plastyczny lub elastoplastyczny.

Długość stosowanych blach powinna być nieco większa od szerokości połaci. Jeżeli nie jest to możliwe, należy wykonać zakładki poprzeczne blach trapezowych usytuowane tylko nad płatwiami. W przypadku pochylenia połaci większych lub równych 55% nie wymaga się dodatkowego uszczelnienia zakładu poprzecznego. Przy pochyleniu mniejszym 55% w zakładach poprzecznych należy stosować uszczelki.

W przypadku konieczności dylatowania blach trapezowych na połaci dachowej do płatwi można mocować tylko blachą górną. Długość zakładu poprzecznego blach powinna wynosić nie mniej niż 150 mm w przypadku pochylenia połaci większego lub równego 55% i nie mniej niż 200 mm - przy pochyleniu mniejszym niż 55%.

Do mocowania blach trapezowych do płatwi stalowych należy stosować łączniki samogwintujące (lub śrubę z nakrętką) z podkładką stalową i podkładką gumową o odpowiedniej jakości. Łączniki należy mocować w każdej bruździe blachy trapezowej, a na płatwiach pośrednich w co drugiej bruździe - w przypadku gdy blachy trapezowe mają stanowić element usztywniający płatwie przed utratą stateczności giętno-skrętnej. Jeżeli nie jest wymagane takie usztywnienie, blachy należy mocować do płatwi za pomocą łączników przechodzących przez grzbiety fałdy, z zastosowaniem dodatkowych elementów podtrzymujących, o wymiarach dostosowanych do wymiarów fałdy.

Łącznikami należy mocować każdy grzbiet blachy trapezowej, a na płatwiach pośrednich co drugi grzbiet. Odwodnienie dachu należy prowadzić za pomocą rynien odwadniających dylatowanych co 12 m. Nie należy stosować odwodnienia typu wewnętrznego.

5.7.5. Inne pokrycia z blach

Pokrycia dachowe z blachy stalowej z powłokami metalicznymi: cynkowo-aluminiową, aluminiowo-cynkową, aluminiową, organiczną, wielowarstwową układane na ciągłym podłożu powinny spełniać wymagania podane w instrukcji producenta wyrobu. Warunki montażu powinny być takie, by niższe, płaskie fragmenty wyrobu były podparte na ciągłej konstrukcji.

Wyroby z blachy stalowej z powłokami jw., układane na ciągłym podłożu, powinny spełniać wymagania normy PN-EN 505:2002.

Zakłady wyrobów z blachy stalowej z powłokami jw., układane na ciągłym podłożu, można wykonywać na rąbek stojący.

Pokrycia dachowe z blachy ze stali odpornej na korozję z powłokami metalicznymi: ołowiano-cynową, cynową, organiczną, układane na ciągłym podłożu, powinny spełniać wymagania podane w instrukcji producenta wyrobu. Warunki montażu powinny być takie, aby niższe, płaskie fragmenty wyrobu były podparte na ciągłej konstrukcji.

Wyroby z blachy ze stali odpornej na korozję z powłokami jw., układane na ciągłym podłożu, powinny spełniać wymagania normy PN-EN 502:2002.

Zakłady wyrobów z blachy stalowej z powłokami jw., układane na ciągłym podłożu, można wykonywać na rąbek stojący i na zwoje.

Wyroby samonośne z blachy stalowej i ze stali odpornej na korozję są produkowane w profilach: trapezowym, falistym, dachówkowym.

Samonośne profilowane pokrycia dachowe z blachy stalowej i stalowej odpornej na korozję z powłokami metalicznymi: cynkowo-aluminiową, aluminiowo-cynkową, aluminiową, organiczną, wielowarstwową powinny spełniać wymagania podane w instrukcji producenta wyrobu oraz w normach PN-EN 508-1 :2002 i PN-EN 5083:2002.

Samonośne profilowane wyroby z blachy stalowej z powłokami jw. powinny spełniać wymagania norm PN-EN 508-1 :2002 i PN-EN 508-3:2002.

Łączenie samonośnych profilowanych wyrobów z blachy stalowej z powłokami jw. wykonuje się na zakład lub na rąbek stojący. Mocowanie powinno być schowane w obrębie konstrukcji blachy, aby nie było narażone na działanie czynników atmosferycznych.

W przypadku montażu profili dachówkowych należy przestrzegać następujących zasad: blachy przycina się za pomocą nożyc wibracyjnych, a w przypadku małego zakresu cięcia za pomocą piły lub nożyc do blach. Nie wolno do cięcia używać szlifierek kątowych lub innych narzędzi wytwarzających podczas cięcia wysoką temperaturę - ze względu na korozję miejsc ciętych, po cięciu i wierceniu należy usunąć wszystkie metalowe odpady mogące spowodować odbarwienie powierzchni blach, blachodachówki należy układać i mocować je za pomocą wkrętów samonawiercających do łat drewnianych lub metalowych. Wkręty należy wkręcać za pomocą wiertarek ze sprzęgłem, zwracając uwagę, aby nie uszkodzić przy tym nakładek z EPDM. Podkładka powinna nieznacznie wystawać poza brzeg górnej podkładki stalowej. Wkręty powinny być umieszczone w środku wgłębienia, w dolnej fali. Powinny być mocowane w co drugiej fali, w co drugim rzędzie dachówek, zaś przy okapie i w kalenicy - w każdej fali oraz w każdym szeregu dachówek na bocznej nakładającej się krawędzi, przed montażem blach dachówkowych należy zmontować haki rynnowe oraz pasy podrynnowe i następnie przystąpić do układania profili rzędami od okapu do kalenicy, rozpoczynając od prawego dolnego rogu. Pierwszy szereg arkuszy musi być ułożony pod prawidłowym kątem ze względu na niebezpieczeństwo skręcania arkusza. Pomocne jest w tym przypadku zamocowanie deski przy okapie co wymusza prawidłowy kąt montażu. Po zamocowaniu deski można kilka pierwszych arkuszy ułożyć bez przykręcania, w celu znalezienia prawidłowego sposobu ułożenia, pokrycia z blach o profilu dachówkowym powinny być wentylowane, tak aby powietrze mogło swobodnie przepływać od okapu do kalenicy pod warstwą pokrycia z blachy, niezbędne jest prawidłowe uszczelnienie kalenicy i okapu za pomocą specjalnych uszczelek, w celu uniemożliwienia przedostawania się śniegu i kurzu.

W przypadku dachów płaskich o pochyleniu połaci do 30° zaleca się stosowanie uszczelek wzdłuż całej kalenicy i okapu, zapewniając dostęp powietrza przy okapie oraz wylot w kalenicy. Kalenicę dachów o kącie nachylenia połaci dachowej powyżej 30° można pozostawić bez uszczelek, zaginając do góry dolne części fal. Wszystkie uszkodzenia powłok powstałe w czasie transportu i montażu należy zamalować farbą zaprawową.

5.8. Obróbki blacharskie

5.8.1. Obróbki blacharskie powinny być dostosowane do rodzaju pokrycia.

5.8.2. Obróbki blacharskie z blachy stalowej i stalowej ocynkowanej o grubości od 0,5 mm do 0,6 mm można wykonywać o każdej porze roku, lecz w temperaturze nie niższej od -15°C. Robót nie można wykonywać na oblodzonych podłożach.

5.8.3. Przy wykonywaniu obróbek blacharskich należy pamiętać o konieczności zachowania dylatacji. Dylatacje konstrukcyjne powinny być zabezpieczone w sposób umożliwiający przeniesienie ruchów poziomych i pionowych dachu w taki sposób, aby następował szybki odpływ wody z obszaru dylatacji.

5.9. Urządzenia do odprowadzania wód opadowych

5.9.1. W dachach (stropodachach) z odwodnieniem zewnętrznym w warstwach przekrycia powinny być osadzone uchwyty rynnowe (rynhaki) o wyregulowanym spadku podłużnym.

5.9.2. W dachach (stropodachach) z odwodnieniem wewnętrznym w podłożu powinny być wyrobione koryta odwadniające o przekroju trójkątnym lub trapezowym. Nie należy stosować koryt o przekroju prostokątnym. Niedopuszczalne jest sytuowanie koryt wzdłuż ścian attykowych, ścian budynków wyższych w odległości mniejszej niż 0,5 m oraz nad dylatacjami konstrukcyjnymi.

5.9.3. Spadki koryt dachowych nie powinny być mniejsze niż 1,5%, a rozstaw rur spustowych nie powinien przekraczać 25,0 m.

5.9.4. Wpusty dachowe powinny być osadzone w korytach. W korytach o przekroju trójkątnym i trapezowym podłoże wokół wpustu w promieniu min. 25 cm od brzegu wpustu powinno być poziome - w celu osadzenia kołnierza wpustu.

5.9.5. Wpusty dachowe powinny być usytuowane w najniższych miejscach koryta. Niedopuszczalne jest sytuowanie wpustów dachowych w odległości mniejszej niż 0,5 m od elementów ponaddachowych.

5.9.6. Wloty wpustów dachowych powinny być zabezpieczone specjalnymi kołpakami ochronnymi nałożonymi na wpust przed możliwością zanieczyszczenia liśćmi lub innymi elementami mogącymi stać się przyczyną niedrożności rur spustowych.

5.9.7. Przekroje poprzeczne rynien dachowych, rur spustowych i wpustów dachowych powinny być dostosowane do wielkości odwadnianych powierzchni dachu (stropodachu).

5.9.8. Rynny i rury spustowe z blachy powinny odpowiadać wymaganiom podanym w PN-EN 612:1999, uchwyty zaś do rynien i rur spustowych wymaganiom PN-EN 1462:2001, PN-B-94701 :1999 i PN-B-94702:1999.

5.9.9. Rynny dachowe i elementy wyposażenia z PVC-U powinny odpowiadać wymaganiom w PN-EN 607:1999.

5.9.10. Rynny z blachy stalowej ocynkowanej powinny być:

- a) wykonane z pojedynczych członów odpowiadających długości arkusza blachy i składane w elementy wieloczłonowe,
- b) łączone w złączach poziomych na zakład szerokości 40 mm; złącza powinny być lutowane na całej długości,
- c) mocowane do uchwytów. rozstawionych w odstępach nie większych niż 50 cm, d) rynny powinny mieć wlotowane wpusty do rur spustowych.

5.9.11. Rury spustowe z blachy stalowej ocynkowanej powinny być:

- a) wykonane z pojedynczych członów odpowiadających długości arkusza blachy i składane w elementy wieloczłonowe,
- b) łączone w złączach pionowych na rąbek pojedynczy leżący, a w złączach poziomych na zakład szerokości 40 mm; złącza powinny być lutowane na całej długości,
- c) mocowane do ścian uchwytami, rozstawionymi w odstępach nie większych niż 3 m w sposób trwały przez wbicie trzpienia w spoiny muru lub osadzenie w zaprawie cementowej w wykutych gniazdach,
- d) rury spustowe odprowadzające wodę do kanalizacji powinny być wpuszczone do rury żeliwnej na głębokość kielicha.

6. KONTROLAJAKOŚCIROBÓT

6.1. Kontrola jakości robót polega na sprawdzeniu zgodności ich wykonania z wymaganiami niniejszej specyfikacji

6.2. Kontrola wykonania podkładów pod pokrycia z blachy powinna być przeprowadzona przez Inspektora nadzoru przed przystąpieniem do wykonania pokryć zgodnie z wymaganiami normy PN-801B-10240 p. 4.3.2.

6.3. Kontrola wykonania pokryć

6.3.1 Kontrola wykonania pokryć polega na sprawdzeniu zgodności ich wykonania z powołanymi normami przedmiotowymi i wymaganiami specyfikacji. Kontrola ta przeprowadzana jest przez Inspektora nadzoru:

- a) w odniesieniu do prac zanikających (kontrola międzyoperacyjna) - podczas wykonania prac pokrywczych,
- b) w odniesieniu do właściwości całego pokrycia (kontrola końcowa) - po zakończeniu prac pokrywczych.

6.3.2. Pokrycia z blachy

a) Kontrolę międzyoperacyjną i końcową dotyczącą pokryć z blachy przeprowadza się sprawdzając zgodność wykonanych robót z wymaganiami norm: PN-611B-10245, PN-EN501:1999, PN-EN 506:2002, PN-EN 502:2002,

PN-EN 504:2002, PN-EN 505:2002, PN-EN507:2002, PN-EN 508-1 :2002, PN-EN 508-2:2002. PN-EN 508-3:2000 oraz z wymaganiami niniejszej specyfikacji technicznej.

b) Uznaje się, że badania dały wynik pozytywny gdy wszystkie właściwości materiałów i pokrycia dachowego są zgodne z wymaganiami niniejszej specyfikacji technicznej lub aprobaty technicznej albo wymaganiami norm przedmiotowych.

7. OBMIAR ROBÓT

7.1. Jednostką obmiarową robót jest:

- dla robót - Krycie dachu blachą i Obróbki blacharskie - m² pokrytej powierzchni. Z powierzchni nie potrąca się urządzeń obcych, jak np. wywiewki itp. o ile powierzchnia ich nie przekracza 0,50 m²,

- dla robót - Rynny i rury spustowe - 1m wykonanych rynien lub rur spustowych.

7.2. Ilość robót określa się na podstawie dokumentacji projektowej z uwzględnieniem zmian podanych w dokumentacji powykonawczej zaaprobowanych przez Inspektora nadzoru i sprawdzonych w naturze

8. ODBIÓR ROBÓT

8.1. Podstawę do odbioru wykonania robót - pokrycie dachu blachą stanowi stwierdzenie zgodności ich wykonania z dokumentacją projektową i zatwierdzonymi zmianami podanymi w dokumentacji powykonawczej

8.2. Odbiór podkładu

8.2.1. Badania podkładu należy przeprowadzić w trakcie odbioru częściowego, podczas suchej pogody, przed przystąpieniem do pokrycia połaci dachowych.

8.2.2. Sprawdzenie równości powierzchni podkładu należy przeprowadzać za pomocą łąty kontrolnej o długości 3 m lub za pomocą szablonu z podziałką milimetrową. Prześwit między sprawdzaną powierzchnią a łątą nie powinien przekroczyć 5 mm, w kierunku prostopadłym do spodka i 10 mm w kierunku równoległym do spadku.

8.3. Ogólne wymagania odbioru robót pokrywczych

8.3.1. Roboty pokrywcze, jako roboty zanikające, wymagają odbiorów częściowych.

Badania w czasie odbioru częściowego należy przeprowadzać dla tych robót, do których dostęp później jest niemożliwy lub utrudniony.

8.3.2. Odbiór częściowy powinien obejmować sprawdzenie:

a) podkładu,

b) jakości zastosowanych materiałów,

c) dokładności wykonania pokrycia,

d) dokładności wykonania obróbek blacharskich i ich połączenia z pokryciem.

8.3.3. Dokonanie odbioru częściowego powinno być potwierdzone wpisem do dziennika budowy. 8.3.4. Badania końcowe pokrycia należy przeprowadzić po zakończeniu robót, po deszczu.

8.3.5. Podstawę do odbioru robót pokrywczych stanowią następujące dokumenty:

a) dokumentacja projektowa i dokumentacja powykonawcza,

b) dziennik budowy z zapisem stwierdzającym odbiór częściowy podłoża oraz poszczególnych warstw lub fragmentów pokrycia,

c) zapisy dotyczące wykonywania robót pokrywczych i rodzaju zastosowanych materiałów,

d) protokoły odbioru materiałów i wyrobów, które powinny zawierać: - zestawienie wyników badań międzyoperacyjnych i końcowych,

- stwierdzenie zgodności lub niezgodności wykonania robót pokrywczych z dokumentacją,

- spis dokumentacji przekazywanej inwestorowi. W skład tej dokumentacji powinien wchodzić program utrzymania pokrycia.

8.3.6. Odbiór końcowy polega na dokładnym sprawdzeniu stanu wykonanego pokrycia i obróbek blacharskich i połączenia ich z urządzeniami odwadniającymi, a także wykonania na pokryciu ewentualnych zabezpieczeń eksploatacyjnych.

8.3.7. Roboty uznaje się za zgodne z dokumentacją projektową, SST i wymaganiami Inspektora nadzoru, jeżeli wszystkie pomiary i badania dały pozytywne wyniki. Jeżeli chociaż jeden wynik badania daje wynik negatywny, pokrycie papowe nie powinno być odebrane.

W takim przypadku należy przyjąć jedno z następujących rozwiązań:

poprawić i przedstawić do ponownego odbioru, jeżeli odchylenia od wymagań nie zagrażają bezpieczeństwu użytkowania i trwałości pokrycia, obniżyć cenę pokrycia, w przypadku gdy nie są możliwe podane rozwiązania - rozebrać pokrycie (miejsca nie odpowiadających ST) ponownie wykonać roboty pokrywcze.

8.4. Odbiór pokrycia z blachy

8.4.1. Sprawdzenie wyglądu zewnętrznego pokrycia (nie ma dziur, pęknięć, odchylenia rąbków lub zwojów od linii prostej, złącza są prostopadłe do okapu itp.).

8.4.2. Sprawdzenie umocowania i rozstawienia żabek i łapek. 8.4.3. Sprawdzenie łączenia i umocowania arkuszy.

8.4.4. Sprawdzenie wykonania i umocowania pasów usztywniających.

8.5. Odbiór obróbek blacharskich, rynien i rur spustowych powinien obejmować:

8.5.1. Sprawdzenie prawidłowości połączeń poziomych i pionowych.

8.5.2. Sprawdzenie mocowania elementów do deskowania, ścian, kominów, wietrzników, włazów itp. 8.5.3. Sprawdzenie prawidłowości spadków rynien.

8.5.4. Sprawdzenie szczelności połączeń rur spustowych z przewodami kanalizacyjnymi. Rury spustowe mogą być montowane po sprawdzeniu drożności przewodów kanalizacyjnych.

8.6. Zakończenie odbioru

8.6.1. Odbioru pokrycia blachą potwierdza się: protokołem, który powinien zawierać:

- ocenę wyników badań,

- wykaz wad i usterek ze wskazaniem możliwości ich usunięcia, stwierdzenie zgodności lub niezgodności wykonania z zamówieniem.

9. PODSTAWA PŁATNOŚCI

9.1. Pokrycie dachu blachą

Płaci się za ustaloną ilość m² krycia, która obejmuje:

przygotowanie stanowiska roboczego,
dostarczenie materiałów i sprzętu,
obsługę sprzętu nieposiadającego etatowej obsługi,
ustawienie i rozbiórkę rusztowań o wysokości do 4 m,
oczyszczenie podkładu, pokrycie dachu blachą płaską łącznie z przygotowaniem łapek i żabek oraz obrobienie kominów, kalenic, koszy, narożników łącznie z pokitowaniem lub (pokrycie dachu blachą trapezową i dachówkową lub płytami z tworzyw sztucznych łącznie z przycięciem płyt i obróbkę na żądany wymiar, umocowanie za pomocą wkrętów samogwintujących płyt dachowych, gąsiorów i obróbkę blacharskich oraz uszczelnienie kalenicy i okapu),
oczyszczenie miejsca pracy z resztek materiałów,
likwidacja stanowiska roboczego.

9.2. Obróbki blacharskie

Płaci się za ustaloną ilość m² obróbki wg ceny jednostkowej, która obejmuje:
przygotowanie,
zamontowanie i umocowanie obróbek w podłożu, zalutowanie połączeń,
uporządkowanie stanowiska pracy.

9.3. Rynny i rury spustowe

Płaci się za ustaloną ilość "m" rynien wg ceny jednostkowej, która obejmuje: przygotowanie, zmontowanie, umocowanie rynien i rur spustowych oraz zalutowanie połączeń, uporządkowanie stanowiska pracy.

10. PRZEPISY ZWIĄZANE

10.1. Normy

PN-B-02361 :1999 Pochylenia połaci dachowych.

PN-89/B-276 17 Roboty blacharskie budowlane z blachy stalowej ocynkowanej i cynkowej. Wymagania i badania techniczne przy odbiorze.

PN-EN 501:1999 Wyroby do pokryć dachowych z metalu. Charakterystyka wyrobów z cynku do pokryć dachowych układanych na ciągłym podłożu.

PN-61/B-10245 PN-EN *506:2002 Wyroby do pokryć dachowych z metalu. Charakterystyka wyrobów samonośnych z blachy miedzianej lub cynkowej.

PN-EN 504:2002 Wyroby do pokryć dachowych z metalu. Charakterystyka wyrobów z blachy miedzianej układanych na ciągłym podłożu.

PN-EN 505:2002 Wyroby do pokryć dachowych z metalu. Charakterystyka wyrobów płytowych ze stali układanych na ciągłym podłożu.

PN-EN 508-1 :2002 Wyroby do pokryć dachowych z metalu. Charakterystyka wyrobów samonośnych z blachy stalowej, aluminiowej lub ze stali odpornej na korozję. Część I: Stal.

PN-EN 508-2:2002 Wyroby do pokryć dachowych z metalu. Charakterystyka wyrobów samonośnych z blachy stalowej, aluminiowej lub ze stali odpornej na korozję. Część 2:Aluminium.

PN-EN 508-3 :2002 Wyroby do pokryć dachowych z metalu. Charakterystyka wyrobów samonośnych z blachy stalowej, aluminiowej lub ze stali odpornej na korozję. Część 3: Stal odporna na korozję.

PN-EN 502:2002 Wyroby do pokryć dachowych z metalu. Charakterystyka wyrobów samonośnych z blachy ze stali odpornej na korozję, układanych na ciągłym podłożu.

PN-EN 507:2002 Wyroby do pokryć dachowych z metalu. Charakterystyka wyrobów samonośnych z blachy aluminiowej, układanych na ciągłym podłożu.

PN-B-94701 : 1999 Dachy. Uchwyty stalowe ocynkowane do rur spustowych okrągłych.

PN-EN 1462:2001 Uchwyty do rynien okapowych. Wymagania i badania.

PN-EN 612:1999 Rynny dachowe i rury spustowe z blachy. Definicje, podziały i wymagania.

PN-B-94 702: 1999 Dachy. Uchwyty stalowe ocynkowane do rynien półokrągłych.

PN-EN 607: 1999 Rynny dachowe i elementy wyposażenia z PCV-U. Definicje, wymagania i badania.

10.2. Inne dokumenty i instrukcje

Warunki techniczne wykonania i odbioru robót budowlanych - część C: zabezpieczenie i izolacje. zeszyt I: Pokrycia dachowe. wydane przez ITB - Warszawa 2004 r.

I. WSTĘP

1.1. Przedmiot ST

Przedmiotem niniejszej specyfikacji technicznej są wymagania dotyczące wykonania i odbioru ścian konstrukcyjnych, ścian działowych.

1.2. Zakres stosowania ST

Szczegółowa specyfikacja techniczna jest stosowana jako dokument przetargowy i kontraktowy przy zleceniu i realizacji robót wymienionych w pkt. 1.1.

1.3. Zakres robót objętych ST

Roboty, których dotyczy specyfikacja, obejmują wszystkie czynności umożliwiające i mające na celu wykonanie murów zewnętrznych i wewnętrznych obiektów tzn.: ścian konstrukcyjnych i działowych, kominów murowanych oraz murków zewnętrznych przy schodach terenowych.

1.4. Określenia podstawowe

Określenia podstawowe podane w niniejszej Specyfikacji Technicznej są zgodne z obowiązującymi odpowiednimi normami i ST Wymagania ogólne.

1.5. Ogólne wymagania dotyczące robót

Wykonawca robót jest odpowiedzialny za jakość ich wykonania oraz za zgodność robót z Dokumentacją projektową, ST i obowiązującymi normami. Ogólne wymagania dotyczące robót podano w ST Wymagania ogólne.

2. MATERIAŁY

2.1. Ogólne wymagania

Wymagania dotyczące materiałów, ich pozyskiwania i składowania podano w ST „Wymagania ogólne” Kod CPV 45000000-7.

2.2. Rodzaje materiałów

Materiały i wyroby wykorzystywane w robotach murarskich:

- elementy murowe,
- zaprawy murarskie,
- wyroby dodatkowe,
- inne wyroby i materiały.

Wszystkie materiały i wyroby stosowane do wykonania konstrukcji murowych powinny odpowiadać wymaganiom zawartym w dokumentach odniesienia (normach, aprobatkach technicznych).

2.2.1. Elementy murowe

2.2.1.1. Rodzaje elementów murowych

Rozróżnia się następujące rodzaje elementów murowych różnicowane z uwagi na:

- Surowiec użyty do ich produkcji oraz ogólne zasady projektowania i wykonywania konstrukcji murowych:
 - ceramiczne o małej i dużej gęstości, odpowiadające wymaganiom normy PN-EN 771-1,
 - silikatowe, spełniające wymagania normy PN-EN 771-2,
 - z betonów zwykłych i lekkich kruszywowych według normy PN-EN 771-3,
 - z autoklawizowanego betonu komórkowego, odpowiadające wymaganiom PN-EN 771-4,

- z kamienia sztucznego według normy PN-EN 771-5,
- z kamienia naturalnego, spełniające wymagania normy PN-EN 771-6.
- Surowiec użyty do ich produkcji oraz projektowanie i wykonywanie konstrukcji murowych według indywidualnych zasad:
 - z betonów lekkich z wypełniaczami organicznymi,
 - z nieautoklawizowanego betonu komórkowego,
 - z gipsu naturalnego i syntetycznego oraz z gipsobetonu,
 - stosowane sporadycznie lub na skalę doświadczalną elementy z gliny niewypalanej, z tworzyw sztucznych, produkowane według norm krajowych lub aprobat technicznych.
- Wielkość elementów:
 - drobnowymiarowe o wadze kilku kilogramów (cegły pełne i drążone, bloczki pełne) układane przy murowaniu jedną ręką,
 - średniowymiarowe o wadze kilkunastu lub dwudziestu kilku kilogramów (pustaki i bloki pełne) układane oburącz przy murowaniu. Elementy wielkowymiarowe, np. nadproża lub prefabrykowane bloki ścienne, które są
 - . układane przez kilku murarzy lub przy użyciu sprzętu mechanicznego, nie są zaliczane do grupy elementów murowych.
- Wymagania stawiane tolerancjom wymiarowym:
 - elementy do murowania na zwykłe spoiny,
 - elementy do murowania na cienkie spoiny.
- Zawartość otworów w elementach murowych:
 - elementy grupy 1
 - elementy grupy 2, - elementy grupy 3.

Elementy murowe przyporządkowywane tym grupom powinny spełniać wymagania podane w tablicy 1 w normie PN-B-03002.
- Przeprowadzaną kontrolę produkcji (kategoria produkcji):
 - elementy kategorii I, do której zalicza się wyroby, których producent deklaruje, że mają one określoną wytrzymałość na ściskanie, a wyniki kontroli jakości przeprowadzanej w zakładzie potwierdzają, że prawdopodobieństwo wystąpienia średniej wytrzymałości na ściskanie mniejszej od zadeklarowanej jest nie większe niż 5%,
 - elementy kategorii II, do której zalicza się wyroby, których producent deklaruje ich wytrzymałość średnią, a pozostałe wymagania kategorii I nie są spełnione.
- Kształt elementów murowych:
 - z gładkimi .powierzchniami bocznymi do murowania na pełne pionowe spoiny poprzeczne,
 - z piórem i wpustem, przeznaczone do murowania ściany bez wypełniania zaprawą pionowych spoin poprzecznych,
 - z dwoma uchwytami bocznymi lub z jednym uchwytem centrycznym.
- Rolę pełnioną w konstrukcji murowej:
 - podstawowe o kształcie prostopadłościanu, spełniające rolę głównego elementu konstrukcyjnego, - uzupełniające o różnorodnym kształcie, tj. narożniki, okapniki, daszki.

2.2.2. Zaprawy murarskie

2.2.2.1. Rodzaje zapraw murarskich

Rozróżnia się następujące zaprawy murarskie różnicowane z uwagi na:

a) Właściwości i/lub zastosowanie:

- ogólnego przeznaczenia (G),
- lekka (L),
- do cienkich spoin (T).

b) Koncepcję projektowania zaprawy:

- zaprawa wg projektu, - zaprawa wg przepisu.

c) Sposób produkcji:

- zaprawa wytwarzana w całości lub częściowo w zakładzie, spełniająca wymagania normy PN-EN 998-2,
- zaprawa wytwarzana na miejscu budowy, odpowiadająca wymaganiom normy PN-B-10104.

d) Skład materiałowy zapraw ogólnego przeznaczenia, wytwarzanych na miejscu budowy (symbol rodzaju):

- zaprawa cementowa („c”),
- zaprawa cementowo-wapienna („cw”),
- zaprawa wapienna („w”), oraz zaprawy, mieszane np. cementowo-gliniana („cg”).

e) Proporcję składników (mierzoną objętościowo) w zaprawach ogólnego przeznaczenia, wytwarzanych na miejscu budowy:

- zaprawa cementowa (cement: piasek):
 - odmiana 1:2 (symbol odmiany A),
 - odmiana 1:3 (symbol odmiany B), - odmiana 1:4 (symbol odmiany C),
- zaprawa cementowo-wapienna (cement: wapno : piasek):
 - odmiana 1:0,25:3 (symbol odmiany D),
 - odmiana 1:0,5:4 (symbol odmiany E),
 - odmiana 1:1:6 (symbol odmiany F),
 - odmiana 1:2:9 (symbol odmiany G),
- zaprawa wapienna (wapno : piasek)
 - odmiana 1:1,5 (symbol odmiany H),
 - odmiana 1:2 (symbol odmiany I),
 - odmiana 1:4 (symbol odmiany J).

f) Wytrzymałości na ściskanie zapraw ogólnego przeznaczenia, wytwarzanych na placu budowy:

- klasa M 0,25 przy wytrzymałości na ściskanie nie mniejszej niż 0,25 N/mm² ,
- klasa M 0,5 przy wytrzymałości na ściskanie nie mniejszej niż 0,5 N/mm² ,
- klasa M 1,0 przy wytrzymałości na ściskanie nie mniejszej niż 1,0 N/mm² ,
- klasa M 2,5 przy wytrzymałości na ściskanie nie mniejszej niż 2,5 N/mm² ,
- klasa M 5,0 przy wytrzymałości na ściskanie nie mniejszej niż 5,0 N/mm² ,
- klasa M 10,0 przy wytrzymałości na ściskanie nie mniejszej niż 10,0 N/mm² ,
- klasa M 15,0 przy wytrzymałości na ściskanie nie mniejszej niż 15,0 N/mm² ,

- klasa M 20,0 przy wytrzymałości na ściskanie nie mniejszej niż 20,0 N/mm²,
- klasa M d przy wytrzymałości na ściskanie większy od 25,0 N/mm².

Dla zapraw murarskich produkowanych fabrycznie wytrzymałość na ściskanie powinna być deklarowana przez producenta. Producent może deklarować klasę wytrzymałości na ściskanie oznaczoną literą „M” i następującą po niej liczbą klasy, co oznacza, że wytrzymałość na ściskanie w N/mm² jest nie mniejsza od tej liczby.

Odmiany i klasy zapraw wytwarzanych na placu budowy w zależności od ich przeznaczenia należy dobierać zgodnie z normą PN-B-10104.

Dobór zapraw z uwagi na warunki środowiskowe eksploatacji konstrukcji murowej z uwzględnieniem stopnia narażenia na zawilgocenie wykonać zgodnie z normą PN-B-03002.

Z uwagi na charakterystyczny dla zapraw proces wiązania, czyli stopniowego przechodzenia ze stanu płynnego lub plastycznego w stan stały, właściwości zapraw muszą być określone zarówno dla suchych mieszanek jak i dla zapraw świeżych oraz stwardziały. Właściwości mieszanek suchych określone są w odniesieniu do zapraw wytwarzanych w zakładzie (kontrola bieżąca procesu produkcji). Właściwości zaprawy świeżej istotne są dla murarza i przebiegu robót murarskich, natomiast zaprawy stwardziałej decydują o jakości konstrukcji murowej.

2.2.2. Wyroby dodatkowe

Prefabrykowane wyroby dodatkowe stosowane w konstrukcjach murowych powinny spełniać wymagania norm PN-EN 845. Wymaganiom określonym w normie PN-EN 845-1 powinny odpowiadać:

- kotwy,
- listwy kotwiące,
- wieszaki i wsporniki,

stosowane do wzajemnego łączenia ze sobą murów oraz łączenia muru z innymi częściami konstrukcji lub budowli, takimi jak: ściany, stropy, belki i słupy.

Wymagania podane w normie PN-EN 845-2 powinny spełniać jednolite, pojedyncze oraz zespolone i złożone nadproża prefabrykowane o rozpiętości do 4,5 m:

- stalowe,
- betonowe,
- murowane.

Wymaganiom określonym w normie PN-EN 845-3 powinno odpowiadać zbrojenie do spoin wspornych murów, obejmujące siatki stalowe:

- spajane,
- wiązane,
- ciągnione.

Stal zbrojeniowa węglowa stosowana w konstrukcjach murowych powinna spełniać wymagania podane w PN-B03264 a austenityczna stal nierdzewna w PN-89/H-84023-06.

2.2.3. Inne wyroby i materiały

Do wznoszenia konstrukcji murowych można stosować inne wyroby i materiały:

- cement spełniający wymagania norm PN-EN 197-1 i PN-EN 413-1,
- wapno budowlane odpowiadające wymaganiom normy PN-EN 459-1,
- piasek i inne kruszywa mineralne, których właściwości odpowiadają wymaganiom normy PN-EN 13139,

- kruszywa lekkie do betonów i zapraw spełniające wymagania określone w PN-EN 13055, - wodę do betonów i zapraw zgodną z wymaganiami normy PN-EN 1008.

Stosowane spoiwa polimerowe i inne domieszki do zapraw powinny spełniać wymagania odpowiednich norm polskich lub aprobat technicznych.

2.3. Warunki przyjęcia na budowę materiałów i wyrobów do robót murowych

Wyroby i materiały do robót murowych mogą być przyjęte na budowę, jeśli spełniają następujące warunki:

- są zgodne z ich wyszczególnieniem i charakterystyką podaną w dokumentacji projektowej i specyfikacji technicznej (szczegółowej),
- każda jednostka ładunkowa lub partia elementów murowych luzem jest zaopatrzona w etykietę identyfikacyjną,
- wyroby i materiały konfekcjonowane są właściwie opakowane, firmowo zamknięte (bez oznak naruszenia zamknięcia) i oznakowane (pełna nazwa wyrobu, ewentualnie nazwa handlowa oraz symbol handlowy wyrobu),
- spełniają wymagane właściwości wskazane odpowiednimi dokumentami odniesienia, - producent dostarczył dokumenty świadczące o dopuszczeniu do obrotu i powszechnego lub jednostkowego zastosowania wyrobów oraz karty techniczne (katalogowe) wyrobów lub firmowe wytyczne (zalecenia) stosowania wyrobów,
- spełniają wymagania wynikające z ich terminu przydatności do użycia (termin zakończenia robót murowych powinien się kończyć przed zakończeniem terminów przydatności do stosowania odpowiednich wyrobów).

Przyjęcie wyrobów i materiałów na budowę powinno być potwierdzone wpisem do dziennika budowy lub protokołem przyjęcia materiałów.

2.4. Warunki przechowywania materiałów i wyrobów do robót murowych

Materiały i wyroby do robót murowych powinny być przechowywane i magazynowane zgodnie z instrukcją producenta oraz wymaganiami odpowiednich dokumentów odniesienia tj. norm bądź aprobat technicznych.

Place składowe do przechowywania elementów murowych powinny być wygradzone, wyrównane i utwardzone z odpowiednimi spadkami na odprowadzenie wód opadowych oraz oczyszczone z zanieczyszczeń.

Pomieszczenie magazynowe do przechowywania materiałów i wyrobów niemrozoodpornych lub opakowanych powinno być kryte, suche oraz zabezpieczone przed zawilgoceniem, opadami atmosferycznymi, przemarznięciem i przed działaniem promieni słonecznych.

Wyroby w miejscu magazynowania należy przechowywać w partiach według rodzajów, typów, odmian, klas i gatunków, zgodnie z wymaganiami norm wyrobów, w sposób uporządkowany, zapewniający łatwość dostępu i przeliczenia. Elementy murowe należy przechowywać:

- a) w jednostkach ładunkowych,
- b) luzem w stosach (słupach) lub przyzmach.

Sposób układania jednostek ładunkowych, stosów lub przyzmach powinien być zgodny z wymaganiami normy PN-B 12030.

Wyroby konfekcjonowane powinny być przechowywane w oryginalnych, zamkniętych opakowaniach w temperaturze powyżej +5°C a poniżej +35°C. Wyroby pakowane w worki powinny być układane na paletach lub drewnianej wentylowanej podłodze, w ilości warstw nie większej niż 10, ó ile dokument odniesienia lub instrukcja producenta nie stanowią inaczej.

Cement i wapno suchogaszone luzem należy przechowywać w zasobnikach (zbiornikach) do cementu.

Kruszywa i piasek do zapraw można przechowywać na składowiskach otwartych, w warunkach zabezpieczających je przed zanieczyszczeniem, zmieszaniem z innymi asortymentami lub frakcjami kruszywa oraz nadmiernym zawilgoceniem (np. w specjalnie przygotowanych zasiekach).

Jeżeli nie ma możliwości poboru wody na miejscu wykonywania robót, to wodę należy przechowywać w szczelnych i czystych pojemnikach lub cysternach. Nie wolno przechowywać wody w opakowaniach po środkach chemicznych lub w takich, w których wcześniej przetrzymywano materiały mogące zmienić skład chemiczny wody.

3. SPRZĘT

Roboty można wykonać przy użyciu dowolnego typu sprzętu.

4. TRANSPORT

Materiały i elementy mogą być przewożone dowolnymi środkami transportu. Podczas transportu materiały i elementy konstrukcji powinny być zabezpieczone przed uszkodzeniami lub utratą stateczności.

5. WYKONANIE ROBOT

5.1. Wymagania ogólne

Ogólne zasady wykonania robót podano w ST „Wymagania ogólne”.

5.2. Warunki przystąpienia do robót murowych

Przed przystąpieniem do murowania ścian należy odebrać roboty ziemne i fundamentowe sprawdzając zgodność ich wykonania z dokumentacją projektową. Przed przystąpieniem do wznoszenia murów nadziemnych należy sprawdzić, zgodnie z pkt. 6.4. niniejszej specyfikacji, wymiary oraz kąty skrzyżowań ścian fundamentowych.

5.3. Ogólne zasady wykonywania robót murowych

Roboty murowe należy wykonywać zgodnie z dokumentacją projektową, niniejszą specyfikacją techniczną i zasadami sztuki murarskiej. O ile w dokumentacji projektowej i/lub specyfikacji technicznej oraz dokumentach odniesienia wyrobów murowych nie podano inaczej, to:

- mury należy wykonywać warstwami z zachowaniem prawidłowego wiązania elementów murowych i grubości spoin tak, aby ściana stanowiła jeden element konstrukcyjny,
- elementy murowe powinny być układane na płask, a nie na rąb lub na stojąco,
- spoiny poprzeczne i podłużne w sąsiednich warstwach muru powinny być usytuowane mijankowo,
- mury należy wnosić możliwie równomiernie na całej ich długości,
- elementy murowe powinny być czyste i wolne od kurzu,
- przed wbudowaniem elementy murowe powinny być moczone, jeżeli takie wymaganie zawarto w dokumentach odniesienia lub instrukcji producenta wyrobu,
- stosowanie elementów murowych połówkowych przy murowaniu słupów i filarów, poza liczbą konieczną do uzyskania prawidłowego wiązania, jest niedopuszczalne, • liczba elementów murowych połówkowych nie powinna przekraczać:
 - w murach konstrukcyjnych zbrojonych - 10%,
 - w murach konstrukcyjnych niezbrojonych - 15%,
 - w ścianach wypełniających, podokiennych i na poddaszu - 50%,
- konstrukcje murowe o grubości mniejszej niż 1 cegła, murowane na zaprawy zwykłe, mogą być wykonywane przy temperaturze powyżej 0°C, a murowane na zaprawy lekkie i klejowe mogą być wykonywane przy minimalnej temperaturze określonej przez producenta zaprawy,
- wykonywanie konstrukcji murowych o grubości 1 cegły i grubszych dopuszcza się przy temperaturze poniżej 0°C pod warunkiem stosowania środków umożliwiających wiązanie i twardnienie zaprawy, przewidzianych w specyfikacji technicznej, lub pod warunkiem dopuszczenia takiej możliwości przez producenta zaprawy,

- w przypadku przerwania robót na okres zimowy lub z innych przyczyn, wierzchnie warstwy murów powinny być zabezpieczone przed szkodliwym działaniem czynników atmosferycznych

5.4. Organizacja robót murowych

5.4.1. Podstawowe zasady prawidłowej organizacji robót murowych:

- wykonywanie prac przez wykwalifikowanych murarzy,
- praca na murach w pojedynkę lub grupami (zespołami) o liczebności dostosowanej do rodzaju budowy,
- racjonalne urządzenie stanowiska murarskiego z dogodnym umieszczeniem materiałów budowlanych (najbliżej muru wolny pas szerokości 600 mm, dalej materiały, a za materiałami drogi transportowe),
- wznoszenie murów pasami o odpowiedniej wysokości,
- zastosowanie odpowiednich rusztowań (technicznie niezbędnych i ekonomicznie uzasadnionych),
- zaopatrzenie robotników we właściwy sprzęt murarski i ochronny,
- dostarczanie materiałów budowlanych do stanowiska roboczego w sposób wykluczający przestoje,
- zorganizowanie robót systemem ruchu równomiernego (podział budowy na działki).

5.4.2. Kategorie wykonania robót murowych na budowie

Kategoria A - roboty murarskie wykonuje należycie wyszkolony zespół pod nadzorem majstra murarskiego, stosuje się zaprawy produkowane fabrycznie, a jeżeli zaprawy są wykonywane na budowie to kontroluje się dozowanie składników i wytrzymałość zaprawy, natomiast jakość robót kontroluje osoba o odpowiednich kwalifikacjach, niezależna od wykonawcy.

Kategoria B - warunki określające kategorię A nie są spełnione a nadzór nad jakością robót może kontrolować odpowiednio wykwalifikowana osoba, upoważniona przez wykonawcę.

5.5. Rodzaje wiązań cegieł w murze:

- pospolite (blokowe lub kowadełkowe),
- krzyżkowe (weneckie),
- polskie (wendyjskie lub gotyckie),
- holenderskie,
- wielorzędowe (amerykańskie).

Wiązanie murów oraz ich styków i narożników powinno być wykonane zgodnie z Warunków technicznych wykonania i odbioru robót budowlanych, część A, zeszyt 3 „Konstrukcje murowe”, wydanie ITB - rok 2006 a także w normie archiwalnej PN-68/B-10020.

5.6. Sposoby murowania z cegieł, pustaków lub bloczków

5.6.1. Sposoby murowania z uwagi na rodzaj spoin wsporczych:

- na spoiny zwykłe grubości od 8 do 15 mm,
- na spoiny pasmowe grubości od 8 do 15 mm, - na spoiny cienkie grubości od 1 do 3 mm.

5.6.2. Sposoby murowania z uwagi na rodzaj złącza pionowego

- zwykłe z rozproszaniem zaprawy na powierzchniach bocznych łączonych elementów,
- z wypełnieniem kieszeni zaprawą, polegające na dostawieniu do siebie na odpowiednią odległość elementów o odpowiednim kształcie powierzchni bocznych i zalaniu zaprawą otworów utworzonych na styku wyrobów,
- na pióro i wpust polegające na dostosowaniu do siebie elementów w taki sposób, by pióra jednego elementu weszły we wpusty drugiego elementu.

5.6.3. Techniki murowania na spoiny zwykłe:

- murowanie tradycyjne, na puste lub pełne spoiny, - murowanie na wycisk, - murowanie na docisk.

5.6.4. Ogólne zasady murowania na cienkie spoiny:

- elementy murowe pierwszej warstwy nakłada się bardzo dokładnie na mocnej zaprawie cementowej celem wyeliminowania ich nierównomiernego osiadania,
- położenie elementów pierwszej warstwy należy kontrolować za pomocą poziomicy lub niwelatora,
- pierwszą warstwę elementów można dodatkowo przeszlifować, szczególnie w przypadku bloczków z betonu komórkowego,

- w celu umożliwienia równomiernego rozprowadzenia zaprawy do cienkich spoin (klejowej) o pożądanej grubości (1 do 3 mm) układa się ją specjalną, dostosowaną do szerokości muru, kielnią z ząbkowaną krawędzią,
- położenie elementów drugiej i kolejnych warstw można korygować w ciągu pierwszych 7-15 minut od ich ułożenia (czas korekty określa producent zaprawy).

5.7. Rodzaje murów z kamienia

Z uwagi na kształt i rodzaj kamienia rozróżnia się następujące typy murów:

- nieregularne
 - mury dzikie z kamieni narzutowych o nieregularnym kształcie oraz z kamieni łamanych niesortowanych,
 - mury półdzikie z kamieni sortowanych,
 - mury cyklopowe z kamienia łamanego, specjalnie przycinanego w kształcie nieforemnego wieloboku,
- półregularne
 - mury warstwowe z kamieni łupanych warstwowo o dwóch powierzchniach wspornych płaskich i jednocześnie równoległych,
 - mury mozaikowe z kamieni łupanych prostokątnych o różnej wielkości,
 - mury rzędowe z kamieni łupanych prostokątnych dobieranych pod względem wysokości tak, by po ich ułożeniu w rzędzie była zachowana jednakowa wysokość całego rzędu,
- regularne
 - mury z ciosów czyli z dużych, regularnych elementów układanych w wiązaniu pospolitym lub polskim,
 - mury z bloczków kamiennych, układanych jak mury z cegieł ceramicznych.

5.8. Ogólne zasady murowania ścianek działowych

5.8.1. Ścianki działowe o grubości V^* cegły należy murować na zaprawie cementowej o wytrzymałości nie niższej niż 5 N/mm². Przy rozpiętości przekraczającej 5 m lub wysokości powyżej 2,5 m powinny być zbrojone. Zbrojenie powinno być zakotwione w spoinach nośnych na głębokość nie mniejszą niż 70 mm.

Ścianka powinna być połączona ze ścianami konstrukcyjnymi za pomocą strzępi zazębionych krytych.

5.8.2. W budynkach o konstrukcji nośnej żelbetowej lub stalowej ścianki działowe oraz osłonowe są oddylatowane od stropów i pionowych elementów konstrukcyjnych. Połączenie tych ścianek z elementami konstrukcyjnymi wykonuje się więc za pomocą kotew stalowych.

5.9. Ogólne zasady wznoszenia ścian szczelinowych i dwuwarstwowych

5.9.1. Warstwa wewnętrzna jest ścianą konstrukcyjną, więc stosuje się do niej wymagania jak dla ściankonstrukcyjnych.

5.9.2. Warstwa zewnętrzna powinna mieć grubość nie mniejszą niż 70 mm, o ile w dokumentacji projektowej nie podano inaczej, i być trwale połączona z warstwą wewnętrzną za pomocą kotew.

5.9.3. Kotwy powinny być wykonane ze stali nierdzewnej ocynkowanej, galwanizowanej lub mającej inne zabezpieczenie antykorozyjne i rozłożone na równym poziomie. Dopuszcza się ułożenie kotew z nieznacznym pochyleniem w kierunku warstwy zewnętrznej osłonowej.

5.9.4. Liczba kotew nie powinna być mniejsza niż 4 szt./1 m² ściany. Wzdłuż wszystkich krawędzi swobodnych warstwy zewnętrznej (wokół otworów, przy narożu budynku, wzdłuż krawędzi przy poziomej przerwie dylatacyjnej) należy ułożyć dodatkowe kotwie w liczbie nie mniejszej niż trzy sztuki na metr krawędzi ściany.

5.9.5. Spoiny warstwy zewnętrznej licowej (nieotynkowanej) powinny być dokładnie wypełnione zaprawą lub mur zewnętrzny licowy powinien być wyspoinowany.

5.9.6. Zaleca się, aby odległość przerw dylatacyjnych w warstwie zewnętrznej była nie większa niż: - 8 m - jeżeli wykonana jest z cegły silikatowej lub betonowej, - 12 m - jeżeli wykonana jest z cegły ceramicznej.

5.9.7. Warstwa zewnętrzna osłonowa powinna umożliwiać odprowadzenie wody, która przeniknęła przez nią do muru. W tym celu, zgodnie z normą PN-B-03002, u spodu warstwy zewnętrznej, w miejscu podparcia, zaleca się wykonać fartuch z materiału wodochronnego na

podkładzie z zaprawy cementowej, a w warstwie zewnętrznej pozostawić otwory zabezpieczone siatką lub kratką, którymi woda może spływać na zewnątrz.

5.9.8. Wykonując otwory okienne i drzwiowe należy stosować zasady podane w „Warunkach technicznych wykonania i odbioru robót budowlanych”, część A, zeszyt 3 „Konstrukcje murowe”, wydanie ITB - 2006 r.:

- obie warstwy murowe w żadnym miejscu nie mogą stykać się ze sobą,
- stolarka może być przymocowana tylko do jednej z warstw murowych,
- dla obu warstw murowych należy wykonać niezależne nadproża,
- stolarka musi być zabezpieczona przed wodą zbierającą się w szczelinie, w tym celu wzdłuż pionowych krawędzi ościeża należy przeprowadzić pionową izolację przeciwwilgociową, oddzielającą warstwy murowe od siebie. Izolacja przeciwwilgociowa powinna być również zainstalowana powyżej i poniżej otworu. Pozioma izolacja położona powyżej okna powinna „ześlizgiwać się” w dół - w kierunku zewnętrznej warstwy, która powinna zostać zaopatrzona w dodatkowe otwory odpowietrzająco-odwadniające, przez które woda ze szczeliny będzie mogła swobodnie wypływać na zewnątrz ściany.

5.10. Ogólne zasady wykonywania nadproży

5.10.1. Nadproża mogą być wykonywane na placu budowy lub prefabrykowane. Nadproża prefabrykowane powinny spełniać wymagania normy PN-EN 845-2.

5.10.2. Nadproża murowe zbrojone wykonywane na placu budowy.

A. Nadproża ze zbrojeniem dolnym mogą być stosowane przy otworach o rozpiętości do 1,5 m. Nadproże wykonuje się na sztywnym deskowaniu, na którym rozściela się zaprawę cementową grub. 30-40 mm, a następnie wtapia w nią zbrojenie stalowe. Zbrojenie musi być zakotwione w murze na co najmniej 400 mm. Następnie muruje się cztery lub pięć warstw muru na mocnej zaprawie cementowej. Deskowanie i stemplowanie można rozebrać po upływie dwóch tygodni. Nadproże powinno być sprawdzone wg PN-B03340.

B. Nadproża płytowe typu Kleina mogą być stosowane do przykrywania otworów o rozpiętości do 2,5 m. Nad otworami o szerokości poniżej 1,5 m zaleca się wykonywanie nadproża o wysokości co najmniej 1 /2 cegły (cegły ułożone na rąb). W przypadku otworów o szerokości od 1,5 m nadproże powinno mieć wysokość 1 cegły (cegły ułożone na stojąco lub dwie płyty z cegieł ułożonych na rąb). Liczba użytych prętów powinna wynikać z dokumentacji projektowej, w której przeprowadzono obliczenia zgodnie z PNB-03340.

5.10.3. Nadproża murowe zespolone wykonywane są na placu budowy z gotowych kształtek nadprożowych, zbrojonych prętami stalowymi i łączonych (zespalanych) betonem. Kształtki nadprożowe mogą być ceramiczne, silikatowe, betonowe i z betonu komórkowego. Nadproża należy wykonywać zgodnie z zaleceniami producenta kształtek. Elementy prefabrykowane nadproży murowych powinny spełniać wymagania PN-EN 845-2

5.10.4. Nadproża żelbetowe wylewane stosuje się w ścianach wewnętrznych oraz jako nadproża warstwy wewnętrznej muru szczelinowego. Nadproża te należy wykonywać zgodnie z zasadami obowiązującymi dla konstrukcji żelbetowych, a więc przestrzegać wymagania zawarte w szczegółowej specyfikacji technicznej dla konstrukcji żelbetowych.

5.10.5. Nadproża prefabrykowane stalowe żelbetowe, sprężone, ceramiczne, silikatowe, z betonu komórkowego, z kamienia naturalnego lub sztucznego oraz z kombinacji tych wyrobów powinny spełniać wymagania PN-EN 845-2. Można je montować bez konieczności stemplowania. Długość oparcia belek powinny być takie jak dla nadproży murowych zespolonych.

5.11. Wymagania jakościowe robót murowych

Zgodnie z Warunkami technicznymi wykonania i odbioru robót budowlanych, część A, zeszyt 3 „Konstrukcje murowe”, wydanie ITB-2006 rok roboty murowe powinny spełniać odpowiednie wymagania jakościowe, takie jak:

5.11.1. Obrys muru

Dopuszczalne odchyłki od zaprojektowanych wymiarów nie powinny przekraczać:

- w wymiarach poziomych poszczególnych pomieszczeń ± 20 mm,
- w wysokości kondygnacji ± 20 mm,
- w wymiarach poziomych i pionowych całego budynku ± 50 mm.

5.11.2. Grubość muru

Grubości murów w stanie surowym powinny być określone w dokumentacji projektowej.

Dopuszczalne odchyłki wymiarowe nie powinny być większe niż:

- dopuszczalne odchyłki użytych elementów murowych w przypadku murów o grubości V^* , V_i i 1 elementu murowego,
- ± 10 mm, w przypadku murów pełnych o grubości większej niż 1 cegła, - ± 20 mm, w przypadku murów szczelinowych.

5.11.3. Wymiary otworów (w świetle ościeży)

W przypadku otworów o wymiarach do 1000 mm dopuszczalne odchyłki wymiarowe wynoszą:

- szerokość + 6 mm, - 3 mm,
- wysokość + 15 mm, - 10 mm.

W otworach o wymiarach powyżej 1000 mm dopuszczalne odchyłki wymiarowe wynoszą:

- szerokość + 10 mm, - 5 mm,
- wysokość + 15 mm, - 10 mm.

5.11.4. Grubość spoin

Normatywne grubości i dopuszczalne odchyłki grubości spoin zwykłych wynoszą:

- w spoinach poziomych: grubość nominalna 10 mm, odchyłki + 5 mm, - 2 mm,
- w spoinach pionowych: grubość nominalna 10 mm, odchyłki + 5 mm, - 5 mm.

W przypadku słupów konstrukcyjnych o przekroju 0,3 m 2 lub mniejszym, dopuszczalne odchyłki grubości spoin, zarówno poziomych, jak i pionowych, nie powinny przekraczać 2 mm. W murach zbrojonych poprzecznie grubość spoiny powinna być większa co najmniej o 4 mm niż grubość zbrojenia, natomiast w murach zbrojonych podłużnie grubość spoiny powinna być co najmniej o 5 mm większa niż grubość zbrojenia. W murach nie przeznaczonych do tynkowania lub spoinowania, spoiny powinny być całkowicie wypełnione zaprawą, aż do lica muru. W murach przeznaczonych do tynkowania lub spoinowania nie należy wypełniać spoiny poziomej zaprawą na głębokość 5+10 mm, licząc od lica muru, a przy powierzchniach muru, przy których jest umieszczone zbrojenie zewnętrzne, na głębokość nie mniejszą niż 10 mm i nie większą niż 20 mm.

5.13.5. Zbrojenie

Dopuszczalne odchyłki długości prętów nie powinny być większe niż:

- ± 10 mm dla poszczególnych odcinków pręta (np. w miejscu odgięcia lub dla haków),
- ± 20 mm dla całego pręta.

Dopuszczalne odchyłki w rozstawie prętów nie powinny przekraczać ± 15 mm, natomiast grubości otulenia prętów powinny być zgodne z wymaganiami pkt. 6.2. w normie PN-B-03340.

5.13.6. Prawidłowość wykonania powierzchni i krawędzi muru

Dopuszczalne odchyłki wykonania powierzchni i krawędzi zestawiono w tabeli.

Rodzaj usterki •	Dopuszczalne odchyłki	
	powierzchnie spoinowane	inne powierzchnie
1	2	3
Zwichrowania i skrzywienia powierzchni	nie więcej niż 3 mm/m i ogółem nie więcej niż 10 mm na całej powierzchni ściany pomieszczenia	nie więcej niż 6 mm/m i ogółem nie więcej niż 20 mm na całej powierzchni ściany pomieszczenia
Odchylenie krawędzi od linii prostej	nie więcej niż 2 mm/m i nie więcej niż jedno na długości 2 m	nie więcej niż 4 mm/m i nie więcej niż dwa na długości 2 m
Odchylenie powierzchni i krawędzi muru od kierunku pionowego	nie więcej niż 3 mm/m i ogólnie nie więcej niż 6 mm na wysokości kondygnacji oraz 20 mm na całej wysokości budynku	nie więcej niż 6 mm/m i ogólnie nie więcej niż 10 mm na wysokości kondygnacji oraz 30 mm na całej wysokości budynku
Odchylenie od kierunku poziomego górnych powierzchni każdej warstwy cegieł	nie więcej niż 1 mm/m i ogółem nie więcej niż 15 mm na całej długości budynku	nie więcej niż 2 mm/m i ogółem nie więcej niż 30 mm na całej długości budynku
Odchylenie od kierunku poziomego górnej powierzchni ostatniej warstwy pod stropem	nie więcej niż 1 mm/m i ogółem nie więcej niż 10 mm na całej długości budynku	nie więcej niż 2 mm/m i ogółem nie więcej niż 20 mm na całej długości budynku
Odchylenie przecinających się płaszczyzn od kąta przewidzianego w projekcie	nie więcej niż 3 mm	nie więcej niż 6 mm

6. KONTROLA JAKOŚCI

6.1. Elementy murowe

Przy odbiorze należy przeprowadzić na budowie:

sprawdzenie zgodności klasy oznaczonej na elementach murowych z zamówieniem i wymaganiami stawianymi w dokumentacji technicznej,

próby doraźnej przez oględziny, opukiwanie i mierzenie:

wymiarów i kształtu elementów murowych,

liczby szczerb i pęknięć,

odporności na uderzenia,

przełomu ze zwróceniem szczególnej uwagi na zawartość margla.

W przypadku niemożności określenia jakości elementu murowego przez próbę doraźną należy ją poddać badaniom laboratoryjnym (szczególnie co do klasy i odporności na działanie mrozu).

6.2. Zaprawy

W przypadku gdy zaprawa wytwarzana jest na placu budowy, należy kontrolować jej markę i konsystencję w sposób podany w obowiązującej normie. Wyniki odbiorów materiałów i wyrobów powinny być każdorazowo wpisywane do dziennika budowy.

OBMIAR ROBÓT

Jednostką obmiarową robót jest - m² muru o odpowiedniej grubości.

Ilość robót określa się na podstawie projektu z uwzględnieniem zmian zaaprobowanych przez Inżyniera i sprawdzonych w naturze.

ODBIÓR ROBÓT

Odbiór robót murowych powinien się odbyć przed wykonaniem tynków i innych robót wykończeniowych.

Podstawę do odbioru robót murowych powinny stanowić następujące dokumenty:

dokumentacja techniczna,

dziennik budowy,

zaświadczenia o jakości materiałów i wyrobów dostarczonych na budowę,

protokoły odbioru poszczególnych etapów robót zanikających,

protokoły odbioru materiałów i wyrobów,

wyniki badań laboratoryjnych, jeśli takie były zlecane przez budowę,

ekspertyzy techniczne w przypadku, gdy były wykonywane przed odbiorem budynku.

Wszystkie roboty podlegają zasadom odbioru robót zanikających.

PODSTAWA PŁATNOŚCI

Płaci się za roboty wykonane w jednostkach podanych w punkcie 7. Cena obejmuje:

dostarczenie materiałów i sprzętu na stanowisko pracy

wykonanie ścian, naroży,

ustawienie i rozebranie potrzebnych rusztowań

uporządkowanie i oczyszczenie stanowiska pracy z resztek materiałów

PRZEPISY ZWIĄZANE

PN-68/B-10020 Roboty murowe z cegły. Wymagania i badania przy odbiorze.

PN-B-12050:1996 Wyroby budowlane ceramiczne.

PN-B-12011:1997 Wyroby budowlane ceramiczne. Cegły kratówki.

PN-EN 197-1:2002 Cement. Skład, wymagania i kryteria zgodności dotyczące cementu powszechnego użytku.

PN-B-30000:1990 Cement portlandzki.

PN-88/B-30001 Cement portlandzki z dodatkami.

PN-EN 197-1:2002 Cement. Skład, wymagania i kryteria zgodności dotyczące cementów powszechnego użytku.

PN-97/B-30003 Cement murarski 15,

PN-88/B-30005 Cement hutniczy 25.

PN-86/B-30020 Wapno. PN-EN 13139:2003 Kruszywa do zaprawy.

1.1 Przedmiot SS

W niniejszym rozdziale omówiono ogólne wymagania dotyczące wykonania i odbioru robót budowlanych związanych z wykonaniem izolacji przeciwwilgociowych.

1.2 Zakres stosowania

Specyfikacja techniczna jest dokumentem będącym podstawą do udzielenie zamówienia i zawarcia umowy na wykonanie robót zawartych w pkt 1.1

1.3 Określenia podstawowe

Określenia i nazewnictwo użyte w niniejszej specyfikacji technicznej ST są zgodne z obowiązującymi podanymi w normach PN i przepisach Prawa budowlanego.

1.4 Zakres robót objętych SST

Ustalenia zawarte w niniejszej specyfikacji dotyczą zasad prowadzenia robót związanych z wykonaniem: izolacji z papy asfaltowej ław fundamentowych, izolacji z roztworów asfaltowych ścian fundamentowych, izolacji podposadzkowej z folii PE gr. 0,2 mm, izolacji dachu z folii paroprzepuszczalnej izolacji z papy termozgrzewalnej

1.5. Ogólne wymagania dotyczące robót

Wykonawca robót jest odpowiedzialny za jakość wykonania robót, ich zgodność z dokumentacją projektową, SST i poleceniami Inżyniera.

2. MATERIAŁY

2.1 Ogólne wymagania

Wszystkie materiały użyte do wykonania izolacji muszą posiadać aktualne polskie aprobaty techniczne lub odpowiadać Polskim Normom (Dz. U. Nr 92 póź 881). . Wykonawca uzyska przed zastosowaniem wyrobu akceptację Inspektora Nadzoru. Zatwierdzenie jednego materiału z danego źródła nie oznacza automatycznego zatwierdzenia pozostałych materiałów z tego źródła. Jeżeli materiały z akceptowanego źródła są niejednorodne lub nie zadawalającej jakości, Wykonawca powinien zmienić źródło zaopatrywania w materiały. Odbiór techniczny materiałów powinien być dokonywany według wymagań i w sposób określony aktualnymi normami.

2.2.Papa asfaltowa izolacyjna

Do wykonania izolacji w przedmiotowym obiekcie można stosować papę 1/400 na tekturze o gramaturze 400 g/m .

Wymagania wg PN-B-27617/A I: 1997

- wstęga papy powinna być bez dziur i załamań, równych krawędziach,
- powierzchnia papy nie powinna mieć widocznych plam asfaltu,
- dopuszcza się pudrowanie i piaskowanie powierzchni papy izolacyjnej,
- przy rozwijaniu rolki niedopuszczalne są uszkodzenia powstałe na skutek sklejenia się papy,
- dopuszcza się naderwania na krawędziach wstęgi papy w kierunku poprzecznym nie dłuższe niż 30 mm, nie więcej niż w 3 miejscach na każde 10 m długości papy,
- papa po rozerwaniu i rozwarstwieniu powinna mieć jednolite ciemnobrunatne zabarwienie.

Wymiary papy w rolce długość: 20 m ±0,20 m 40 m ±0,40 m 60 m ±0,60 m

szerokość: 90, 95, 100, 105, 110 cm ±1 m

2.3. Lepik asfaltowy na gorąco

Wymagania wg PN-B-24625:1998.

temperatura mięknięcia - 60-80°C

temperatura zapłonu - 200°C

zawartość wody - nie więcej niż 0,5%

spływność - lepik nie powinien spływać w temperaturze 50°C w ciągu 5 godzin warstwy

sklejającej dwie warstwy papy nachylonej pod kątem 45°

zdolność klejenia - lepik nie powinien się rozdzielić przy odrywaniu pasków papy sklejonych ze sobą i przyklejonych do betonu w temperaturze 18°C.

2.4. Roztwór asfaltowy do gruntowania Wymagania wg PN-B-24620:1998

2.5 Papa termozgrzewalna

Wstęga papy powinna być bez dziur i załamań, o równych krawędziach. Przy rozwijaniu rolki niedopuszczalne są uszkodzenia powstałe na skutek sklejenia się papy.

2.6 Folia polietylenowa paroszczelna gr. 0,2 mm

2.7 Folia polietylenowa paroprzepuszczalna (min 1200 g)

2.8 Izolacja wodochrona np. Suprflex 2-komponentowa masa bitumiczna modyfikowana

SPRZĘT

Roboty można wykonać ręcznie lub przy użyciu dowolnego typu sprzętu. Do wykonania iniekcji używać sprzętu zaakceptowanego przez Inspektora i zgodnego z zaleceniami dostawcy systemu oraz jego instrukcjami.

TRANSPORT

Materiały i elementy mogą być przewożone dowolnymi środkami transportu. Podczas transportu materiały i elementy konstrukcji powinny być zabezpieczone przed uszkodzeniami lub utratą stateczności. Transport materiałów wykonać zgodnie z instrukcją producentów,

WYKONANIE ROBÓT

5.1. Izolacje przeciwwilgociowe

- Przygotowanie podkładu

podkład pod izolację powinien być trwały, nieodkształcalny,

powierzchnia podkładu pod izolację powinna być równa, czysta i odpylona.

- Gruntowanie podkładu

Podkład betonowy lub cementowy pod izolację z papy asfaltowej powinien być zagruntowany roztworem asfaltowym lub emulsją asfaltową.

Przy gruntowaniu podkład powinien być suchy, a jego wilgotność nie powinna przekraczać 5%. Powłoki gruntujące powinny być naniesione w jednej lub dwóch warstwach, z tym że druga warstwa może być naniesiona dopiero po całkowitym wyschnięciu pierwszej.

Temperatura otoczenia w czasie gruntowania podkładu powinna być nie niższa niż 5°C.

5.2. Izolacje papowe

Izolacje przeznaczone do ochrony podziemnych części obiektu przed wilgocią z gruntu powinny składać się z jednej lub dwóch warstw papy asfaltowej sklejonych lepikiem między sobą w sposób ciągły na całej powierzchni. Izolacje przeciwwilgociowe przeznaczone do ochrony warstw ocieplających przed wodą zarobową z zaprawy na niej układanej mogą być wykonane z jednej warstwy papy asfaltowej ułożonej na sucho i sklejonej wyłącznie na zakładach.

Do klejenia pap asfaltowych należy stosować wyłącznie lepik asfaltowy, odpowiadający wymaganiom norm państwowych.

Grubość warstwy lepiku między podkładem i pierwszą warstwą izolacji oraz między poszczególnymi warstwami izolacji powinno wynosić 1,0-1,5 mm.

Szerokość zakładów papy zarówno podłużnych jak i poprzecznych w każdej warstwie powinna być nie mniejsza niż 10 cm. Zakłady arkuszy kolejnych warstw papy powinny być przesunięte względem siebie.

5.3 Izolacje z folii

W przypadku izolacji w pomieszczeniach mokrych spadki podkładu w kierunku kratki ściekowej lub kanału powinny być zgodne z wymaganiami dokumentacji projektowej, lecz nie mniejsze niż 1%. Folia powinna zostać

ułożona na całej izolowanej powierzchni i wywinęta na powierzchnie pionowe i ukośne. Arkusze folii powinny być ułożone z zakładem o szerokości 15 cm.

5.4 Wykonanie wodochronnej izolacji

Podłoże

Podłoże musi być niezamrożone, nośne, równe i wolne od smoły, raków i rozwartych rys, zadziórów oraz szkodliwych zanieczyszczeń. Krawędzie należy stażować (zukośować) zaś wyoblenia odpowiednio zaokrąglić. W przypadku wody pod ciśnieniem żel-bet musi spełniać normę DIN 1045. Mur i inne podłoża nie powinny posiadać przy wodzie działającej pod ciśnieniem rys o szerokości powyżej 1 mm. Można stosować na suchym i lekko wilgotnym, lecz chłonnym podłożu. Wilgotne podłoże wydłuża czas twardnienia. Istniejące grubowarstwowe uszczelnienia i malarskie powłoki bitumiczne np. stare, kryjące (nakładane na zimno lub gorąco) powłoki nadają się jako podłoże o ile wykazują wystarczającą wytrzymałość do przyjęcia nowej warstwy uszczelniającej. Miękkie, grubowarstwowe powłoki np. z kationowych emulsji bitumicznych lub bitumiczno-lateksowych mas uszczelniających nie nadają się na podłoże

Przygotowanie podłoża

Obróbkę rozpoczyna się od przygotowania podłoża. Należy zbici wystające resztki zaprawy, krawędzie odsadzki fundamentowej należy oczyścić z gruzu i ziemi. Wystające części fundamentów należy potraktować ze szczególną pieczołowitością. Mleczko cementowe, resztki zaprawy i inne obniżające przyczepność części należy usunąć z całej powierzchni za pomocą odpowiednich narzędzi np. ręcznej szlifierki diamentowej produkcji firmy BaldufPleidelsheim. Głębokie rysy i spoiny należy przed uszczelnieniem wypełnić odpowiednią zaprawą np. PLASTIKOL KM I lub PLASTIKOL KM 2

Mieszanie

Do komponentu płynnego dodaje się komponent proszkowy i miesza za pomocą wiertarki z nałożonym mieszadłem, aż do powstania jednorodnej masy. Masa i proszek w oryginalnym opakowaniu są dostosowane do siebie ilościowo. Przy ilościach mniejszych należy przestrzegać podanego na pojemniku stosunku mieszania. Czas stosowania zmieszanego materiału wynosi 1 do 2 godzin.

Gruntowanie podłoża

Jako powłokę gruntującą nanosi się szczotką lub szerokim pędzlem EUROLAN 3 K, rozcieńczony wodą w stosunku 1:10. Podłoża, które wymagają wzmocnienia (np. beton porowaty lub podłoża łuszczące się), należy zagruntować. Po wyschnięciu powłoki gruntującej następuje nanoszenie materiału za pomocą gładkiej kielni.

Szpachlowanie drapane

Żeby zapobiec tworzeniu się pęcherzy na powierzchniach o dużych porach, nierównych, jak i na bloczkach profilowanych powierzchniowo, potrzebne jest szpachlowanie wypełniające (szpachlowanie drapane). Szpachla wypełniająca musi wyschnąć, zanim będzie można rozpocząć następny etap pracy. W przypadku nieotynkowanego muru z bloków wielkowymiarach należy zamknąć spoiny pionowe o rozwarości poniżej 5 mm poprzez szpachlowanie wypełniające

Przy rozwarości powyżej 5 mm należy je zamknąć poprzez szpachlowanie wypełniające, np. naszą modyfikowaną tworzywem sztucznym, hydraulicznie wiążącą zaprawą naprawczą

Stosowanie naszej masy uszczelniającej na tego rodzaju podłożach, na murze z bloków betonowych i bloków z lekkiego betonu jamistego oraz porowatych blokach betonowych polecamy przy oddziaływaniu wilgoci gruntowej i wody niebędącej pod ciśnieniem.

Przy wodzie pod ciśnieniem, na blokach betonowych i z lekkiego betonu jamistego należy najpierw stworzyć zwartą powierzchnię, np. przez nałożenie tynku z III grupy zapraw.

Uszczelnienie ścian

Nakładanie uszczelnienia z materiału następuje zgodnie z normą DIN 18195-3, wydanie 200008 i z ogólnymi wytycznymi wykonywania powłok grubowarstwowych w co najmniej 2 procesach roboczych. Drugi proces roboczy powinien być przeprowadzony najszybciej jak to jest możliwe, tak by nie uszkodzić warstwy położonej w pierwszym procesie roboczym. W przypadku obciążenia spiętrzoną (napierającą) wodą przesączającą się i wodą gruntową w drugim procesie roboczym należy zatopić wkładkę wzmacniającą z siatki z polipropylenu. osiąga swoje ostateczne właściwości po pełnym związaniu i wyschnięciu. Dopiero później można przystąpić do przyklejania płyt ochronnych i izolacyjnych oraz do zasypywania wykopu budowlanego z ewentualnym wykonaniem drenażu. Należy uważać, aby pod warstwę izolacyjną nie podeszła woda deszczowa. Nie powinna ona również pozostać na zimę bez warstwy ochronnej. Nie wolno sypać bezpośrednio na stwardniałą izolację gliny, gruzu ani żwiru gruboziarnistego. W przypadku silnego nasłonecznienia należy roboty izolacyjne, zgodnie z

ogólnymi zasadami sztuki tynkarskiej, wykonywać wczesnym ranem lub późnym wieczorem albo stosować zacielenia

Kontrola:

Grubośći nakładanej warstwy

Kontrola grubości nakładanej warstwy w stanie świeżym następuje poprzez pomiar ilości zużytego materiału oraz pomiar grubości wilgotnej powłoki. W przypadku ręcznej obróbki materiału nie można wykluczyć odchyżeń od normatywnej grubości nakładanej warstwy. Pomiar grubości wilgotnej jeszcze warstwy uszczelniającej, zgodnie z normą DIN 18195-3 wydanie 2000-08, następuje w co najmniej 20 punktach na danym obiekcie lub na każdym 100 m² przekątnie podzielonej uszczelnianej powierzchni.

Wyschnięcia

Kontrolę stopnia wyschnięcia uszczelnienia przeprowadzamy metodą niszczącą na próbce referencyjnej poprzez jej wycięcie. Próbką referencyjną pobierana jest wraz z istniejącym podłożem np. murem ceglanym i składowana jest w wykopie

Dokumentacja

Przy uszczelnieniu wykonywanym zgodnie z normami DIN 18195-5 i 6, wydanie 2000-08 w rozumieniu normy DIN 18195-3, wydanie 2000-08 kontrola nakładanej warstwy izolacyjnej oraz jej wyschnięcia powinna być dokumentowana.

Uszczelnianie szczelin dylatacyjnych

Szczeliny dylatacyjne można trwale i niezawodnie uszczelnić taśmą izolacyjną SUPER. Jest ona naklejona na krawędziach szczeliny masą SUPER i później łączona z izolacją powierzchniową

ó. KONTROLA JAKOŚCI

6.1. Materiały izolacyjne.

Wymagana jakość materiałów izolacyjnych powinna być potwierdzona przez producenta przez zaświadczenie o jakości lub znakiem kontroli jakości zamieszczonym na opakowaniu lub innym równorzędnym dokumentem.

Materiały izolacyjne dostarczone na budowę bez dokumentów potwierdzających przez producenta ich jakość nie mogą być dopuszczone do stosowania. Odbiór materiałów izolacyjnych powinien obejmować sprawdzenie zgodności z dokumentacją projektową oraz sprawdzenie właściwości technicznych tych materiałów z wystawionymi atestami wytwórcy. W przypadku zastrzeżeń co do zgodności materiału z zaświadczeniem o jakości wystawionym przez producenta powinien być on zbadany zgodnie z postanowieniami normy państwowej.

Nie dopuszcza się stosowania do robót materiałów izolacyjnych, których właściwości nie odpowiadają wymaganiom przedmiotowych norm.

Nie należy stosować również materiałów przeterminowanych (po okresie gwarancyjnym). 6,2. Wyniki odbiorów materiałów i wyrobów powinny być każdorazowo wpisywane do dziennika budowy.

7. OBMIAR ROBÓT

Jednostką obmiarową robót jest m² powierzchni zaizolowanej. Ilość robót określa się na podstawie projektu z uwzględnieniem zmian zaaprobowanych przez Inżyniera i sprawdzonych w naturze.

8. ODBIÓR ROBÓT

8.1. Odbiór robót izolacyjnych powinien się odbyć przed wykonaniem tynków i innych robót wykończeniowych.

8.2. Roboty podlegają zasadom odbioru robót zanikających.

9. PODSTAWA PŁATNOŚCI

Płaci się za ustaloną ilość m² izolacji wg ceny jednostkowej, która obejmuje:
dostarczenie materiałów,
przygotowanie i oczyszczenie podłoża, wykonanie izolacji wraz z ochroną,
uporządkowanie stanowiska pracy.

Izolacje bitumiczne.

Wymagania i badania przy odbiorze. Lepiki, masy i roztwory asfaltowe stosowane na zimno. Papa asfaltowa na tekturze budowlanej. Kit asfaltowy uszczelniający

INSTALOWANIE DRZWI I OKIEN (45421130-4)

WSTĘP

Przedmiot SST

Przedmiotem niniejszej szczegółowej specyfikacji technicznej są wymagania dotyczące wykonania i odbioru stolarki okiennej i drzwiowej

Zakres stosowania SST

Szczegółowa specyfikacja techniczna jest stosowana jako dokument przetargowy i kontraktowy przy zleceniu i realizacji robót wymienionych w pkt. 1,1.

Zakres robót objętych SST

Roboty, których dotyczy specyfikacja, obejmują wszystkie czynności umożliwiające i mające na celu prawidłowy montaż ;

- stolarki okiennej wraz z parapetami i okapnikami,
- stolarki drzwiowej wewnętrznej,
- drzwi zewnętrznych stalowych,

Określenia podstawowe

Określenia podane w niniejszej SST są zgodne z obowiązującymi odpowiednimi normami.

Ogólne wymagania dotyczące robót

Wykonawca robót jest odpowiedzialny za jakość ich wykonania oraz za zgodność z dokumentacją projektową, SST i poleceniami Inżyniera.

MATERIALY

Wbudować należy stolarkę kompletnie wykończoną wraz z okuciami i powłokami malarskimi.

Okucia budowlane

Każdy wyrób stolarki budowlanej powinien być wyposażony w okucia zamykające, łączące, zabezpieczające i uchwyto-ostonowe.

Okucia powinny odpowiadać wymaganiom norm państwowych, a w przypadku braku takich norm - wymaganiom określonym w świadectwie ITB dopuszczającym do stosowania wyroby stolarki budowlanej wyposażone w okucie, na które nie została ustanowiona norma.

Okucia stalowe powinny być zabezpieczone fabrycznie trwałymi powłokami antykorozyjnymi. Okucia nie zabezpieczone należy, przed ich zamocowaniem, pokryć minią ołowianą lub farbą ftalową, chromianową przeciwrdzewną.

Zawiasy

Przewiduje się zastosowanie do wszystkich drzwi zawiasów czopowych o kształcie cylindrycznym z płaskimi kantami, ze stali błękitnawej (odcień uzyskany dzięki obróbce termicznej), z pierścieniem ze stali nierdzewnej i nylonu, w ilości 3 do 4 sztuk na skrzydło,

Zamek z gałką,

Zamek z gałką, zwykły, całkowicie wpuszczony, blaszka czołowa o prostych kątach ze stali

Odbój drzwiowy

Odbój drzwiowy z kauczuku typu "E. P. D. M.", o formie cylindrycznej, przymocowany śrubą ze stali nierdzewnej. W większości przypadków przymocowany do ściany.

Zabezpieczenia na obrzeżach i narożnikach przed uderzeniami

Zamocowanie kątowników i profili w kształcie litery U ze stali nierdzewnej na obrzeżach, z dokładnym wyrównaniem (zlicowaniem) z płaszczyzną drzwi oraz na narożnikach ościeżnicy.

Środki do impregnowania wyrobów stolarskich

Elementy stolarki budowlanej powinny być zabezpieczone przed korozją biologiczną. Należy impregnować: elementy drzwi, powierzchnie stykające się ze ścianami ościeżnic.

Doboru środków impregnacyjnych należy dokonać zgodnie z wytycznymi stosowania środków ochrony drewna podanymi w świadectwach ITB

Środki stosowane do ochrony drewna w stolarnie budowlanej nie mogą zawierać składników szkodliwych dla zdrowia i powinny mieć pozytywną opinię Państwowego Zakładu Higieny.

Środków ochrony drewna przeznaczonych do zabezpieczenia powierzchni zewnętrznych elementów stolarki budowlanej narażonych na bezpośrednie działanie czynników atmosferycznych - nie należy stosować do zabezpieczania powierzchni elementów od strony pomieszczenia.

Środki do gruntowania wyrobów stolarskich

Do gruntowania wyrobów stolarki budowlanej należy stosować pokost naturalny lub syntetyczny oraz bioodporna farba do gruntowania.

Jeżeli na budowę dostarczona jest stolarka gruntowana, należy podać rodzaj środka użytego do gruntowania.

Farby i lakiery do malowania stolarki budowlanej

Do malowania wyrobów stolarki budowlanej należy stosować:

do elementów konfekcjonowanych należy stosować zestaw farb chemoutwardzalnych szybkoschnących wg BN-71/6113-46

do elementów pozostałych farby ftalowe podkładowe wg PN-C-8190I/2002, oraz farby ftalowe ogólnego stosowania wg BN-79/6115-44 lub emalie olejno-żywiczne i ftalowe ogólnego stosowania wg BN-76/6115-38.

Szkło

Do szklenia należy stosować szkło płaskie walcowane wg PN-78/B-13050.

Uszczelki

Wykonanie na bazie mieszanki EPT, EDDM lub polichloropenu Kształtowanie wapnem i sieciowanie podłużne przed nałożeniem na szpule. Twardość 60 shore lub wyższa, w zależności od celu użytkowania. Wulkanizacja bez dodatku surowca dla płaszczyzn ciętych pod kątem.

Drzwi p-poz

Płyta drzwiowa o grubości 45mm z krawędziami ukształtowanymi z dwóch stron. Blacha o grubości 0.88mm, usztywnienie płaskownikami. Izolacja z płyty mineralnej. Atest pożarowy na 30 min powstrzymania ognia. Płyta drzwiowa i odrzwia ocynkowane ogniowo i zagruntowane. Kolor zgodny z PB.

Drzwi zewnętrzne

Drzwi wejściowe aluminiowe ramowe dwuskrzydłowe, przeszklone, zawiasy rolkowe ze stali nierdzewnej, pochwyty ze stali nierdzewnej na całą wysokość skrzydła, antywłamaniowe klasa WK2, płaski próg drzwiowy z uszczelką szczotkową, niewidoczny od zewnątrz drenaż.

Drzwi wejściowe od strony ul. Wojska Polskiego (główne wejście) mocowane do fasady słupowo- ryglowej.

drzwi w wiatrołapie szklenie pojedyncze bezpieczne

szklenie: szyba zespolona dwukomorowa o współczynniku przenikania ciepła U min 0,7 w/m²k, szkło bezbarwne, niskoemisyjne. parametry techniczne zestawów zgodnie z wytycznymi producenta, w zależności od wielkości przeszkleń.

Dla szkła parterów: Szkło obustronnie bezpieczne, od zewnątrz hartowane, od wewnątrz laminowane, antywłamaniowe w klasie P4A, szyby zespolone dwukomorowe

Lt: 61%

Lr: 15%

SF: 36%

Szklenie okien: Szkło odprężone, od wewnątrz laminowane bezpieczne, szyby zespolone dwukomorowe Lt: 61% Lr: 15% SF: 35%.

2. IO Parapety

Parapety- z konglomeratu kamiennego kolor zgodny z kolorem okna- do akceptacji Architekta.

2.11 Drzwi wewnętrzne, ewakuacyjne i ościeżnice

Drzwi wewnętrzne do pomieszczeń - drewniane płytowe, fornirowane, bezprzylgowe, wyposażone w uszczelkę, o izolacyjności akustycznej r_w minimum 32db, ościeżnice drewniane (fornirowany mdf) obejmujące.

drzwi do toalet – analogicznie jak do pozostałych pom. z podcięciem o pow. netto 200cm² wyposażone w samozamykacze drzwi do pomieszczenia technicznego - stalowe płaszczowe, o klasie odporności ogniowej ei30, ścieżnica stalowa.

drzwi ewakuacyjne do klatki schodowej - aluminiowe ramowe dwuskrzydłowe o klasie odporności ogniowej EI30, dwuskrzydłowe, zawiasy i klamka ze stali nierdzewnej wyposażone w samozamykacze.

Inwestor dopuszcza użycie do budowy przez Wykonawcę materiałów innych producentów niż sugerowani pod warunkiem, iż jakościowo nie mogą być gorsze od wymienionych oraz spełniają warunki zgodnie z ust. o wyrobach budowlanych z 16.05.2004r. Dz.U. z 20Q4r. nr 92 póź. 881)

SPRZĘT

Roboty można wykonać przy użyciu dowolnego typu sprzętu zaakceptowanego przez Inżyniera.

TRANSPORT

Każda partia wyrobów przewidziana do wysyłki powinna zawierać wszystkie elementy przewidziane normą lub projektem indywidualnym. Okucia nie zamontowane do wyrobu przechowywać i transportować w odrębnych opakowaniach. Elementy do transportu należy zabezpieczyć przed uszkodzeniem przez odpowiednie opakowanie. Zabezieczone przed uszkodzeniem elementy przewozić w miarę możliwości przy użyciu palet lub jednostek kontenerowych. Elementy mogą być przewożone dowolnymi środkami transportu zaakceptowanymi przez Inżyniera, oraz zabezpieczone przed uszkodzeniami, przesunięciem lub utratą stateczności.

Składowanie elementów

Wszystkie wyroby należy przechowywać w magazynach zamkniętych, suchych i przewiewnych, zabezpieczonych przed opadami atmosferycznymi. Podłogi w pomieszczeniu magazynowym powinny być utwardzone, poziome i równe. Wyroby należy układać w jednej lub kilku warstwach w odległości nie mniejszej niż 1 m od czynnych urządzeń grzejnych i zabezpieczyć przed uszkodzeniem.

5. WYKONANIE ROBÓT

Atesty dostarczone przez wykonawcę.

Wykonawca winien, przed złożeniem zamówienia, przedstawiać systematycznie Architektowi, nie czekając na jego prośbę, wszystkie opisy techniczne i atesty producentów świadczące o tym, że wykonane elementy odpowiadają specyfikacjom i wymaganiom sformułowanym w niniejszym dokumencie. Opisy te sporządzają uprawnione laboratoria, zgodnie z przepisami. W przypadku niespełnienia tego wymagania, wykonawca będzie całkowicie odpowiedzialny za wszystkie konsekwencje bezpośrednie i pośrednie, wynikające z nie respektowania tej klauzuli.

5.1.1. Przed osadzeniem stolarki należy sprawdzić dokładność wykonania ościeża, do którego ma przylegać ościeżnica. W przypadku występujących wad w wykonaniu ościeża lub zabrudzenia powierzchni ościeża, ościeże należy naprawić i oczyścić.

5.1.2. Ościeżnice powinny mieć usunięte wszystkie drobne wady powierzchniowe, np pęknięcia, wyrwy. Wymienione ubytki należy wypełnić kitem syntetycznym (ftalowym).

5.1.3 Montaż ościeżnic stalowych do drzwi drewnianych Ościeżnice stalowe wykonywane są z czterech profili ościeżnicowych : A,B,C,N produkowanych w różnych szerokościach ,w zależności od grubości ściany. Po wykonaniu tynków zamontować ćwierćwałki maskujące połączenie drzwi ze ścianą. Zewnętrzne płaszczyzny ościeżnicy metalowej powinny być oddalone od zewnętrznej płaszczyzny surowych ścianek o 25 mm. Połączenie ościeżnicy ze ścianą należy wykonać tak aby profil ościeżnicy był całkowicie wypełniony ścianką i zaprawą.. Ościeżnice krawędziowe typ N należy wbudowywać na krawędzi otworu drzwiowego w ścianie.

5.2. Osadzanie i uszczelnianie stolarki

5.2.1. Osadzanie stolarki okiennej

W sprawdzone i przygotowane ościeże należy wstawić stolarkę na podkładkach lub listwach. Elementy kotwiące osadzić w ościeżach. Uszczelnienie ościeży należy wykonać pianką uszczelniającą poliuretanową.

Ustawienie okna należy sprawdzić w pionie i w poziomie. Dopuszczalne odchylenie od pionu powinno być mniejsze od 1 mm na 1 m wysokości okna, nie więcej niż 3 mm.

Różnice wymiarów po przekątnych nie powinny być większe od:

2 mm przy długości przekątnej do 1 m,

3 mm przy długości przekątnej do 2 m,

4 mm przy długości przekątnej powyżej 2 m.

Zamocowane okno należy uszczelnić pod względem termicznym przez wypełnienie szczeliny między ościeżem a ościeżnicą materiałem izolacyjnym dopuszczonym do stosowania do tego celu świadectwem ITB. Zabrania się używać do tego celu materiałów wydzielających związki chemiczne szkodliwe dla zdrowia ludzi. Osadzone okno po zmontowaniu należy dokładnie zamknąć.

5.2.2. Osadzanie stolarki drzwiowej

Dokładność wykonania ościeży powinna odpowiadać wymogom dla robót murowych. Ościeżnicę mocować za pomocą kotew lub haków osadzonych w ościeżu. Ościeżnice należy zabezpieczyć przed korozją biologiczną od strony muru. Szczeliny między ościeżnicą a murem wypełnić materiałem izolacyjnym dopuszczonym do tego celu świadectwem ITB. Przed trwałym zamocowaniem należy sprawdzić ustawienie ościeżnic w pionie i poziomie; Dopuszczalne wymiary luzów w stykach elementów stolarskich.

	Wartość luzu i odchyłek	
Miejsca luzów	okien	drzwi
Luzy między skrzydłami	+2	+2
Między skrzydłami a ościeżnicą	-1	-1

5.3. Powłoki malarskie

Powierzchnia powłok nie powinna mieć uszkodzeń. Barwa powłoki powinna być jednolita, bez widocznych poprawek, śladów pędzla, rys i odprysków. Wykonane powłoki nie powinny wydzielać nieprzyjemnego zapachu i zawierać substancji szkodliwych dla zdrowia.

5.4 Zamocowanie okuć budowlanych

Okucia budowlane typowe mocuje się na ogół śrubami. Części ruchome okuć budowlanych należy nasmarować przed zamocowaniem. Elementy mocujące ościeżnic (futryn): zamocowanie ich należy wykonać w sposób niewidoczny w stanie wykończonym.

5.4.1. Zawiasy czopowe i zwykłe

Wmontowanie skrzydełek zawiasów: głębokość wycięć nie większa niż 1 mm od grubości blaszek. Dno wycięcia płaskie, a jego głębokość jednakowa. W przypadku przykręcania zwykłych zawiasów, średnica otworu wstępnie przewierconego musi odpowiadać zaleceniom producenta, dotyczącym danego gatunku drewna. Bolce z tulejkami zawiasów czopowych i zwykłych należy umieścić w tej samej osi, w odstępnie minimum 2 mm od powierzchni zewnętrznej stolarki.

5.4.2. Elementy zamknięć

Wycięcia i gniazda niezbędne dla zamocowania elementów zamknięć należy wykonywać w sposób dokładny i dopasowany, nie osłabiający wytrzymałości, trwałości i szczelności stolarki; jednocześnie manipulowanie częściami ruchomymi nie może sprawiać trudności.

5.4.3. Zamki z gałką i zamki wpuszczane (w gniazdach)

Blachy zasuwkowe umieszczone na poziomie rygla (zasuwki), z luzem pionowym pozostawionym u dołu. Brzeg wsuwany blachy zasuwkowej zlicowany z powierzchnią ościeżnicy. Przy zamku wpuszczonym, blacha zasuwkowa i blaszka czołowa zlicowane z kaniem drzwi lub ościeżnicą, przy dopuszczalnej tolerancji wgłębienia 1 mm.

5.4.4 Rygiel górny i dolny

Rygiel górny i dolny posiadają blachy zasuwkowe, wykonane z materiału dostosowanego do tego, w którym są wmontowane, oprócz przypadku ościeżnicy stalowej, w którą wchodzi rygiel.

5.5 Montaż parapetów

Przed wstawieniem nowego parapetu sprawdzić poziomą, czy podłoże pozostało równe. Ewentualne wybrzuszenia wygładzamy szpachlówką do tynków. W przypadku montażu parapetów z PVC należy użyć piany do PCV, a powierzchnię powinniśmy dodatkowo zmatowić poprzez przetarcie jej gruboziarnistym papierem ściernym. Na oczyszczone i odtłuszczone podłoże wypuścić z puszki w regularnych odstępach pianę montażową - uszczelniającą. Po całej powierzchni rozprowadzamy cienką, równą warstwę. Pamiętajmy o tym, że piany po nałożeniu zwiększa swoją objętość. Uważajmy więc, aby naniesiona warstwa nie była zbyt gruba. Po zwilżeniu piany wodą wstawić nowy parapet na miejsce i docisnąć mocno do podłoża

O przyczepności piany do podłoża decyduje pierwszy nacisk. W ciągu kilku minut możliwe są jeszcze poprawki położenia parapetu. Zaleca się pozostawienie docisku na ok. 60 minut. Po utwardzeniu nadmiar piany usunąć przy pomocy noża.

- wokół okna wykonać izolację z folii wysokoparoprzepuszczalnej (wykorzystując do tego również folię wcześniej przeciętą i wywinętą);
- zamocować obróbki.

KONTROLA JAKOŚCI

Zasady kontroli jakości powinny być zgodne z wymogami PN-88/B-10085 dla stolarki okiennej i drzwiowej, PN-72/B-10180 dla robót szklarskich.

Ocena jakości powinna obejmować:

- sprawdzenie zgodności wymiarów,
- sprawdzenie jakości materiałów z których została wykonana stolarka,
- sprawdzenie prawidłowości wykonania z uwzględnieniem szczegółów konstrukcyjnych,
- sprawdzenie działania skrzydeł i elementów ruchomych, okuć oraz ich funkcjonowania,
- sprawdzenie prawidłowości zmontowania i uszczelnienia.

Roboty podlegają odbiorowi.

OBMIAR ROBÓT

Jednostką obmiarową robót jest:

Dla pozycji - szt. wbudowanej stolarki w świetle ościeżnic.

ODBIÓR ROBÓT

Wszystkie roboty wymienione podlegają zasadom odbioru robót zanikających.

Odbiór obejmuje wszystkie materiały podane w punkcie 2, oraz czynności wyszczególnione w punkcie 5.

PODSTAWA PŁATNOŚCI

Płaci się za ustaloną ilość wykonanych robót w jednostkach podanych w punkcie 7.

Cena obejmuje:

dostarczenie gotowej stolarki,
osadzenie stolarki w przygotowanych otworach z uszczelnieniem
dopasowanie i wyregulowanie
ewentualną naprawę powstałych uszkodzeń.

Przepisy związane

PN-B-10085:2001 Stolarka budowlana. Okna i drzwi. Wymagania i badania PN-72/B-10180 Roboty szklarskie. Warunki i badania techniczne przy odbiorze.

PN-78/B-13050 Szkło płaskie walcowane.

PN-75/B-94000 Okucia budowlane. Podział PN-B-30150:97 Kit budowlany trwale plastyczny.

BN-67/6118-25 Pokosty sztuczne i syntetyczne.

BN-82/6118-32 Pokost lniany.

PN-C-81901:2002 Farby olejne do gruntowania ogólnego stosowania.

PN-C-81901:2002 Farby olejne i ftalowe nawierzchniowe ogólnego stosowania.

BN-71/6113-46 Farby chemoutwardzalne na stolarkę budowlaną.

PN-C-81607:1998 Emalie olejno-żywiczne, ftalowe modyfikowane i ftalowe kopolimeryzowane styrenowane
Album typowej stolarki okiennej i drzwiowej dla budownictwa ogólnego B-2-1 (PR 5) 84. Stolarka budowlana
.Poradnik - - informator BRISTOL 2000

1.1. Przedmiot ST

Przedmiotem niniejszej szczegółowej specyfikacji technicznej są wymagania dotyczące wykonania i odbioru posadzek.

1.2. Zakres stosowania SST

Szczegółowa specyfikacja techniczna jest stosowana jako dokument przetargowy i kontraktowy przy zlecaniu i realizacji robót wymienionych w pkt. 1.1.

1.3. Zakres robót objętych SST

Roboty, których dotyczy specyfikacja, obejmują wszystkie czynności umożliwiające i mające na celu wykonanie posadzek w obiekcie przetargowym :
warstwy wyrównawcze pod posadzki.

warstwa wyrównawcza grubości 2cm, wykonana z zaprawy cementowej marki 8 MPa, z oczyszczeniem i zagruntowaniem podłoża mlekiem wapienno-cementowym, ułożeniem zaprawy, z zatarciem powierzchni na gładko oraz wykonaniem i wypełnieniem masą asfaltową szczelin dylatacyjnych.

Określenia podstawowe

Określenia podane w niniejszej SST są zgodne z obowiązującymi odpowiednimi normami.

Ogólne wymagania dotyczące robót

Wykonawca robót jest odpowiedzialny za jakość ich wykonania oraz za zgodność z dokumentacją projektową, SST i poleceniami Inżyniera.

MATERIAŁY

Woda (PN-EN 1008:2004)

Do przygotowania zapraw stosować można każdą wodę zdatną do picia, z rzeki lub jeziora. Niedozwolone jest użycie wód ściekowych, kanalizacyjnych bagiennych oraz wód zawierających tłuszcze organiczne, oleje i muł.

Piasek (PN-EN 13139:2003)

2.2.1. Piasek powinien spełniać wymagania obowiązującej normy przedmiotowej, a w szczególności:

nie zawierać domieszek organicznych, mieć frakcje różnych wymiarów, a mianowicie:

- piasek drobnoziarnisty 0,25-0,5 mm,
- piasek średnioziarnisty 0,5-1,0 mm,
- piasek gruboziarnisty 1,0-2,0 mm.

Cement wg normy PN-EN 191-1:2002

Masa zalewowa wg BN-74/6771-04

Masa zalewowa składa się z asfaltów drogowych, włóknistego wypełniacza mineralnego (azbestu lub wełny mineralnej), mączki mineralnej i dodatków uszlachetniających (kauczuk lub 2.5. Środek gruntujący

Impregnat przeznaczony do gruntowania i wzmocnienia podłoża cementowego, zapobiegający tworzeniu się pęcherzy na warstwie wylewki oraz zapobiegając zbyt szybkiemu odciąganiu z niej wody przez nadmiernie chłonne podłoże np. Atlas Uni-Grunt Plus, emulsję należy przewozić i przechowywać w szczelnie zamkniętych oryginalnych opakowaniach, w suchych warunkach w temperaturze powyżej 5°C, chronić przed przegrzaniem, okres przydatności emulsji do użytku wynosi 12 miesięcy od daty produkcji. Przy bezpośrednim kontakcie z oczami przemyć dużą ilością wody i skontaktować się z lekarzem.

2.6. Wyroby terakotowe

Płytki podłogowe ceramiczne terakotowe i gresy.

Właściwości płytek podłogowych terakotowych:

barwa: wg wzorca producenta

nasiąkliwość po wypaleniu nie mniej niż 2,5%

wytrzymałość na zginanie nie mniejsza niż 25,0 MPa

ścieralność nie więcej niż 1,5 mm
mrozoodporność liczba cykli nie mniej niż 20
wasoodporność nie mniej niż 98%
ługoodporność nie mniej niż 90%

Dopuszczalne odchyłki wymiarowe:

długość i szerokość: $\pm 1,5$ mm

grubość: $\pm 0,5$ mm

krzywizna: 1,0 mm

Gresy - wymagania dodatkowe:

twardość wg skali Mahsa 8

ścieralność V klasa ścieralności

na schodach i przy wejściach wykonane jako antypoślizgowe.

Płytki gresowe i terakotowe muszą być uzupełnione następującymi elementami:

stopnice schodów,

listwy przypodłogowe,

kątowniki, narożniki.

Dopuszczalne odchyłki wymiarowe:

długość i szerokość: $\pm 1,5$ mm

grubość: $\pm 0,5$ mm

krzywizna: 1,0 mm

Materiały pomocnicze

Do mocowania płytek można stosować zaprawy cementowe marki 5 MPa lub 8 MPa. albo klej. Do wypełnienia spoin stosować zaprawy wg. PN-75/B-10121:

zaprawę z cementu portlandzkiego 35 - białego i mączki wapiennej

zaprawę z cementu 25, kredy malarskiej i mączki wapiennej z dodatkiem sproszkowanej kazeiny.

Inwestor dopuszcza użycie do budowy przez Wykonawcę materiałów innych producentów niż sugerowani pod warunkiem, iż jakościowo nie mogą być gorsze od wymienionych oraz spełniają warunki zgodnie z ust. o wyrobach budowlanych z 16.05.2004r. (Dz.U. z 2004r. nr 92 póź. 881)

SPRZĘT

Roboty można wykonać przy użyciu dowolnego sprzętu.

TRANSPORT

Materiały i elementy mogą być przewożone dowolnymi środkami transportu. Podczas transportu materiały i elementy konstrukcji powinny być zabezpieczone przed uszkodzeniami lub utratą stateczności.

WYKONANIE ROBÓT

5.1. Warstwy wyrównawcze pod posadzki

Warstwa wyrównawcza, wykonana z zaprawy cementowej marki 8 MPa, z oczyszczeniem i zagruntowaniem podłoża mlekiem wapienno-cementowym, ułożeniem zaprawy, z zatarciem powierzchni na gładko oraz wykonaniem i wypełnieniem masą asfaltową szczelin dylatacyjnych.

Wymagania podstawowe.

Podkład cementowy powinien być wykonany zgodnie z projektem, który określa wymaganą wytrzymałość i grubość podkładu oraz rozstaw szczelin dylatacyjnych. Wytrzymałość podkładu cementowego badana wg PN85/B-04500 nie powinna być mniejsza niż: na ściskanie - 12 MPa, **na** zginanie - 3 MPa.

Podłoże, na którym wykonuje się podkład z warstwy wyrównawczej powinno być wolne od kurzu zanieczyszczeń oraz nasycone wodą.

Podkład cementowy powinien być oddzielony od pionowych stałych elementów budynku paskiem papy.

W podkładzie powinny być wykonane szczeliny dylatacyjne. Temperatura powietrza przy wykonywaniu podkładów cementowych oraz w ciągu co najmniej 3 dni nie powinna być niższa niż 5°C. Zaprawę cementową należy przygotowywać mechanicznie. Zaprawa powinna mieć konsystencję gęstą- 5-7 cm zanurzenia stożka pomiarowego.

Ilość spoiwa w podkładach cementowych powinna być ograniczona do ilości niezbędnej, ilość cementu nie powinna być większa niż 400kg/m³

Zaprawę cementową należy układać niezwłocznie po przygotowaniu między listwami kierunkowymi o wysokości równej grubości podkładu z zastosowaniem ręcznego lub mechanicznego zagęszczenia z równoczesnym wyrównaniem i zatarciem. Podkład powinien mieć powierzchnię równą, stanowiącą płaszczyznę lub pochyłą, zgodnie z ustalonym spadkiem. Powierzchnia podkładu sprawdzana dwumetrową łatą przykładaną w dowolnym miejscu, nie powinna wykazywać większych prześwitów większych niż 5 mm. Odchylenie powierzchni podkładu od płaszczyzny (poziomej lub pochyłej) nie powinny przekraczać 2 mm/m i 5 mm na całej długości lub szerokości pomieszczenia. W ciągu pierwszych 7 dni podkład powinien być utrzymywany w stanie wilgotnym, np. przez pokrycie folią polietylenową lub wilgotnymi trocinami albo przez spryskiwanie powierzchni wodą.

5.2. Zagrunтовanie podłoża emulsją

Przygotowanie podłoża -podłoże powinno być suche, oczyszczone z kurzu, brudu, olejów, tłuszczów i wosku wszystkie luźne, nie związane właściwie z podłożem warstwy należy przed zastosowaniem emulsji usunąć,

Przygotowanie emulsji - emulsji gruntującej nie należy łączyć z innymi materiałami, rozcieńczać ani zagęszczać,

Sposób użycia - emulsję nanosi się na podłoże w postaci nierozcieńczonej, jednokrotnie wałkiem lub pędzlem jako cienką i równomierną warstwę. Na podłożach bardzo chłonnych i zmurszałych emulsję nanieść jeszcze raz, poprzecznie do pierwszej warstwy. Użytkowanie powierzchni należy rozpocząć po wyschnięciu, nie wcześniej jednak niż po 6 godzinach od nałożenia emulsji,

Narzędzia - wałek lub pędzel malarski, narzędzia należy czyścić czystą wodą, bezpośrednio po użyciu.

KONTROLA JAKOŚCI

Wymagana jakość materiałów powinna być potwierdzona przez producenta przez zaświadczenie o jakości lub znakiem kontroli jakości zamieszczonym na opakowaniu lub innym równorzędnym dokumentem.

Nie dopuszcza się stosowania do robót materiałów, których właściwości nie odpowiadają wymaganiom technicznym. Nie należy stosować również materiałów przeterminowanych (po okresie gwarancyjnym).

Należy przeprowadzić kontrolę dotrzymania warunków ogólnych wykonania robót (cieplnych, wilgotnościowych). Sprawdzić prawidłowość wykonania podkładu, posadzki, dylatacji.

OBMIAR ROBÓT

Jednostką obmiarową robót jest m². Ilość robót określa się na podstawie projektu z uwzględnieniem zmian zaaprobowanych przez Inżyniera i sprawdzonych w naturze.

ODBIÓR ROBÓT

Roboty podlegają odbiorowi wg zasad podanych poniżej.

Odbiór materiałów i robót powinien obejmować zgodności z dokumentacją projektową oraz sprawdzenie właściwości technicznych tych materiałów z wystawionymi atestami wytwórcy. W przypadku zastrzeżeń co do zgodności materiału z zaświadczeniem o jakości wystawionym przez producenta - powinien być on zbadany laboratoryjnie.

Nie dopuszcza się stosowania do robót materiałów, których właściwości nie odpowiadają wymaganiom technicznym. Nie należy stosować również materiałów przeterminowanych (po okresie gwarancyjnym).

Wyniki odbiorów materiałów i wyrobów powinny być każdorazowo wpisywane do dziennika budowy.

Odbiór powinien obejmować:

- sprawdzenie wyglądu zewnętrznego; badanie należy wykonać przez ocenę wzrokową,
- sprawdzenie prawidłowości ukształtowania powierzchni posadzki; badanie należy wykonać przez ocenę wzrokową,
- sprawdzenie grubości posadzki cementowej lub z lastryka należy przeprowadzić na podstawie wyników pomiarów dokonanych w czasie wykonywania posadzki.
- sprawdzenie prawidłowości wykonania styków materiałów posadzkowych;
- badania prostoliniowości należy wykonać za pomocą naciągniętego drutu i pomiaru odchyień z dokładnością 1 mm, a szerokości spoin - za pomocą szczelinomierza lub suwmiarki.
- sprawdzenie prawidłowości wykonania cokołów lub listew podłogowych; badanie należy wykonać przez ocenę wzrokową.

PODSTAWA PŁATNOŚCI

Płaci się za ustaloną ilość m² powierzchni ułożonej posadzki wg ceny jednostkowej, która obejmuje przygotowanie podłoża, dostarczenie materiałów i sprzętu, oczyszczenie stanowiska pracy.

PRZEPIST ZWIĄZANE

PN-EN 1008:2004	Woda zarobowa do betonu. Specyfikacja pobierania próbek.
PN-EN 197-1:2002	Cement. Skład, wymagania i kryteria zgodności dotyczące cementów powszechnego użytku.
PN-EN 13139:2003	Kruszywa do zaprawy,
PN-87/B-01100	Kruszywa mineralne. Kruszywa skalne. Podział, nazwy i określenia.
PN-EN 649:2002	Elastyczne pokrycia podłogowe. Homogeniczne i heterogeniczne pokrycia podłogowe z polichlorku winylu
PN-63/B-10145	Posadzki z płytek kamionkowych (terakotowych), klinkierowych i lastrykowych

INSTALOWANIE WYROBÓW METALOWYCH (45421160-3)

1.1 Przedmiot SST

W niniejszym rozdziale omówiono ogólne wymagania dotyczące wykonania i odbioru robót polegających na montażu elementów ślusarskich.

1.2 Zakres stosowania

Specyfikacja techniczna jest dokumentem będącym podstawą do udzielenia zamówienia i zawarcia umowy na wykonanie robót zawartych w pkt. I. I

1.3 Określenia podstawowe

Określenia i nazewnictwo użyte w niniejszej specyfikacji technicznej ST są zgodne obowiązującymi podanymi w normach PN i przepisach Prawa budowlanego.

1.4 Zakres robót objętych SST

Ustalenia zawarte w ST mają zastosowanie przy montażu:

- pochwyty z stali nierdzewnej,
- barierki ze stali nierdzewnej,
- wycieraczki stalowej,
- obróbki blacharskie

2. MATERIAŁY

Elementy ślusarskie dostarczone na budowę jako wyrób wykonane wg wymiarów pobranych z natury wykończone, wyposażone w uchwyty montażowe: pochwyty ze stali nierdzewnej RS40, barierki ze stali nierdzewnej, Elementy wykonane wg PB.

Wycieraczka

wyposażona we wkłady czyszczące: szczotka - guma, zaopatrzona w system drenażu umożliwiający odprowadzenie wody oraz brudu, wykończona aluminiowymi profilami najazdowymi, które utrzymują wycieraczkę w stałym miejscu, zastosowane profile najazdowe połączone są ze sobą metodą spawania, przeznaczona do natychmiastowego montażu

SPRZĘT

Do wykonania i montażu ślusarki może być użyty dowolny sprzęt.

TRANSPORT

Każda partia wyrobów powinna zawierać wszystkie elementy przewidziane projektem lub odpowiednią normą. Elementy do transportu należy zabezpieczyć przed uszkodzeniem. Elementy mogą być przewożone dowolnym środkiem transportu.

WYKONANIE ROBÓT

5.1 Przed rozpoczęciem montażu należy sprawdzić:

możliwość mocowania elementów do ścian,
jakość dostarczonych elementów do wbudowania.

Elementy powinny być osadzone zgodnie z dokumentacją techniczną lub instrukcją zaakceptowaną przez Inżyniera. Elementy powinny być trwale zakotwione w ścianach budynku. Zamiast kotwienia dopuszcza się osadzanie elementów za pomocą kołków rozporowych lub kołków wstrzeliwanych. 5.2. Obróbki blacharskie obróbki blacharskie powinny być dostosowane do wielkości pochylenia połaci, roboty blacharskie z blachy można wykonywać o każdej porze roku, lecz w temperaturze nie niższej od -15°C. Robót nie można wykonywać na oblodzonych podłożach. Obróbki blacharskie dla dachu pokrytego blachą trapezową wykonywać z gotowych elementów systemowych, zgodnie z instrukcją wybranego producenta.

6.OBMIAR ROBÓT

Jednostką obmiaru jest l kpi wykonanego montażu.

ODBIÓR ROBÓT

Sprawdzeniu podlegają:

jakość dostarczonej ślusarki

poprawność wykonania montażu W wyniku odbioru należy:

sporządzić częściowy protokół odbioru robót

dokonać wpisu do dziennika budowy

Jeżeli wszystkie czynności odbioru robót dały wyniki pozytywne, wykonane roboty należy uznać za zgodne z wymaganiami SST i PB

PODSTAWA PŁATNOŚCI

Ogólne ustalenia dotyczące podstaw płatności podano w pkt 4.6 Wymagania ogólne.

9. PRZEPISY ZWIĄZANE

PN-80/M-02138. Tolerancje kształtu i położenia. Wartości.

PN-87/B-06200 Konstrukcje stalowe budowlane. Warunki wykonania i odbioru.

PN-EN 10025:2002 Wyroby walcowane na gorąco z niestopowych stali konstrukcyjnych.

PN-91/M-69430 Elektrody stalowe otulone do spawania i napawania. Ogólne badania i wymagania. PN-

75/M69703 Spawalnictwo. Wady złączy spawanych. Nazwy i określenia.

TYNKI I OKŁADZINY ŚCIENNE (45410000-4 I 45432210-9)

1. WSTĘP

1.1. Przedmiot SST

Przedmiotem niniejszej szczegółowej specyfikacji technicznej są wymagania dotyczące wykonania i odbioru tynków zewnętrznych i wewnętrznych.

1.2. Zakres stosowania SST

Szczegółowa specyfikacja techniczna jest stosowana jako dokument przetargowy i kontraktowy przy zleceniu i realizacji robót wymienionych w pkt. 1.1.

1.3. Zakres robót objętych SST

Roboty, których dotyczy specyfikacja, obejmują wszystkie czynności umożliwiające i mające na celu wykonanie tynków zewnętrznych i wewnętrznych obiektu wg poniższego.

Tynki cementowo-wapienne

Tynki gipsowe

Okładziny ścian płytkami w pomieszczeniach sanitarnych

1.4. Określenia podstawowe

Określenia podane w niniejszej SST są zgodne z obowiązującymi odpowiednimi normami.

1.5. Ogólne wymagania dotyczące robót.

Wykonawca robót jest odpowiedzialny za jakość ich wykonania oraz za zgodność z dokumentacją projektową, SST i poleceniami Inżyniera.

2. MATERIAŁY

2.1. Woda (PN-EN 1008:2004)

Do przygotowania zapraw stosować można każdą wodę zdatną do picia, oraz wodę z rzeki lub jeziora. Niedozwolone jest użycie wód ściekowych, kanalizacyjnych bagiennych oraz wód zawierających tłuszcze organiczne, oleje i muł.

2.2. Piasek (PN-EN 13139:2003)

2.2.1. Piasek powinien spełniać wymagania obowiązującej normy przedmiotowej, a w szczególności: nie zawierać domieszek organicznych, mieć frakcje różnych wymiarów, a mianowicie: piasek drobnoziarnisty 0,25-0,5 mm, piasek średni o ziarnisty 0,5-1,0 mm, piasek gruboziarnisty 1,0-2,0 mm.

2.2.2. Do spodnich warstw tynku należy stosować piasek gruboziarnisty, do warstw wierzchnich - średnioziarnisty.

2.2.3. Do gładzi piasek powinien być drobnoziarnisty i przechodzić całkowicie przez sito o prześwicie 0,5 mm.

2.3. Zaprawy budowlane cementowo-wapienne

Marka i skład zaprawy powinny być zgodne z wymaganiami normy państwowej.

Przygotowanie zapraw do robót murowych powinno być wykonywane mechanicznie.

Zaprawę należy przygotować w takiej ilości, aby mogła być wbudowana możliwie wcześnie po jej przygotowaniu tj. ok. 3 godzin.

Do zapraw tynkarskich należy stosować piasek rzeczny lub kopalniany.

Do zapraw cementowo-wapiennych należy stosować cement portlandzki z dodatkiem żużla lub popiołów lotnych 25 i 35 oraz cement hutniczy 25 pod warunkiem, że temperatura otoczenia w ciągu 7 dni od chwili zużycia zaprawy nie będzie niższa niż +5°C.

Do zapraw cementowo-wapiennych należy stosować wapno sucho gaszone lub gaszone w postaci ciasta wapiennego otrzymanego z wapna niegaszonego, które powinno tworzyć jednolitą i jednobarwną masę, bez

grudek niegaszonego wapna i zanieczyszczeń obcych. Skład objętościowy zapraw należy dobierać doświadczalnie, w zależności od wymaganej marki zaprawy oraz rodzaju cementu i wapna.

2.4 Gips szpachlowy zgodny z normą

2.5 Gładź gipsowa

Zużycie ok. 1 kg /1 m² /1 mm grubości zaprawy

Proporcje składników ok. 3,4 l wody na 10 kg suchej mieszanki

Temperatura podłoża i otoczenia + 5 do + 30 st.C

Opakowania i przechowywanie

Worki papierowe o wadze 25 kg, 10 kg, 5 kg.

Warunki transportu i przechowywania

Produkt przechowywać w zamkniętych workach, na paletach, w suchych pomieszczeniach.

Okres przydatności do użycia wynosi 6 miesięcy od daty produkcji umieszczonej na worku.

2.6 Siatka podtynkowa

Parametry siatki

wymiary oczek w osiach: 4x5mm

długość: 50m(+/-5%)

szerokość: 1m (+/- 5%)

rodzaj splotu: gazejski

siła zrywająca w obu kierunkach: 1500N/5cm

Sposób pakowania: siatka pakowana jest w rolki o wymiarach: szerokość 1m, długość 50m.

2.7. Płytki ceramiczne wg PN-EN 177:1999 i PN-EN 178:1998 Wymagania:

Barwa - wg wzorca producenta

Nasiąkliwość po wypaleniu 10-24%

Wytrzymałość na zginanie nie mniejsza niż 10,0 MPa

Odporność szkliwa na pęknięcia włoskowate nie mniej niż 160°C

Stopień białości przy filtrze niebieskim (dla płytek białych), nie mniej niż

gatunek I 80%

gatunek II 75%

3. SPRZĘT

Roboty można wykonać przy użyciu dowolnego typu sprzętu.

4. TRANSPORT

Materiały i elementy mogą być przewożone dowolnymi środkami transportu. Podczas transportu materiały i elementy konstrukcji powinny być zabezpieczone przed uszkodzeniami lub utratą stateczności.

5. WYKONANIE ROBOT

5.1. Ogólne zasady wykonywania tynków

Przed przystąpieniem do wykonywania robót tynkowych powinny być zakończone wszystkie roboty stanu surowego, roboty instalacyjne podtynkowe, zamurowane przebiecia i bruzdy, osadzone ościeżnice drzwiowe i okienne.

Zaleca się przystąpienie do wykonywania tynków po okresie osiadania i skurczów murów tj. po upływie 46 miesięcy po zakończeniu stanu surowego.

Tynki należy wykonywać w temperaturze nie niższej niż +5°C pod warunkiem, że w ciągu doby nie nastąpi spadek poniżej 0°C.

W niższych temperaturach można wykonywać tynki jedynie przy zastosowaniu odpowiednich środków zabezpieczających, zgodnie z „Wytocznymi wykonywania robót budowlano-montażowych w okresie obniżonych temperatur”.

Zaleca się chronić świeżo wykonane tynki zewnętrzne w ciągu pierwszych dwóch dni przed nasłonecznieniem dłuższym niż dwie godziny dziennie. W okresie wysokich temperatur świeżo wykonane tynki powinny być w czasie wiązania i twardnienia, tj. w ciągu 1 tygodnia, zwilżane wodą.

5.2. Przygotowanie podłoża

5.2.1. Spoiny w murach ceglanych.

W ścianach przewidzianych do tynkowania nie należy wypełniać zaprawą spoin przy zewnętrznych licach na głębokości 5-10 mm. Bezpośrednio przed tynkowaniem podłoże należy oczyścić z kurzu szczotkami oraz usunąć plamy z rdzy i substancji tłustych. Plamy z substancji tłustych można usunąć przez zmycie 10% roztworem szarego mydła lub przez wypalenie lampą benzynową. Nadmiernie suchą powierzchnię podłoża należy zwilżyć wodą.

5.3. Wykonywania tynków trój warstwowych

5.3.1. Tynk trójwarstwowy powinien być wykonany z obrzutki, narzutu i gładzi. Narzut tynków wewnętrznych należy wykonać według pasów i listew kierunkowych.

5.3.2. Gładź należy nanosić po związaniu warstwy narzutu, lecz przed jej stwardnieniem. Podczas zacierania warstwa gładzi powinna być mocno dociskana do warstwy narzutu. Należy stosować zaprawy cementowowapienne - w tynkach nie narażonych na zawilgocenie o stosunku 1:1:4, - w tynkach narażonych na zawilgocenie oraz w tynkach zewnętrznych o stosunku 1:1:2.

5.4 Tynki gipsowe:

Podłoże oczyścić, pozbać pyłów i innych zanieczyszczeń, Podłoże zaleca się zabezpieczyć gipsową zaprawą gruntującą. Tynk nałożyć w jednej warstwie gr.3cm agregatem (tynk IV kategorii) na ościeżach - ręcznie. Kolejność czynności przy mechanicznym wykonywaniu tynków:

- wyznaczenie lica powierzchni tynku,
- mechaniczne wykonanie obrzutki,
- mechaniczne wykonanie narzutów,
- mechaniczny narzut gładzi z mechanicznym lub ręcznym zatarciem,
- ręczne wykańczanie tynków tj. Wykonanie ościeży, wyskoków itp.

Przy wykonywaniu wewnątrz w pierwszej kolejności narzuca się zaprawę na stropy, a następnie na ściany.

5. 5 Kryteria oceny jakości i odbioru

sprawdzenie zgodności z dokumentacją techniczną ułożenia wykładzin

sprawdzenie odbiorów międzyoperacyjnych podłoża i materiałów,

sprawdzenie dokładności spoin wg normy PN-72/B-06190.

5.6 Gładzie gipsowe

Gładź nakładać na podłoże czyste, równe, wolne od kurzu i tłuszczu oraz farb olejnych i emulsyjnych. Do pojemnika z wodą wsypywać stopniowo gładź, czekając na jej namoknięcie (ok. 3 minut). Gotowe spoiwo rozprowadzać na podłożu metalową pacą, silnie dociskając do powierzchni. W razie konieczności tą samą pacą nałożoną warstwę wygładzić. Po całkowitym wyschnięciu, ewentualne nierówności można usunąć przez szlifowanie siatką lub papierem ściernym nr 100 -120.

5.7. Ogólne zasady wykonywania okładzin ceramicznych.

Okładziny ceramiczne powinny być mocowane do podłoża warstwą wyrównującą lub bezpośrednio do równego i gładkiego podłoża. W pomieszczeniach mokrych okładzinę należy mocować do dostatecznie wytrzymałego podłoża.

Podłoże pod okładziny ceramiczne mogą stanowić nie otynkowane lub otynkowane mury z elementów drobnowymiarowych oraz ściany betonowe.

Do osadzania wykładzin na ścianach murowanych można przystąpić po zakończeniu osiadania murów budynku. Bezpośrednio przed rozpoczęciem wykonywania robót należy oczyścić z grudek zaprawy i brudu szczotkami drucianymi oraz zmyć z kurzu.

Na oczyszczonej i zwilżonej powierzchni ścian murowanych należy nałożyć dwuwarstwowy podkład wykonany z obrzutki i narzutu. Obrzutkę należy wykonać o grubości 2-3 mm z ciekłej zaprawy cementowej marki 8 lub 5, narzut z plastycznej zaprawy cementowo-wapiennej marki 5 lub 3.

Elementy ceramiczne powinny być posegregowane według wymiarów, gatunków i odcieni barwy, a przed przystąpieniem do ich mocowania - moczone w ciągu 2 do 3 godzin w wodzie czystej.

Temperatura powietrza wewnętrznego w czasie układania płytek powinna wynosić co najmniej +5°C.

Dopuszczalne odchylenie krawędzi płytek od kierunku poziomego lub pionowego nie powinno być większe niż 2 mm/m, odchylenie powierzchni okładziny od płaszczyzny nie większe niż 2 mm na długości łaty dwumetrowej.

6. KONTROLA JAKOŚCI

6.1. Zaprawy

W przypadku gdy zaprawa wytwarzana jest na placu budowy, należy kontrolować jej markę i konsystencję w sposób podany w obowiązującej normie. Wyniki odbiorów materiałów i wyrobów powinny być każdorazowo wpisywane do dziennika budowy.

7. OBMIAR ROBÓT

Jednostką obmiarową robót jest m². Ilość robót określa się na podstawie projektu z uwzględnieniem, zmian zaakrobowanych przez Inżyniera i sprawdzonych w naturze.

8. ODBIÓR ROBOT

8.1. Odbiór podłoża

Odbiór podłoża należy przeprowadzić bezpośrednio przed przystąpieniem do robót tynkowych. Podłoże powinno być przygotowane zgodnie z wymaganiami w pkt. 5.2.1. Jeżeli odbiór podłoża odbywa się po dłuższym czasie od jego wykonania, należy podłoże oczyścić i zmyć wodą.

8.2. Odbiór tynków

8.2.1. Ukształtowanie powierzchni, krawędzie przecięcia powierzchni oraz kąty dwuścienne powinny być zgodne z dokumentacją techniczną.

8.2.2. Dopuszczalne odchylenia powierzchni tynku kat. III od płaszczyzny i odchylenie krawędzi od linii prostej - nie większe niż 3 mm i w liczbie nie większej niż 3 na całej długości faty kontrolnej 2 m, Odchylenie powierzchni i krawędzi od kierunku:

pionowego - nie większe niż 2 mm na 1 m i ogółem nie więcej niż 4mm w pomieszczeniu,

poziomego - nie większe niż 3 mm na 1 m i ogółem nie więcej niż 6 mm na całej powierzchni między przegrodami pionowymi (ściany, belki itp.)

8.2.3. Niedopuszczalne są następujące wady:

wykwity w postaci nalotu wykryształizowanych na powierzchni tynków roztworów soli przenikających z podłoża, piłśni itp., trwałe ślady zacieków na powierzchni, odstawanie, odparzenia i pęcherze wskutek niedostatecznej przyczepności tynku do podłoża.

9. PODSTAWA PŁATNOŚCI

Tynki - płaci się za ustaloną ilość m² powierzchni ściany wg ceny jednostkowej, która obejmuje:

przygotowanie zaprawy,

dostarczenie materiałów i sprzętu,

ustawienie i rozbiórkę rusztowań,

umocowanie i zdjęcie listew tynkarskich,

osiatkowanie bruzd,

obsadzenie krtek wentylacyjnych i innych drobnych elementów,

reperacje tynków po dziurach i hakach,

oczyszczenie miejsca pracy z resztek materiałów

10. PRZEPISY ZWIĄZANE

PN-85/B-04500 - Zaprawy budowlane. Badania cech fizycznych i wytrzymałościowych.

PN-70/B-10100 - Roboty tynkowe. Tynki zwykłe. Wymagania i badania przy odbiorze.

PN-EN 1008:2004 - Woda zarobowa do betonu. Specyfikacja. Pobieranie próbek.

PN-EN 459-1:2003 - Wapno budowlane,

PN-EN 13139:2003 - Kruszywa do zaprawy.

PN-EN 771-6:2002 - Wymagania dotyczące elementów murowych. Elementy murowe z kamienia naturalnego.

PN-B-11205:1997 - Elementy kamienne.

1.1 Przedmiot SST

W niniejszym rozdziale omówiono ogólne wymagania dotyczące wykonania i odbioru robót budowlanych związanych z wykonaniem wewnętrznych robót malarskich.

1.2 Zakres stosowania

Specyfikacja techniczna jest dokumentem będącym podstawą do udzielenia zamówienia i zawarcia umowy na wykonanie robót zawartych w pkt 1.1

1.3 Określenia podstawowe

Określenia i nazewnictwo użyte w niniejszej specyfikacji technicznej ST są zgodne z obowiązującymi podanymi w normach PN i przepisach Prawa budowlanego.

1.4 Zakres robót objętych SST

Ustalenia zawarte w niniejszej specyfikacji dotyczą zasad prowadzenia robót związanych z wykonaniem:
- robót malarskich z farby emulsyjnej (dwukrotne malowanie podłoży gipsowych z gruntowaniem)

1.5. Ogólne wymagania dotyczące robót

Wykonawca robót jest odpowiedzialny za jakość wykonania robót, ich zgodność z dokumentacją projektową, SST i poleceniami Inżyniera.

2. MATERIAŁY

2.1. Farby budowlane gotowe

-Farby niezależnie od ich rodzaju powinny odpowiadać wymaganiom norm państwowych lub świadectw dopuszczenia do stosowania w budownictwie. -Farby emulsyjne wytwarzane fabrycznie.

Na tynkach można stosować farby emulsyjne na spoiwach z: poliocianu winylu, lateksu butadieno-styrenowego i innych zgodnie z zasadami podanymi w normach i świadectwach ich dopuszczenia przez ITB.

Farby powinny być pakowane zgodnie z PN-0-79601"2:1996 w bębny lekkie lub wiaderka stożkowe wg PN-ENISO 90-2:2002 i przechowywane w temperaturze min, +5°C.

2.2. Środki gruntujące

Przy malowaniu farbami emulsyjnymi:

powierzchni betonowych lub tynków zwykłych nie zaleca się gruntowania, o ile świadectwo dopuszczenia nowego rodzaju farby emulsyjnej nie podaje inaczej,
na chłonnych podłożach należy stosować do gruntowania farbę emulsyjną rozcieńczoną wodą w stosunku 1:3-5 z tego samego rodzaju farby, z jakiej przewiduje się wykonanie powłoki malarskiej.

3. SPRZĘT

Roboty można wykonać przy użyciu dowolnego typu sprzętu.

4. TRANSPORT

Materiały i elementy mogą być przewożone dowolnymi środkami transportu. Farby powinny być przewożone w oryginalnych opakowaniach w temperaturze powyżej +5 C.

5. WYKONANIE ROBÓT

Przy malowaniu powierzchni wewnętrznych temperatura nie powinna być niższa niż +5°C. W okresie zimowym pomieszczenia należy ogrzewać. W ciągu 2 dni pomieszczenia powinny być ogrzane do temperatury co najmniej +8°C. Po zakończeniu malowania można dopuścić do stopniowego obniżania temperatury, jednak przez 3 dni nie może spaść poniżej +1°C. W czasie malowania niedopuszczalne jest nawietrzanie malowanych powierzchni ciepłym powietrzem od przewodów wentylacyjnych i urządzeń ogrzewczych, gruntowanie i trzykrotne malowanie ścian i sufitów można wykonać po:

- całkowitym ukończeniu robót instalacyjnych (z wyjątkiem montażu armatury i urządzeń sanitarnych),
- całkowitym ukończeniu robót elektrycznych,

- całkowitym ułożeniu posadzek,
- usunięciu usterek na stropach i tynkach.

5.1. Przygotowanie podłoża

Podłoże posiadające drobne uszkodzenia powierzchni powinny być, naprawione przez wypełnienie ubytków zaprawą cementowo-wapienną. Powierzchnie powinny być oczyszczone z kurzu i brudu, wystających drutów, nacieków zaprawy itp. Odstające tynki należy odbić, a rysy poszerzyć i ponownie wypełnić zaprawą cementowo-wapienną. Powierzchnie metalowe powinny być oczyszczone, odtłuszczone zgodnie z wymaganiami normy PN-ISO 8501-1:1996, dla danego typu farby podkładowej.

5.2. Gruntowanie.

Przy malowaniu farbami emulsyjnymi do gruntowania stosować farbę emulsyjną tego samego rodzaju z jakiej ma być wykonana powłoka lecz rozcieńczoną wodą w stosunku 1:3-5.

5.3. Wykonywania powłok malarskich

Powłoki wapienne powinny równomiernie pokrywać podłoże, bez prześwitów, plam i odprysków. Powłoki z farb emulsyjnych powinny być niezmywalne, przy stosowaniu środków myjących i dezynfekujących. Powłoki powinny dawać aksamitno-matowy wygląd powierzchni. Barwa powłok powinna być jednolita, bez smug i plam. Powierzchnia powłok bez uszkodzeń, smug, plam i śladów pędzla.

Przy malowaniu wielowarstwowym należy na poszczególne warstwy stosować farby w różnych odcieniach. Podłoże należy zagruntować zgodnie z instrukcją producenta farby. Po ok. 2 godzinach nakładać 2 warstwę farby, a po wyschnięciu nakładać 3 warstwę. Gruntować podłoże nanosząc farbę pędzlem, pozostałe warstwy nanosić wałkiem. Pomieszczenie po wymalowaniu należy wietrzyć 1-2 dni.

6. KONTROLA JAKOŚCI ROBOT

6.1. Powierzchnia do malowania.

Kontrola stanu technicznego powierzchni przygotowanej do malowania powinna obejmować:

- sprawdzenie wyglądu powierzchni,
- sprawdzenie wsiąkliwości,
- sprawdzenie wyschnięcia podłoża,
- sprawdzenie czystości,

Sprawdzenie wyglądu powierzchni pod malowanie należy wykonać przez oględziny zewnętrzne. Sprawdzenie wsiąkliwości należy wykonać przez spryskiwanie powierzchni przewidzianej pod malowanie kilku kroplami wody. Ciemniejsza plama zwilżonej powierzchni powinna nastąpić nie wcześniej niż po 3 s.

6.2. Roboty malarskie.

Badania powłok przy ich odbiorach należy przeprowadzić po zakończeniu ich wykonania:

dla farb emulsyjnych nie wcześniej niż po 7 dniach,

Badania przeprowadza się przy temperaturze powietrza nie niższej od +5°C przy wilgotności powietrza mniejszej od 65%.

Badania powinny obejmować:

sprawdzenie wyglądu zewnętrznego,

sprawdzenie zgodności barwy ze wzorcem, -

dla farb olejnych i syntetycznych: sprawdzenie powłoki na zarysowanie i uderzenia, sprawdzenie elastyczności i twardości oraz przyczepności zgodnie z odpowiednimi normami państwowymi.

Jeśli badania dadzą wynik pozytywny, to roboty malarskie należy uznać za wykonane prawidłowo. Gdy którekolwiek z badań dało wynik ujemny, należy usunąć wykonane powłoki częściowo lub całkowicie i wykonać powtórnie.

7. OBMIAR ROBOT

Jednostką obmiaru jest 1 m² wykonanej malatury.

8. ODBIÓR ROBÓT

Roboty podlegają warunkom odbioru według zasad podanych poniżej.

8.1. Odbiór podłoża

Zastosowane do przygotowania podłoża materiały powinny odpowiadać wymaganiom zawartym w normach państwowych lub świadectwach dopuszczenia do stosowania w budownictwie. Podłoże, posiadające drobne uszkodzenia powinno być naprawione przez wypełnienie ubytków zaprawą cementowo-wapienną do robót tynkowych lub odpowiednią szpachlówką. Podłoże powinno być przygotowane zgodnie z wymaganiami w pkt. 5.2.1. Jeżeli odbiór podłoża odbywa się po dłuższym czasie od jego wykonania, należy podłoże przed gruntowaniem oczyścić.

8.2. Odbiór robót malarskich

Sprawdzenie wyglądu zewnętrznego powłok malarskich polegające na stwierdzeniu równomiernego rozłożenia farby, jednolitego natężenia barwy i zgodności ze wzorcem producenta, braku prześwitu i dostrzegalnych skupisk lub grudek nieroztartego pigmentu lub wypełniaczy, braku plam, smug, zacieków, pęcherzy odstających płatów powłoki, widocznych okiem śladów pędzla itp., w stopniu kwalifikującym powierzchnię malowaną do powłok o dobrej jakości wykonania.

Sprawdzenie odporności powłoki na wycieranie polegające na lekkim, kilkakrotnym potarciu jej powierzchni miękką, wełnianą lub bawełnianą szmatką kontrastowego koloru.

Sprawdzenie odporności powłoki na zarysowanie,

Sprawdzenie przyczepności powłoki do podłoża polegające na próbie poderwania ostrym narzędziem powłoki od podłoża.

Sprawdzenie odporności powłoki na zmywanie wodą polegające na zwilżaniu badanej powierzchni powłoki przez kilkakrotne potarcie mokrą miękką szczotką lub szmatką.

Wyniki odbiorów materiałów i robót powinny być każdorazowo wpisywane do dziennika budowy.

9 PODSTAWA PŁATNOŚCI

Ogólne ustalenia dotyczące podstaw płatności podano w pkt 4.6 Wymagania ogólne.

Cena obejmuje:

Zapewnienie niezbędnych czynników produkcji tj.

wykonanie ww. czynności

zapewnienie na placu budowy warunków bezpieczeństwa bhp, ppoż., sanitarnych i ochrony środowiska uporządkowania placu budowy

1. CZĘŚĆ OGÓLNA

1.1. Przedmiot SST

Przedmiotem niniejszej szczegółowej specyfikacji technicznej (SST) są wymagania dotyczące wykonania i odbioru robót - wykonania bezspoinowych systemów ociepleniowych (BSO) ścian budynków.

1.2. Zakres stosowania ST

Szczegółowa specyfikacja techniczna (SST) jest stosowana jako dokument przetargowy i kontraktowy przy zleceniu i realizacji robót wymienionych w pkt. 1.1.

Odstępstwa od wymagań podanych w niniejszej specyfikacji mogą mieć miejsce tylko w przypadkach prostych robót o niewielkim znaczeniu, dla których istnieje pewność, że podstawowe wymagania będą spełnione przy zastosowaniu metod wykonania, wynikających z doświadczenia oraz uznanych reguł i zasad sztuki budowlanej.

1.3. Przedmiot i zakres robót objętych ST

Specyfikacja dotyczy wszystkich czynności, mających na celu wykonanie bezspoinowych systemów ociepleniowych (BSO), wykonywanych na zewnętrznych powierzchniach ścian (przegród) budynków istniejących, w ramach robót termomodernizacyjnych.

Przedmiotem opracowania jest określenie wymagań odnośnie właściwości materiałów, wymagań w zakresie sposobów oceny i przygotowania podłoża i wymagań dotyczących wykonania bezspoinowych systemów ociepleniowych oraz ich odbiorów.

1.4. Określenia podstawowe, definicje

Określenia podane w niniejszej SST są zgodne z odpowiednimi normami oraz określeniami podanymi w ST „ Wymagania ogólne ”. Kod CPV 45000000-7, pkt 1.4.

Dodatkowo w Specyfikacji używane są następujące terminy:

Bezspoinowy system ocieplania ścian zewnętrznych (BSO) - wykonywany na budowie zestaw wyrobów produkowanych fabrycznie, dostarczany jako kompletny system i składający się, minimum, z następujących składników:

- zaprawy klejącej i łączników mechanicznych systemu,
- materiału do izolacji cieplnej.
- jednej lub większej liczby określonych warstw systemu, w których co najmniej jedna warstwa zawiera zbrojenie,
- warstwy wykończeniowej systemu.

Wszystkie składniki są zaprojektowane przez producenta specjalnie dla systemu i podłoża.

Systemy BSO można podzielić ze względu na :

rodzaj zastosowanej izolacji termicznej - styropian, wełna mineralna (zwykła, lamelowa),

sposób mocowania – klejenie, klejenie/mocowanie mechaniczne, mocowanie mechaniczne

rodzaj warstwy wykończeniowej - tynk cienkowarstwowy (mineralny, polimerowy, krzemianowy, silikonowy),

stopień rozprzestrzeniania ognia - nierozprzestrzeniające, słabo rozprzestrzeniające, silnie rozprzestrzeniające

Podłoże - powierzchnia nowej lub istniejącej ściany lub stropu. Może być w stanie surowym, pokryta tynkiem mineralnym, organicznym i powłokami farb.

Środek gruntujący - materiał наносzony na podłoże lub warstwę zbrojoną, celem regulacji (wyrównania, redukcji) nasiąkliwości lub zwiększenia przyczepności.

Izolacja cieplna – materiał o niskiej wartości współczynnika przewodzenia ciepła, jako składnik BSO mocowany w formie płyt na ścianach (przegrodach) zewnętrznych i nadający im wymagane parametry termoizolacyjne.

Zaprawa (masa) klejąca - materiał systemu do przyklejania materiału izolacyjnego do podłoża.

Łączniki mechaniczne — określone łączniki do mocowania systemów izolacji cieplnej do podłoża, na przykład kołki rozporowe i profile.

Warstwa zbrojona - określona warstwa systemu stosowana bezpośrednio na powierzchni materiału do izolacji cieplnej. Zawiera zbrojenie. Warstwa zbrojona ma największy wpływ na właściwości mechaniczne systemu.

Siatki z włókna szklanego — określone tkaniny systemu składające się z przędzy z ciągłych włókien szklanych w obu kierunkach wątku i osnowy, z wykończeniem odpornym na działanie alkaliów.

Zbrojenie - określone materiały systemu osadzone w warstwie zbrojonej w celu zwiększenia jej wytrzymałości mechanicznej. Zbrojeniem są zazwyczaj siatki z włókien szklanych lub siatki metalowe.

Warstwa wykończeniowa - określony materiał mineralny, organiczny i/lub nieorganiczny systemu, tworzący jego wierzchnią warstwę. Warstwa wykończeniowa w połączeniu z warstwą zbrojoną stanowi zabezpieczenie przed oddziaływaniem warunków atmosferycznych; nadaje również systemowi fakturę i barwę.

Systemowe elementy uzupełniające - listwy (profile) cokołowe (startowe), kątowniki *narożne* (ochronne), profile dylatacyjne, profile i elementy dekoracyjne, podokienniki — służą do zapewnienia funkcji technicznych BSO i ukształtowania jego powierzchni.

1.5. Ogólne wymagania dotyczące robót

Wykonawca robót jest odpowiedzialny za jakość ich wykonania oraz za zgodność z dokumentacją projektową, specyfikacjami technicznymi i poleceniami Inspektora nadzoru. Ogólne wymagania dotyczące wykonania i odbioru robót podano w ST „Wymagania ogólne” Kod CPV 45000000-7, pkt 1.5.

2. WYMAGANIA DOTYCZĄCE WŁAŚCIWOŚCI MATERIAŁÓW

2.1. Ogólne wymagania dotyczące materiałów, ich pozyskiwania i składowania podano w ST „Wymagania ogólne” Kod CPV 45000000-7, pkt 2

Materiały stosowane do wykonania robót ociepleniowych powinny mieć:

oznakowanie znakiem CE oznaczające, że dokonano oceny ich zgodności ze zharmonizowaną normą europejską, wprowadzoną do zbioru Polskich Norm, 2 europejską aprobatą techniczną i/lub krajową specyfikacją techniczną państwa członkowskiego Unii Europejskiej lub Europejskiego Obszaru Gospodarczego, uznaną przez Komisję Europejską za zgodną z wymaganiami podstawowymi, albo

deklarację zgodności z uznanymi regułami sztuki budowlanej wydaną przez producenta, jeżeli dotyczy ona wyrobu umieszczonego w wykazie wyrobów mających niewielkie znaczenie dla zdrowia i bezpieczeństwa określonym przez Komisję Europejską, albo

oznakowanie znakiem budowlanym oznaczające, że są to wyroby nie podlegające obowiązkowemu oznakowaniu CE, dla których dokonano oceny zgodności z Polską Normą lub aprobatą techniczną, bądź uznano za „regionalny wyrób budowlany”,

Dodatkowo oznakowanie powinno umożliwiać identyfikację producenta i typu wyrobu, kraju pochodzenia, daty produkcji. Specyfikacja standardowa nie opisuje ewentualnych różnic, dotyczących wymagań dla poszczególnych bezspoinowych systemów ociepleń. Należy je uwzględnić przy przygotowywaniu szczegółowej specyfikacji technicznej.

2.2. Rodzaje materiałów i elementów systemu

Wszystkie materiały do wykonania ociepleń powinny odpowiadać wymaganiom zawartym w dokumentach odniesienia (normach, aprobatkach technicznych).

2.2.1. Środek gruntujący - materiał wodorozcieńczalny (np. dyspersja akrylowa, wodny roztwór szkła wodnego) stosowany, zależnie od rodzaju i stanu podłoża, do jego przygotowania przed klejeniem płyt izolacji termicznej lub na powierzchni warstwy zbrojonej, przed wykonaniem warstwy wykończeniowej.

2.2.2. Zaprawa (masa) klejąca - gotowy lub wymagający zarobienia z wodą materiał (na bazie cementu modyfikowany polimerami, polimerowy/akrylowy mieszany z cementem, zbrojony włóknem szklanym) do klejenia płyt izolacji termicznej do podłoża, zróżnicowany niezależnie od rodzaju izolacji (styropian, wełna mineralna). Wybór zaprawy ma wpływ na klasyfikację palności wyrobu. W niektórych systemach zaprawa klejąca

stosowana jest także do wykonania warstwy zbrojonej. Wymagana konsystencja zaprawy (stożek pomiarowy); 10 ± 1 cm.

2.2.3. Płyty termoizolacyjne:

płyty ze styropianu (polistyrenu spienionego) ekspandowanego (EPS 80-032 Fasada) mają zastosowanie jako izolacja termiczna BSO . Mocowane są, metodą klejenia, za pomocą łączników mechanicznych lub metodą łączoną. Płyty mają krawędzie frezowane (pióro/wpust, przyłga), poprawiające szczelność połączeń. Do elewacji boniowanych produkowane są gotowe, frezowane elementy izolacji lub spoiny frezowane są na powierzchni zwykłych płyt. Szczegółowe wymagania dla płyt ze styropianu ekspandowanego określa norma PN-EN 13163, płyty ze styropianu ekstrudowanego - ze względu na niższą w porównaniu ze styropianem ekspandowanym nasiąkliwość, mają zastosowanie w strefach o podwyższonym oddziaływaniu wilgoci (woda rozpryskowa, wilgoć gruntowa), np. na cokołach budynków. Szczegółowe wymagania dla płyt ze styropianu ekstrudowanego określa norma PN-EN 13164,

2.2.4. Łączniki mechaniczne:

kołki rozporowe - wkręcane lub wbijane, wykonane z tworzywa sztucznego (nylon, polipropylen, poliamid, polietylen) lub z blachy stalowej, z rdzeniem metalowym lub z tworzywa. Wyposażone są w talerzyki dociskowe, dodatkowo - w krążki termoizolacyjne, zmniejszające efekt powstawania mostków termicznych, profile mocujące - metalowe (ze stali nierdzewnej, aluminium) elementy, służące do mocowania płyt izolacji termicznej o frezowanych krawędziach.

2.2.5. Zaprawa zbrojąca

Oparta na bazie cementu lub beczementowa (np. dyspersja akrylowo-kopolimerowa), zawierająca wypełniacze (także włókna) masa, наносzona na powierzchnię płyt izolacyjnych, w której zatapia się siatka zbrojąca. W niektórych systemach tworzy samodzielną warstwę zbrojącą.

2.2.6. Siatka zbrojąca

Siatka z włókna szklanego (impregnowanego przeciwkalicznie) o gramaturze min. 145 g/m^2 , wtapiana w zaprawę zbrojącą.

2.2.7. Zaprawy (masy) tynkarskie

Zaprawy mineralne - oparte na spoiwach mineralnych (mineralno - polimerowych) suche zabawy do wykonywania tynków cienkowarstwowych. Mimo możliwości barwienia, zgodnie z zaleceniami producentów, dla poprawy cech optycznych. nasiąkliwości i odporności na zanieczyszczenia wymagają zwykle malowania farbami Masy akrylowe (polimerowe) - oparte na spoiwach organicznych (dyspersje polimerowe) gotowe materiały do wykonywania tynków cienkowarstwowych. Barwione **w masie** nie wymagają malowania farbami elewacyjnymi. Grubości i faktury powierzchni -jak w przypadku tynków mineralnych, Masy krzemianowe(silikatowe) - oparte na bazie szkła wodnego potasowego gotowe materiały do wykonywania tynków cienkowarstwowych. Barwione w masie nie wymagają malowania farbami elewacyjnymi. Masy silikonowe - oparte na bazie żywicy (emulsji) silikonowej, gotowe materiały do wykonywania tynków cienkowarstwowych. Barwione w masie nie wymagają malowania farbami elewacyjnymi. Grubości i faktury powierzchni - jak w przypadku tynków krzemianowych.

2.2.3. Farby

Farby elewacyjne akrylowe, krzemianowe (silikatowe) i silikonowe, stosowane systemowo lub uzupełniająco na powierzchniach tynków cienkowarstwowych.

2.2.9. Elementy uzupełniające (akcesoria systemowe):

profile cokołowe (startowe) - elementy stalowe lub aluminiowe, służące do systemowego ukształtowania dolnej krawędzi powierzchni BSO, mocowane do podłoża za pomocą kołków rozporowych, narożniki ochronne - elementy; z włókna szklanego (siatki), PCW, blachy stalowej i aluminiowej (z ramionami z siatki), służące do zabezpieczenia (wzmocnienia) krawędzi (narożników budynków, ościeży itp.) przed uszkodzeniami mechanicznymi

listwy krawędziowe - elementy ze stali nierdzewnej (aluminium) służące do wykonywania styków BSO z innymi materiałami (np. ościeżnicami),
pianka uszczelniająca - materiał do wypełniania nieszczelnych połączeń między płytami izolacji termicznej,
siatka pancerna – siatka z włókna szklanego o wzmocnionej strukturze (gramatura-500 g/m³), do wykonania wzmocnionej warstwy zbrojonej BSO w strefach o podwyższonym oddziaływaniu mechanicznym (np. do wysokości 2 m ponad poziomem terenu),
podokienniki - systemowe elementy, wykonane z blachy lakierowanej, powlekanej (stalowej, aluminiowej), dostosowane do montażu z BSO.

2.3. Wariantowe stosowanie materiałów

Zgodnie z określeniem art. 2 pkt 1 Ustawy z dnia 16 kwietnia 2004 r. o wyrobach budowlanych bezspoinowe systemy ocieplania są wyrobami budowlanymi i powinny być stosowane zgodnie z wydanymi im aprobatami. Wynika z tego wymóg konieczności wyłącznego stosowania składników systemu, wymienionych w odpowiedniej Aprobacie Technicznej, pkt 3.1. Materiały i elementy.

Na rynku europejskim (w tym krajowym) dokumentem dopuszczającym BSO do obrotu są Europejskie Aprobacje Techniczne (EAT), udzielane w oparciu o Wytyczne do Europejskich Aprobacji Technicznych - ETAG nr 004, na rynku krajowym - Aprobacje Techniczne ITB, udzielane w oparciu o Zalecenia Udzielania Aprobacji Technicznych (ZUAT).

2.4. Warunki przyjęcia na budowę wyrobów ociepleniowych

Wyroby do systemów ociepleniowych mogą być przyjęte na budowę, jeśli spełniają następujące warunki: są zgodne z ich wyszczególnieniem i charakterystyką podaną w dokumentacji projektowej i specyfikacji technicznej (szczegółowej),

są właściwie oznakowane i opakowane,

spełniają wymagane właściwości, wskazane odpowiednimi dokumentami odniesienia,

producent dostarczył dokumenty świadczące o dopuszczeniu do obrotu i powszechnego lub jednostkowego zastosowania oraz karty katalogowe wyrobów lub firmowe wytyczne stosowania wyrobów.

Niedopuszczalne jest stosowanie do robót ociepleniowych wyrobów nieznanego pochodzenia.

Przyjęcie materiałów i wyrobów na budowę powinno być potwierdzone wpisem do dziennika budowa

2.5. Warunki przechowywania i składowania wyrobów do robót ociepleniowych

Wszystkie materiały powinny być dostarczane w oryginalnych opakowaniach i przechowywane zgodnie z instrukcją producenta oraz odpowiednią Aprobacją Techniczną (pkt 4 - Pakowanie, przechowywanie i transport).

Podstawowe zasady przechowywania:

środki gruntujące, gotowe masy (zaprawy, kleje), farby - przechowywać w szczelnie zamkniętych opakowaniach, zabezpieczonych przed bezpośrednim nasłonecznieniem i działaniem mrozu, przez okres zgodny z wytycznymi producenta,

materiały suche - przechowywać w szczelnie zamkniętych opakowaniach, w warunkach suchych, przez okres zgodny z wytycznymi producenta,

izolacja termiczna - płyty ze styropianu i wełny mineralnej przechowywać w warunkach zabezpieczonych przed uszkodzeniem i oddziaływaniem warunków atmosferycznych,

siatki zbrojące, listwy, profile, okładziny - przechowywać w warunkach zabezpieczonych przed zanieczyszczeniem i uszkodzeniem mechanicznym.

3. WYMAGANIA DOTYCZĄCE SPRZĘTU, MASZYN I NARZĘDZI

3.1. Ogólne wymagania dotyczące sprzętu podano w ST „Wymagania ogólne” Kod CPV 45000000 - 7, pkt. 3

3.2. Sprzęt do wykonywania BSO

3.2.1. Do prowadzenia robót na wysokości - wszystkie typy rusztowań i urządzeń transportu pionowego, stosowanych do robót elewacyjnych,

3.2.2. Do przygotowania mas i zapraw - mieszarki mechaniczne (woinoobrotowe), stosowane do mieszania mas, zapraw i klejów budowlanych,

3.2.3. Do transportu i przechowywania materiałów - opakowania fabryczne, duże pojemniki (silosy, opakowania typu „big bag”) do materiałów suchych i o konsystencji past,

3.2.4. Do nakładania mas i zapraw - tradycyjny sprzęt i narzędzia do nakładania ręcznego (pace, kielnie, szpachelki, łaty) oraz do podawania i nakładania mechanicznego (pompy, pompy mieszające, agregaty, pistolety natryskowe), także w systemowym zestawieniu z pojemnikami na materiały,

3.2.5. Do cięcia płyt izolacji termicznej i kształtowania ich powierzchni i krawędzi -szlifierki ręczne, piły ręczne i elektryczne, frezarki do kształtowania krawędzi i powierzchni płyt (boniowanie),

3.2.6. Do mocowania płyt - wiertarki zwykłe i udarowe, osprzęt (nasadki) do kształtowania otworów (zagłębianie talerzyków i krążków termoizolacyjnych),

3.2.7. Do kształtowania powierzchni tynków - pace stalowe, z tworzywa sztucznego, narzędzia do modelowania powierzchni,

3.2.8. Pozostały sprzęt - przyrządy miernicze, poziomnice, łaty, niwelatory, sznury traserskie itp.

4. WYMAGANIA DOTYCZĄCE TRANSPORTU

4.1. Ogólne wymagania dotyczące transportu podano w ST „Wymagania ogólne” Kod CPV 45000000-7, pkt 4

4.2. Transport materiałów

Materiały wchodzące w skład BSO należy transportować zgodnie z wymaganiami producentów materiałów, aprobaty technicznej (pkt 4 Pakowanie, przechowywanie i transport), zasadami eksploatacji środków transportowych i przepisami ruchu drogowego.

Wyroby do robót ociepleniowych mogą być przewożone Jednostkami transportu samochodowego kolejowego, wodnego i innymi.

Załadunek i wyładunek wyrobów w jednostkach ładunkowych (na paletach) należy prowadzić sprzętem mechanicznym, wyposażonym w osprzęt widłowy, kleszczowy lub chwytakowy.

Załadunek i wyładunek wyrobów transportowanych luzem wykonuje się ręcznie. Ręczny załadunek zaleca się prowadzić przy maksymalnym wykorzystaniu sprzętu i narzędzi pomocniczych, takich jak: kleszcze, chwytaki, wciągniki, wózki.

Przy załadunku wyrobów należy przestrzegać zasad wykorzystania pełnej ładowności jednostki transportowej. Do zabezpieczenia przed przemieszczaniem i uszkodzeniem jednostek ładunkowych w czasie transportu należy stosować: kliny, rozpory i bariery.

Do zabezpieczenia wyrobów luzem w trakcie transportu należy wykorzystać materiały wyściółkowe, amortyzujące, takie, jak: maty słomiane, wióry drzewne, płyty styropianowe, ścinki pianki poliuretanowej.

5. WYMAGANIA DOTYCZĄCE WYKONANIA ROBÓT

5.1. Ogólne zasady wykonania robót podano w ST „Wymagania ogólne” Kod CPV 45000000-7. pkt 5

5.2. Warunki przystąpienia do robót ociepleniowych

Przed rozpoczęciem robót związanych z wykonaniem BSO należy:

przygotować plan bezpieczeństwa i ochrony zdrowia (bioz) i zapewnić odpowiednie zagospodarowanie placu budowy,

wykonać wszystkie roboty stanu surowego, замуrować i wypełnić przebiecia, bruzdy i ubytki,

wykonać cały zakres robót dekarских (pokrycia, odwodnienie, obróbki blacharskie), montażu, (ewentualnie wymiany) stolarki okiennej i drzwiowej zewnętrznej, przejść i przyłączy instalacyjnych na powierzchniach przeznaczonych do wykonania BSO,

wykonać roboty, mające wpływ na sytuację wilgotnościową podłoża, przede wszystkim tynki wewnętrzne i jastrychy,

wykonać zabezpieczenia stolarki, ślusarki, okładzin i innych elementów elewacji.

5.3. Wymagania dotyczące podłoża pod roboty ociepleniowe

Przed rozpoczęciem robót należy wykonać ocenę podłoża, polegającą na kontroli jego czystości, wilgotności, twardość, nasiąkliwości i równości.

Próba odporności na ścieranie - ocena stopnia zapylenia, osypywania się powierzchni lub występowania pozostałości wykwitów i spieków za pomocą dłoni lub czarnej, twardej tkaniny.

Próba odporności na skrobanie (zadrapanie) - wykonanie krzyżowych nacięć i zrywanie powierzchni lub ocena zwartości i nośności podłoża oraz przyczepności istniejących powłok za pomocą rylca.

Próba zwilżania - ocena chłonności (nasiąkliwości) podłoża za pomocą mokrej szczotki, pędzla lub spryskiwacza. Sprawdzenie równości i gładkości - określenie wielkości odchyłek ściany od płaszczyzny i kierunku pionowego (poziomego). Dopuszczalne wartości zależne są od rodzaju podłoża (konstrukcje murowe, tynkowane). Określone są one w odpowiednich normach i przedmiotowych wymienionych w pkt. 10. 1. niniejszej SST. Ilość i rozmieszczenie poddanych badaniom miejsc powinna umożliwić uzyskanie wyników, miarodajnych dla całej powierzchni podłoża na obiekcie.

Kontroli wymaga także wytrzymałość powierzchni podłoży. Dotyczy to przede wszystkim podłoży istniejących - zwierzęcych powierzchni surowych, tynkowanych i malowanych. W przypadku wątpliwości dotyczących wytrzymałości należy wykonać jej badanie metodą „puli off”, przy zastosowaniu urządzenia badawczego (testera, zrywarki). Można także wykonać próbę odrywania przyklejonych do podłoża próbek materiału izolacyjnego.

5.4. Przygotowanie podłoża

Zależnie od typu i stanu podłoża (wynik oceny) należy przygotować je do robót zasadniczych:

oczyścić podłoże z kurzu i pyłu, usunąć zanieczyszczenia, pozostałości środków antyadhezyjnych (olejów szalunkowych), mleczko cementowe, wykwity, luźne cząstki materiału podłoża, usunąć nierówności i ubytki podłoża (skucie, zeszlifowanie, wypełnienie zaprawą wyrównawczą), usunąć przyczyny ewentualnego zawilgocenia podłoża; odczekać do jego wyschnięcia, w przypadku istniejących podłoży usunąć warstwę złuszczeń, spękań, odspajających się tynków i warstw malarskich. Sposób przygotowania powierzchni (czyszczenie stalowymi szczotkami, metoda strumieniowa (różne rodzaje ścierniw), ciśnieniowa) należy dostosować do rodzaju i wielkości powierzchni podłoża, powstałe ubytki wypełnić zaprawą wyrównawczą, wykonać inne roboty przygotowawcze podłoża, przewidziane przez producenta systemu, wystające lub widoczne nieusuwalne elementy metalowe powinny być zabezpieczone antykorozyjnie.

5.5. Wykonanie bezspoinowego systemu ociepleń

Roboty należy wykonywać przy spełnieniu wymagań producenta systemu, dotyczących dopuszczalnych warunków atmosferycznych (najczęściej - temperatura od +5 do +25°C, brak opadów, silnego nasłonecznienia, wysokiej wilgotności powietrza). Zalecane jest stosowanie mocowanych do rusztowań osłon, zabezpieczających przed oddziaływaniem opadów atmosferycznych, promieniowania słonecznego i wiatru. Niektóre systemy zawierają odmiany materiałów, umożliwiające wykonywanie prac w warunkach podwyższonej wilgotności powietrza i obniżonej temperatury powietrza (nocnych przymrozków).

5.5.1. Gruntowanie podłoża

Niezależnie od rodzaju i stanu podłoża należy nanieść środek gruntujący na całą jego powierzchnię.

5.5.2. Montaż płyt izolacji termicznej

Przed rozpoczęciem montażu płyt należy wyznaczyć położenie ich dolnej krawędzi i zamocować wzdłuż niej listwę cokołową (3 kołki rozporowe na mb listwy oraz po jednym w skrajnych otworach). Zamocować także profile i listwy w miejscach krawędzi BSO -zakończeń lub styków z innymi elementami elewacji. Za pomocą sznurów wyznaczyć płaszczyznę płyt izolacji termicznej. Nanieść zaprawę klejącą na powierzchnie płyt izolacji termicznej, zależnie od równości podłoża, w postaci placków i ciągłego pasma na obwodzie płyty (metoda pasmowo - punktowa) lub pacą ząbkowaną na całej powierzchni płyty. Płyty z wełny mineralnej należy zaszpachlować wcześniej zaprawą na całej powierzchni. Nie należy dopuszczać do zanieczyszczenia krawędzi płyty zaprawą.

Płyty naklejać w kierunku poziomym (pierwszy rząd na listwie cokołowej) przy zastosowaniu wiązania (przesunięcie min. 15 cm). Zapewnić szczelność warstwy izolacji termicznej poprzez ścisłe ułożenie płyt pianką uszczelniającą. Po związaniu zaprawy klejącej, płaszczyznę płyt izolacji termicznej zeszlifować do uzyskania równej powierzchni. Zgodnie z wymaganiami systemowymi, nie wcześniej, niż 24 godziny po zakończeniu klejenia, należy wykonać mocowanie łącznikami mechanicznymi (kołkami rozporowymi). Długość łączników zależy od grubości płyt izolacji termicznej, stanu i rodzaju podłoża. Ich rozstaw (min. 4 szt./m³) - od rodzaju izolacji termicznej i strefy elewacji. Po nawierceniu otworów umieścić w nich kołki rozporowe, a następnie wkręcić lub wbić trzpienie.

5.5.3. Wykonanie detali elewacji

W następnej kolejności ukształtować detale BSO - ościeża, krawędzie narożników budynku i ościeży, styki i połączenia - przy zastosowaniu pasków cienkich płyt izolacji termicznej, narożników, listew, profili, kątowników, taśm i pasków siatki zbrojącej.

5.5.4. Wykonanie warstwy zbrojonej

Z pasków siatki zbrojącej wykonać zbrojenie ukośne przy narożnikach otworów okiennych i drzwiowych. Na powierzchnię płyt izolacji termicznej naciągnąć pacą warstwę zaprawy zbrojącej (klejącej), nałożyć i wtopić w nią za pomocą pacy siatkę zbrojącą, w pierwszej kolejności ewentualną siatkę pancerną. Powierzchnię warstwy zbrojonej wygładzić - siatka zbrojąca powinna być całkowicie zakryta zaprawą.

5.5.5. Gruntowanie warstwy zbrojonej

Zależnie od systemu, na powierzchni warstwy zbrojonej nanieść środek gruntujący.

5.5.6. Montaż elementów dekoracyjnych

Elementy dekoracyjne zamocować (nakleić) na powierzchni wykonanej warstwy zbrojonej.

5.5.7. Warstwa wykończeniowa - tynkowanie i malowanie

Warstwę wykończeniową wykonać po związaniu (wyschnięciu) zaprawy zbrojącej - nie wcześniej, niż po upływie 48 godzin od jej wykonania. Po ewentualnym zagruntowaniu (zależnie od wymagań systemowych) nanieść masę tynku cienkowarstwowego i poddać jego powierzchnię obróbce, zgodnie z wymaganiami producenta systemu i dokumentacją projektową. Sposób wykonania tynku zależy od typu spoiwa, uziarnienia zaprawy i rodzaju faktury powierzchni. Powierzchnię tynku pomalować wybranym rodzajem farby -zależnie od wymagań projektu, systemu, warunków środowiskowych.

6. KONTROLA JAKOŚCI ROBÓT

6.1. Ogólne zasady kontroli jakości robót podano w ST „Wymagania ogólne” Kod CPV 45000000-7, pkt 6

6.2. Badania przed przystąpieniem do robót ociepleniowych

Przed przystąpieniem do robót ociepleniowych należy przeprowadzić badania materiałów, które będą wykorzystane do wykonywania robót oraz dokonać oceny podłoża.

6.2.1. Badania materiałów

Badanie materiałów przeprowadza się pośrednio na podstawie zapisów w dzienniku budowy, dotyczących przyjęcia materiałów na budowę oraz dokumentów towarzyszących wysyłce materiałów przez producenta, potwierdzających zgodność użytych materiałów z wymaganiami dokumentacji projektowej i specyfikacji technicznej (szczegółowej) pokrycia, oraz normami powołanymi w pkt. 2.2. niniejszej SST.

6.2.2. Ocena podłoża

Badanie stanu podłoża należy przeprowadzić według wymagań określonych w pkt. 5.3. oraz 5.4. niniejszej SST.

6.3. Badania w czasie robót

Jakość i funkcjonalność BSO zależy od prawidłowości wykonania wszystkich kolejnych etapów systemowo określonych robót. Z tego względu, w czasie wykonywania robót szczególnie ważna jest bieżąca kontrola robót zanikających (ulegających zakryciu). Dotyczy to przede wszystkim:

6.3.1. Kontroli przygotowania podłoża

Nośności, czystości, wilgotności, nasiąkliwości (wykonania warstwy gruntującej, równości powierzchni,

6.3.2. Kontroli jakości klejenia płyt izolacji termicznej

Montażu profili cokołowych, przyklejenia płyt na powierzchni i krawędziach, szczelności styków płyt, wypełnienia szczelin, czystości krawędzi płyt, ukształtowania detali elewacji - styków i połączeń,

6.3.3. Kontroli wykonania mocowania mechanicznego

Rozmieszczenia i rozstawu kołków rozporowych, położenia talerzyków (krążków) wobec płaszczyzny płyt (w płaszczyźnie lub do 1 mm poza nią),

6.3.4. Kontroli wykonania warstwy zbrojonej

Zbrojenia ukośnego otworów, zabezpieczenia krawędzi, wielkości zakładów siatki, pokrycia siatki zbrojącej, grubości warstwy i jakości powierzchni warstwy zbrojonej, wykonania jej gruntowania, mocowania profili. Wykonanie systemu nie powinno powodować szkodliwych pęknięć w warstwie zbrojonej, tzn. pęknięć na połączeniach płyt i/lub pęknięć o szerokości większej niż 0,2 mm,

6.3.5. Kontroli wykonania gruntowania powierzchni warstwy zbrojonej

Sprawdzenie zakresu wykonania ,

6.3.6. Kontroli wykonania warstwy wykończeniowej

- tynku - pod względem jednolitości, równości, koloru, faktury,
- malowania - pod względem jednolitości i koloru.

6.4. Badania w czasie odbioru robót

6.4.1. Zakres i warunki wykonywania badań

Badania w czasie odbioru robót przeprowadza się celem oceny spełnienia wszystkich wymagań, dotyczących robót ociepleniowych, w szczególności w zakresie:

- zgodności z dokumentacją projektową i specyfikacją techniczną (szczegółową) wraz z wprowadzonymi zmianami naniesionymi w dokumentacji powykonawczej,
- jakości zastosowanych materiałów i wyrobów,
- prawidłowości przygotowania podłoża,
- prawidłowości wykonania ocieplenia i szczegółów systemu ociepleniowego.

Przy badaniach w czasie odbioru robót należy wykorzystywać wyniki badań dokonanych przed przystąpieniem do robót i w trakcie ich wykonywania. Przed przystąpieniem do badań przy odbiorze należy na wstępie sprawdzić na podstawie dokumentów czy załączone wyniki badań dokonanych przed przystąpieniem do robót potwierdzają, że przygotowane podłoża nadawały się do wykonania robót ociepleniowych, a użyte materiały spełniały wymagania pkt. 2 niniejszej ST. Do badań odbiorowych należy przystąpić po całkowitym zakończeniu robót.

6.4.2. Opis badań odbiorowych

W trakcie dokonywania odbioru robót należy dokonać oceny wykonanych robót elewacyjnych z zastosowaniem systemów ocieplania ścian poprzez porównanie z wymaganiami podanymi w pkt. 5.5. niniejszej SST, które powinny uwzględniać wymagania producenta systemu docieplenia, normy dotyczące warunków odbioru a podane dalej w pkt. 10.1., a także „Wytyczne wykonawstwa, oceny i odbioru robót elewacyjnych z zastosowaniem zewnętrznych zespolonych systemów ocieplania ścian” -wyd. przez Stowarzyszenie na Rzecz Systemów Ociepleń, Warszawa 2004 r.

M.in. zgodnie z treścią „Warunków technicznych wykonania i odbioru robót budowlanych" dla tynków o fakturze specjalnej do powierzchni BSO, pokrytych tynkiem cienkowarstwowym, należy stosować wymagania normy PN-70/B-10100 „Roboty tynkowe. Tynki zwykłe. Wymagania przy odbiorze".

Według tej normy odchylenia wymiarowe wykonanego tynku powinny mieścić się w następujących granicach:

Kategoria tynku	Odchylenie powierzchni tynku od płaszczyzny i odchylenie krawędzi od linii prostej	Odchylenie powierzchni i krawędzi od kierunku		Odchylenie przecinających się płaszczyzn od kąta przewidzianego w dokumentacji
		pionowego	poziomego	
III	nie większe niż 3 mm i w liczbie nie większej niż 3 na całej długości łąty kontrolnej 2 m	nie większe niż 2 mm na 1 m i ogółem nie więcej niż 4 mm w pomieszczeniach do 3,5 m wysokości oraz nie więcej niż 6 mm w pomieszczeniach powyżej 3,5 m	nie większe niż 3 mm na 1 m i ogółem nie więcej niż 6 mm na całej powierzchni między przegrodami pionowymi (ściany, belki itp.)	nie większe niż 3 mm na 1 m

Obowiązują także wymagania:

odchylenia promieni krzywizny powierzchni faset, wnęk itp. od projektowanego promienia nie powinny być większe niż 7 mm,

dopuszczalne odchylenia od pionu powierzchni i krawędzi zewnętrznych tynków nie powinny być większe niż 10 mm na całej wysokości kondygnacji i 30 mm na całej wysokości budynku.

Pokryta tynkiem cienkowarstwowym i ewentualnie malowana powierzchnia BSO powinna posiadać jednorodny i stały kolor i fakturę. Niedopuszczalne jest występowanie na jej powierzchni lokalnych wypukłości i wklęsłości, możliwych do wykrycia w świetle rozproszonym.

7. WYMAGANIA DOTYCZĄCE PRZEDMIARU I OBMIARU ROBÓT

7.1. Ogólne zasady przedmiaru i obmiaru robót podano w ST „Wymagania ogólne” Kod CPV 45000000-7, pkt 7

7.2. Jednostki oraz zasady przedmiarowania i obmiarowania

7.2.1. Powierzchnię ocieplenia ścian budynku oblicza się w metrach kwadratowych, jako iloczyn długości ścian w stanie surowym w rozwinięciu przez wysokość mierzoną od wierzchu cokołu (dolnej krawędzi) do górnej krawędzi warstwy ocieplanej.

7.2.2. Z powierzchni potrąca się powierzchnie nieocieplone i powierzchnie otworów większe od 1 m², doliczając w tym przypadku do powierzchni ocieplenia powierzchnię ościeży, obliczoną w metrach kwadratowych, jako iloczyn długości ościeży mierzonych w świetle ich krawędzi i szerokości, wraz z grubością ocieplenia.

8. SPOSÓB ODBIORU ROBÓT

8.1. Ogólne zasady odbioru robót podano w ST „Wymagania ogólne” Kod CPV 45000000-7, pkt 8

8.2. Odbiór robót zanikających i ulegających zakryciu

Do robót zanikających przy wykonywaniu robót ociepleniowych należy przygotowanie wraz z ewentualnym gruntowaniem podłoża, klejenie płyt izolacji termicznej, wykonywanie warstwy zbrojonej i ewentualne jej gruntowanie.

Ich odbiór powinien zostać wykonany przed rozpoczęciem następnego etapu. Należy przeprowadzić badania wymienione w pkt. 6.3. niniejszej specyfikacji.

W przypadku pozytywnego wyniku badań (zgodności z dokumentacją projektową i szczegółową specyfikacją techniczną można zezwolić- na rozpoczęcie wykonywania następnych etapów robót. W przeciwnym przypadku (negatywny wynik badań) należy określić zakres prac i rodzaj materiałów koniecznych do usunięcia nieprawidłowości. Po ich wykonaniu badania należy powtórzyć.

Wszystkie ustalenia związane z dokonaniem odbioru robót ulegających zakryciu należy zapisać w dzienniku budowy lub protokole podpisanym przez przedstawicieli inwestora (inspektor nadzoru) i wykonawcy (kierownik budowy).

8.3. Odbiór częściowy

Odbiór częściowy polega na ocenie ilości i jakości wykonanej części robót. Odbioru częściowego robót dokonuje się dla zakresu określonego w dokumentach umownych, według zasad jak przy odbiorze ostatecznym robót. Celem odbioru częściowego jest wczesne wykrycie ewentualnych usterek w realizowanych robotach i ich usunięcie przed odbiorem końcowym.

Odbiór częściowy robót jest dokonywany przez inspektora nadzoru w obecności kierownika budowy.

Protokół odbioru częściowego jest podstawą do dokonania częściowego rozliczenia robót, jeżeli umowa taką formę przewiduje.

8.4. Odbiór ostateczny (końcowy)

Odbiór końcowy stanowi ostateczną ocenę rzeczywistego wykonania robót w odniesieniu do ich zakresu (ilości), jakości i zgodności z dokumentacją projektową.

Odbiór ostateczny przeprowadza komisja, powołana przez zamawiającego, na podstawie przedłożonych dokumentów, wyników badań oraz dokonanej oceny wizualnej.

Zasady i terminy powoływania komisji oraz czas jej działania powinna określać umowa. Wykonawca robót obowiązany jest przedłożyć komisji następujące dokumenty:

dziennik budowy i książki obmiarów z zapisami dokonywanymi w toku prowadzonych robót, protokoły kontroli spisywane w trakcie wykonywania prac,

dokumenty świadczące o dopuszczeniu do obrotu i powszechnego zastosowania użytych materiałów i wyrobów budowlanych,

protokoły odbiorów robót ulegających zakryciu i odbiorów częściowych,

instrukcje producenta systemu ociepleniowego,

wyniki badań laboratoryjnych i ekspertyz.

W toku odbioru komisja obowiązana jest zapoznać się z przedłożonymi dokumentami, przeprowadzić badania zgodnie z wytycznymi podanymi w pkt. 6.4. niniejszej SST, porównać je z wymaganiami podanymi w dokumentacji projektowej i szczegółowej specyfikacji technicznej robót ociepleniowych, oraz dokonać oceny wizualnej.

Roboty ociepleniowe powinny być odebrane, jeżeli wszystkie wyniki badań są pozytywne, a dostarczone przez wykonawcę dokumenty są kompletne i prawidłowe pod względem merytorycznym.

Jeżeli chociażby jeden wynik badań był negatywny roboty ociepleniowe nie będą odebrane. W takim przypadku należy wybrać jedno z następujących rozwiązań:

jeżeli to możliwe, należy ustalić zakres prac korygujących, usunąć niezgodności wykonanego ocieplenia z wymaganiami określonymi w dokumentacji projektowej i specyfikacji technicznej (szczełogółowej) i przedstawić je ponownie do odbioru,

jeżeli odchylenia od wymagań nie zagrażają bezpieczeństwu użytkownika, trwałości i szczelności ocieplenia, zamawiający może wyrazić zgodę na dokonanie odbioru końcowego z jednoczesnym obniżeniem wartości wynagrodzenia w stosunku do ustaleń umownych,

w przypadku, gdy nie są możliwe podane wyżej rozwiązania, wykonawca zobowiązany jest do usunięcia wadliwie wykonanych robót ociepleniowych, wykonać je ponownie i powtórnie zgłosić do odbioru.

w przypadku niekompletności dokumentów odbiór może być dokonany po ich uzupełnieniu.

Z czynności odbioru sporządza się protokół podpisany przez przedstawicieli zamawiającego i wykonawcy. Protokół powinien zawierać:

- ustalenia podjęte w trakcie prac komisji,
- ocenę wyników badań,
- wykaz wad i usterek ze wskazaniem sposobu ich usunięcia,
- stwierdzenie zgodności lub niezgodności wykonania ocieplenia z zamówieniem.

Protokół odbioru końcowego jest podstawą do dokonania rozliczenia końcowego pomiędzy zamawiającym a wykonawcą.

8.5. Odbiór po upływie okresu rękojmi i gwarancji

Celem odbioru po okresie rękojmi i gwarancji jest ocena stanu ocieplenia po użytkowaniu w tym okresie oraz ocena wykonywanych w tym okresie ewentualnych robót poprawkowych, związanych z usuwaniem zgłoszonych wad.

Odbiór po upływie okresu rękojmi i gwarancji jest dokonywany na podstawie oceny wizualnej ocieplenia, z uwzględnieniem zasad opisanych w pkt. 8.4. „Odbiór ostateczny (końcowy)”.

Pozytywny wynik odbioru pogwarancyjnego jest podstawą do zwrotu kaucji gwarancyjnej, negatywny do ewentualnego dokonania potrąceń wynikających z obniżonej jakości robót.

Przed upływem okresu gwarancyjnego zamawiający powinien zgłosić wykonawcy wszystkie zauważone wady w wykonanych robotach ociepleniowych.

9. PODSTAWA ROZLICZENIA ROBÓT

9.1. Ogólne ustalenia dotyczące podstawy płatności podano w ST „Wymagania ogólne” Kod CPV 45000000-7, pkt 9

9.2. Zasady rozliczenia i płatności

Rozliczenie robót ociepleniowych może być dokonane jednorazowo po wykonaniu pełnego zakresu robót i ich końcowym odbiorze lub etapami określonymi w umowie, po dokonaniu odbiorów częściowych robót. Ostateczne rozliczenie umowy pomiędzy zamawiającym a wykonawcą następuje po dokonaniu odbioru pogwarancyjnego.

Podstawę rozliczenia oraz płatności za wykonany i odebrany zakres ocieplenia stanowi wartość tych robót obliczona na podstawie:

określonych w dokumentach umownych (ofercie) cen jednostkowych i ilości robót zaakceptowanych przez zamawiającego lub

ustalonej w umowie kwoty ryczałtowej za określony zakres robót.

Ceny jednostkowe wykonania ocieplenia lub kwoty ryczałtowe obejmujące roboty ociepleniowe uwzględniają:

- przygotowanie stanowiska roboczego,
- dostarczenie do stanowiska roboczego materiałów, narzędzi i sprzętu,
- obsługę sprzętu niewymagającego etatowej obsługi,
- ustawienie i rozbiórkę rusztowań, o wysokości do 4 m,
- ocenę i przygotowanie podłoża,
- zabezpieczenie stolarki okiennej i drzwiowej, okładzin i innych elementów elewacyjnych przed zanieczyszczeniem i uszkodzeniem w trakcie wykonywania BSO,
- wyznaczenie krawędzi powierzchni BSO (cokół, styki z płaszczyznami innych materiałów elewacyjnych, krawędzie powierzchni) oraz lica płaszczyzny płyt izolacji termicznej,
- gruntowanie podłoża,
- przyklejenie płyt izolacji termicznej do podłoża lub mocowanie za pomocą profili mocujących,
- wypełnienie ewentualnych nieszczelności,
- szlifowanie powierzchni płyt,
- mocowanie mechaniczne płyt za pomocą kołków rozporowych ,
- ewentualne naklejenie siatki pancernej, wtopienie w warstwę zaprawy i wyrównanie Jej,
- wykonanie standardowej warstwy zbrojonej - ze zbrojeniem ukośnym otworów,
- gruntowanie powierzchni warstwy zbrojonej (po związaniu zaprawy),
- wyznaczenie przebiegu i montaż profili, listew narożnikowych, ochronnych, brzegowych, itp., wraz z docięciem połączeń na narożnikach wklęsłych i wypukłych, wymaganym zabezpieczeniem przed zanieczyszczeniem, mocowaniem dodatkowych pasów siatki zbrojącej itp.,
- wykonanie warstwy wykończeniowej (po wyznaczeniu ewent. płaszczyzn kolorystycznych) tynki, okładziny, ewent. malowanie,
- usunięcie zabezpieczeń stolarki, okładzin i innych elementów elewacyjnych i ewentualnych zanieczyszczeń,
- uporządkowanie terenu wykonywania prac,
- usunięcie pozostałości, resztek i odpadów materiałów w sposób uzgodniony ze Zleceniodawcą i zgodnie z zaleceniami producenta,
- likwidację stanowiska roboczego.

Przy rozliczaniu robót ociepleniowych według uzgodnionych cen jednostkowych, koszty niezbędnych rusztowań mogą być uwzględnione w tych cenach lub stanowić podstawę oddzielnej płatności. Sposób rozliczenia kosztów montażu, demontażu i pracy rusztowań, koniecznych do wykonywania robót na wysokości powyżej 4 m, należy rozliczyć oddzielnie

10. DOKUMENTY ODNIESIENIA

10.1. Normy

PN-EN 13162:2002

Wyroby do izolacji cieplnej w budownictwie - Wyroby z wełny mineralnej (MW) produkowane fabrycznie. Specyfikacja.

PN-EN 13163:2004

Wyroby do izolacji cieplnej w budownictwie - Wyroby ze styropianu (EPS) produkowane fabrycznie. Specyfikacja. PN-EN 13164:2003

Wyroby do izolacji cieplnej w budownictwie. Wyroby z polistyrenu ekstrudowanego (XPS) produkowane fabrycznie. Specyfikacja.

PN-EN 13164-.2003/A1:2005(U)

Wyroby do izolacji cieplnej w budownictwie. Wyroby z polistyrenu ekstrudowanego (XPS) produkowane fabrycznie. Specyfikacja (Zmiana A1).

PN-EN 13499:2005

Wyroby do izolacji cieplnej w budownictwie. Zewnętrzne zespolone systemy ocieplania (ETICS) ze styropianem. Specyfikacja.

PN-EN 13500:2005

Wyroby do izolacji cieplnej w budownictwie. Zewnętrzne zespolone systemy ocieplania (ETICS) z wełną mineralną. Specyfikacja.

PN-ISO 2848:1998

Budownictwo. Koordynacja modularna. Zasady i reguły.

PN-ISO 1791:1999

Budownictwo. Koordynacja modularna. Terminologia.

PN-ISO 3443-1:1994

Tolerancje w budownictwie. Podstawowe zasady oceny i określenia.

PN-63/B-06251

Roboty betonowe i żelbetowe. Wymagania techniczne.

PN-71/B-06280

Konstrukcje z wielkowymiarowych prefabrykatów żelbetowych. Wymagania w zakresie wykonywania badania przy odbiorze.

PN-80/B-10021

Prefabrykaty budowlane z betonu. Metody pomiaru cech geometrycznych.

PN-70/B-10026

Ściany monolityczne z lekkich betonów z kruszywa mineralnego porowatego. Wymagania i badania.

PN-68/B-10020

Roboty murowe z cegły. Wymagania i badania przy odbiorze.

PN-69/B-10023

Roboty murowe. Konstrukcje zespolone ceglano-żelbetowe wykonywane na budowie. Wymagania i badania przy odbiorze.

PN-68/B-10024

Roboty murowe. Mury z drobnowymiarowych elementów z autoklawizowanych betonów komórkowych. Wymagania i badania przy odbiorze.

PN-70/B-10100

Roboty tynkowe. Tynki zwykłe. Wymagania i badania przy odbiorze.

PN-B-02025:2001

Obliczanie sezonowego zapotrzebowania na ciepło do ogrzewania budynków mieszkalnych i zamieszkania zbiorowego. PN-EN ISO 6946:2004

Komponenty budowlane i elementy budynku. Opór cieplny i współczynnik przenikania ciepła. Metoda obliczania.

10.2. Inne dokumenty, instrukcje i przepisy

Ustawa Prawo budowlane z dnia 7 lipca 1994 r. (tekst jednolity Dz. U. Nr 207 póź. 2016 z 2003 roku z późniejszymi zmianami).

Ustawa z dnia 16 kwietnia 2004 r. o wyrobach budowlanych (Dz. U. Nr 92 póź. 881 z dnia 30 kwietnia 2004 r.).
Ustawa z dnia 29 stycznia 2004 r. Prawo zamówień publicznych (Dz. U. z 2004 r. Nr 19, póź. 177 z późn. zmianami).
Rozporządzenie Ministra Infrastruktury z dnia 2 września 2004 r. w sprawie szczegółowego zakresu i formy dokumentacji projektowej, specyfikacji technicznych wykonania i odbioru robót budowlanych oraz programu funkcjonalno-użytkowego (Dz. U. z 2004 r., Nr 202, póź. 2072 + zmiana Dz. U. z 2005 r. Nr 75, póź. 664).
Rozporządzenie Ministra Infrastruktury z dnia 12 kwietnia 2002 r. w sprawie warunków technicznych, jakimi powinny odpowiadać budynki i ich usytuowanie (Dz. U. z 2002 r. Nr 75, póź. 690 z późn. zmianami).
Rozporządzenie Ministra Infrastruktury z dnia 7 kwietnia 2004 r. zmieniające rozporządzenie w sprawie warunków technicznych, jakim powinny odpowiadać budynki i ich usytuowanie (Dz. U. Nr 109, póź. 1156 z dnia 12 maja 2004 r.).

Wytyczne wykonawstwa, oceny i odbioru robót elewacyjnych z zastosowaniem zewnętrznych zespolonych systemów ocieplania ścian - Stowarzyszenie na Rzecz Systemów Ociepleń, Warszawa 2004 r.
Instrukcja ITB nr 334/2002 Bezspoinowy system ocieplania ścian zewnętrznych budynków Warszawa 2002 r.
ZUAT 15/V.03/2003 Zestawy wyrobów do wykonywania ociepleń z zastosowaniem styropianu jako materiału termoizolacyjnego i pocienianej wyprawy elewacyjnej. Zalecenia Udzielania Aprobata Technicznych ITB Warszawa, Instytut Techniki Budowlanej, 2003 r.
ZUAT 15A/. 04/2003 Zestawy wyrobów do wykonywania ociepleń z zastosowaniem wełny mineralnej jako materiału termoizolacyjnego i pocienianej wyprawy elewacyjnej. - Zalecenia Udzielania Aprobata Technicznych ITB, Warszawa, Instytut Techniki Budowlanej, 2003 r.
ZUAT 15A/.01/1997 Tworzywowe łączniki do mocowania termoizolacji. Zalecenia Udzielania Aprobata Technicznych ITB Warszawa Instytut Techniki Budowlanej 1997 r.
ZUAT 15A/.07/2003 Łączniki do mocowania izolacji termicznej uformowanej w płyty. Zalecenia Udzielania Aprobata Technicznych ITB Warszawa Instytut Techniki Budowlanej 2003 r.
ZUAT 15A/I11.07/2003 *Zaprawy* klejące i kleje dyspersyjne Zalecenia Udzielania Aprobata Technicznych ITB, Warszawa, Instytut Techniki Budowlanej, 2000 r.
ETAG 004 Wytyczne do Europejskich Aprobata Technicznych. Złożone systemy izolacji cieplnej z wyprawami tynkarskimi. Dz. Urz. WEC212 z 06.09.2002 r.
ETAG 014 Wytyczne do Europejskich Aprobata Technicznych - łączniki tworzywowe do mocowania warstwy izolacyjnej ociepleń ścian zewnętrznych. Dz. Urz. WEC212 z 06.09.2002 r.
Warunki techniczne wykonania i odbioru robót budowlanych tom I Budownictwo ogólne część 4, Wydawnictwo Arkady Wydanie 4, Warszawa 1990 r.
Warunki techniczne wykonania i odbioru robót budowlanych Część B - Roboty wykończeniowe, zeszyt 1. Tynki, ITB 2003 r.
Rozporządzenie Ministra Infrastruktury z dnia 11 sierpnia 2004 r. w sprawie systemów oceny zgodności, wymagań, jakie powinny spełniać notyfikowane jednostki uczestniczące w ocenie zgodności, oraz sposobu oznaczania wyrobów budowlanych oznakowaniem CE (Dz. U. Nr 195, póź. 2011).
Rozporządzenie Ministra Infrastruktury z dnia 11 sierpnia 2004 r. w sprawie sposobów deklarowania zgodności wyrobów budowlanych oraz sposobu znakowania ich znakiem budowlanym (Dz. U. Nr 198 póź. 2041).
Rozporządzenie Ministra Infrastruktury z dnia 23 czerwca 2003 r. w sprawie informacji dotyczącej bezpieczeństwa i ochrony zdrowia oraz planu bezpieczeństwa i ochrony zdrowia. (Dz. U. z 2003 r., Nr 120, póź. 1126).
Rozporządzenie Ministra Infrastruktury z dnia 14 maja 2004 r. w sprawie kontroli wyrobów budowlanych wprowadzonych do obrotu. (Dz. U. z 2004 r. Nr 130, póź. 1386).
Dyrektywa Rady Europejskiej 89/106/EWG z dnia 21 grudnia 1988 r. w sprawie zbliżenia przepisów ustawowych Państw Członkowskich odnoszących się do wyrobów budowlanych

ROBOTY W ZAKRESIE POSADZEK BETONOWYCH POSADZKI BETONOWE CPV 45262370-5

1. WSTĘP

1.1. Przedmiot ST.

Przedmiotem niniejszej Specyfikacji Technicznej są wymagania dotyczące wykonania i odbioru posadzek betonowych.

1.2. Zakres stosowania ST.

Specyfikacja Techniczna jest stosowana jako dokument przy realizacji robót wymienionych w pkt 1.1.

1.3. Zakres robót objętych ST.

Roboty, których dotyczy Specyfikacja, obejmują wszystkie czynności umożliwiające i mające na celu wykonanie posadzek betonowych i podkładów wyrównujących betonowych w obiektach kubaturowych.

1.4. Określenia podstawowe.

Określenia podstawowe w niniejszej ST są zgodne zobowiązującymi odpowiednimi normami oraz określeniami podanymi w specyfikacji Wymagania Ogólne.

1.5. Ogólne wymagania dotyczące robót.

Wykonawca robót jest odpowiedzialny za jakość ich wykonania oraz za zgodność z dokumentacją projektową, ST i poleceniami Inspektora Nadzoru.

1.5.1. Wymogi formalne.

Wykonanie posadzek betonowych winno być zlecone przedsiębiorstwu mającemu właściwe doświadczenie. Wykonawstwo posadzek zgodnie z wymogami norm.

1.5.2. Warunki organizacyjne.

Przed przystąpieniem do robót wykonawcy oraz nadzór techniczny winny się dokładnie zaznajomić z całością dokumentacji technicznej. Wszelkie ewentualne niejasności należy wyjaśnić przed przystąpieniem do robót. Jakikolwiek zamiany w dokumentacji technicznej mogą być dokonywane w trakcie wykonawstwa, tylko po uzgodnieniu akceptacji Inspektora Nadzoru.

2. MATERIAŁY

Ogólne wymagania dotyczące Materiałów .

2.1. Zastosowane materiały.

Beton B – 15 do posadzki zwykłej

Beton o klasie poniżej B-15 może być wykonany na budowie lub w specjalistycznej wytwórni.

Przygotowanie mieszanki betonowej powinno być dokonywane ze składników odpowiadających Polskim Normom lub świadectwom instytutu Techniki Budowlanej.

W przypadku wykonania betonu w wytwórni receptura betonu wg, której jest on sporządzony powinna być przedłożona do akceptacji inżyniera.

Beton musi spełniać następujące wymagania:

- wytrzymałość zgodnie z PN, określona w projekcie

- nasiąkliwość nie większa ni 9%

Sucha mieszanka systemowa do wykonania wylewek samopoziomujących np. Uzin ,Atlas ,Ceresie

3. SPRZĘT

Ogólne wymagania dotyczące Sprzętu .

Roboty można wykonać przy użyciu dowolnego sprzętu zaakceptowanego przez Inspektora Nadzoru.

4. TRANSPORT

Ogólne wymagania dotyczące Transportu .

4.1. Transport, podawanie i układanie mieszanki betonowej.

Środki do transportu betonu:

Mieszanki betonowe mogą być transportowane mieszalnikami samochodowymi

Czas transportu i wbudowania mieszanki nie powinien być dłuższy niż:
90 min. – przy temperaturze + 15°C
70 min. – przy temperaturze + 25°C
30 min. – przy temperaturze + 30°C

5. WYKONANIE ROBÓT

Ogólne wymagania dotyczące Wykonania Robót .

5.1. Wykonawca przedstawi Inspektorowi Nadzoru do akceptacji harmonogram robót uwzględniający wszystkie warunki, w jakich roboty będą wykonywane.

5.2. Wymagania przy wykonaniu posadzek zgodnie z polskimi normami i wytycznymi technologicznymi producenta

5.3. Opis ogólny.

1. Posadzki betonowe należy wykonać zgodnie z projektem, który powinien określać m.in. rodzaj posadzki, grubość warstw, klasę betonu, wielkość spadków, rozmieszczenie wpustów podłogowych oraz szczelin dylatacyjnych.

2. Podkład pod posadzki powinien wykazywać wytrzymałość na ściskanie nie niższa niż: 10MPa

3. W posadzkach betonowych powinny być wykonane szczeliny dylatacyjne w miejscach i o szerokości szczelin dylatacji konstrukcji budynku, oraz szczeliny:

a) izolacyjne:

- oddzielające posadzkę wraz z całą konstrukcją podłogi od pionowych elementów budynku,

- oddzielające fragmenty posadzki o wyraźnie różniących się wymiarach,

- wzdłuż linii rozgraniczających wyraźnie odmienne obciążenia użytkowe lub różne rodzaje posadzki,

b) przeciwskurczowe w odstępach nie większych niż 6m., przy czym powierzchnia pola zbliżonego do kwadratu nie powinna przekraczać:

- 36m² przy posadzkach betonu zwykłego,

- 12m² przy posadzkach jednowarstwowych.

4. Posadzki powinny być zbrojone z zastosowaniem siatki lub prętów ułożonych krzyżowo w środku grubości posadzki.

5.4. Wykonanie posadzek betonowych.

1. Do wykonania posadzek można przystąpić po wykonaniu robót budowlanych stanu surowego i robót tynkarskich oraz robót instalacyjnych wraz z próbami ciśnieniowymi instalacji.

2. Temperatura pomieszczeń powinna wynosić min. +5°C.

3. Podłoże lub podkład powinny być trwałe, nieodkształcalne, o powierzchni czystej i szorstkiej, z podziałem na szczeliny dylatacyjne.

4. W posadzkach betonowych maksymalna ilość ziaren kruszywa nie może przekroczyć 1/3 grubości, natomiast przy posadzkach odpornych na ciśnienie grubości powyżej 30mm – 16mm.

5. Mieszanekę betonową posadzki należy dokładnie zagęścić, a powierzchnie wyrównać i zatrzeć na gładko.

6. Wykonana posadzka powinna być przez co najmniej 7 dni chroniona przed wysychaniem i nie powinna być udostępniana do chodzenia wcześniej niż po 3 dniach od wykonania. Przez 28 dni powinna być chroniona przed mrozem.

5.5. Wykonywanie wylewek samopoziomujących

1. Do wykonania wylewek samopoziomujących można przystąpić po wykonaniu robót budowlanych stanu surowego i robót tynkarskich oraz robót instalacyjnych wraz z próbami ciśnieniowymi instalacji oraz posadzek i podkładów betonowych..

2. Temperatura pomieszczeń powinna wynosić min. +5°C.

3. Podłoże lub podkład powinny być trwałe, nieodkształcalne, o powierzchni czystej i szorstkiej, z podziałem na szczeliny dylatacyjne.

4. Mieszanekę należy doprowadzić do odpowiedniej konsystencji umożliwiającej uzyskanie gładkiej, jednolitej powierzchni.

5. Wykonana wylewka powinna być przynajmniej przez 3 dni chroniona przed nadmiernym wysychaniem i przed chodzeniem.

6. KONTROLA JAKOŚCI

Ogólne wymagania dotyczące Kontroli Jakości .

Kontrola jakości powinna obejmować:

- sprawdzenie materiałów pod względem ich zgodności z aktualnymi normami, dokumentacja techniczna i niniejsza ST,
- sprawdzenie wykonania podkładu,
- sprawdzenie poprawności wykonania posadzki z betonu.,
- sprawdzenie poprawności wykonania wylewki samopoziomującej.

6.1. Badanie betonu.

Badanie mieszanki betonowej i właściwości betonu.

Badaniu podlegają następujące właściwości mieszanki betonowej, badanie z częstotliwością i w sposób podany w PN-B06250:

- konsystencja i urabialność mieszanki betonowej,
- wytrzymałość na ściskanie,
- nasiąkliwość.

7. OBMIAR ROBÓT

Obowiązują ogólne ustalenia

7.1. Jednostka obmiarowa jest powierzchnia posadzki betonowej w m² .

7.2. Ilość robót określa się na podstawie dokumentacji projektowej z uwzględnieniem zmian podanych w dokumentacji powykonawczej zaaprobowanych przez Inspektora nadzoru i sprawdzonych w naturze

8. ODBIÓR ROBÓT

Ogólne wymagania dotyczące Odbioru Robót .

Odbiór podkładu powinien być przeprowadzony w następujących etapach:

- po ułożeniu warstwy materiału izolacyjnego,
- podczas układania podkładu,
- po całkowitym stwardnieniu podkładu.

Odbiór podkładu powinien obejmować sprawdzenie:

- jakości zastosowanych materiałów,
- prawidłowości ułożenia kolejnych warstw,
- grubości podkładu w dowolnych 3 miejscach w pomieszczeniu,
- równości i zachowania dopuszczalnych odchyłek płaszczyzny podkładu,
- prawidłowości osadzenia elementów dodatkowych w podkładzie,
- poprawności wykonania i rozmieszczenia szczelin dylatacyjnych.

Odbiór posadzki powinien obejmować:

Sprawdzenie zgodności dokonanych robót z dokumentacją projektową.

Sprawdzenie jakości użytych materiałów (z dokumentów lub badań).

Sprawdzenie dotrzymania warunków ogólnych wykonania robót, na podstawie zapisów w dzienniku budowy.

Odbiór posadzki:

- sprawdzenie wyglądu zewnętrznego,
- sprawdzenie prawidłowości ukształtowania powierzchni posadzki,
- sprawdzenie połączenia posadzki z podkładem,
- sprawdzenie grubości warstw metoda wykonania otworów 4x4 cm wg wskazań

Inspektora Nadzoru,

- sprawdzenie prawidłowości osadzenia krtek, listew dylatacyjnych i wypełnienie szczelin dylatacyjnych,
- badania prostoliniowości i pomiarów odchyleń z dokładnością do 1mm, a szerokości szczelin szczelinomierzem,
- oględziny wykończenia posadzki, listew i cokołów,

Powierzchnia posadzki powinna być równa i stanowić powierzchnie pozioma lub o określonym spadku. Posadzka nie powinna wykazywać nierówności powierzchni mierzonych jako prześwity między dwumetrową łata kontrolna a posadzka większych niż 3mm. Odchylenia powierzchni posadzki od płaszczyzny poziomej lub spadku nie powinny być większe niż +/- 5mm na całej długości lub szerokości posadzki i nie powinny powodować zaniku założonego w projekcie spadku.

9. PODSTAWY PŁATNOŚCI

Ogólne wymagania dotyczące Płatności .

Płaci się za ustalona ilość m² ułożonej powierzchni posadzki z betonu ,która obejmuje:

- przygotowanie stanowiska roboczego,
- dostarczenie materiałów i sprzętu.
- obsługę sprzętu nieposiadającego etatowej obsługi,
- oczyszczenie podłoża,
- ułożenie warstwami wg zasad określonych przez producenta ,
- oczyszczenie miejsca pracy z resztek materiałów,
- wykonanie badan i pomiarów

10. PRZEPISY ZWIĄZANE

- Dz.U. nr 75/2002 „Warunki techniczne jakim powinny odpowiadać budynki i ich usytuowanie”;

- Polskie normy:

PN-B-06251 Roboty betonowe i żelbetowe. Wymagania techniczne.

PN-B-06256 Beton odporny na ścieranie.

PN-B-06250 Beton zwykły.

PN-B-06251 Roboty betonowe i żelbetowe. Wymagania techniczne.

BN-73/6736-01 beton zwykły. Metody badan. Szybka ocena wytrzymałości na ściskanie.

-świadectwa dopuszczenia ITB, atesty PZH dla poszczególnych wyrobów

PODBUDOWA Z KRUSZYWA ŁAMANEGO STABILIZOWANEGO MECHANICZNIE CPV 45233124-4

1. WSTĘP

1.1. Przedmiot ST

Przedmiotem niniejszej specyfikacji technicznej (ST) są wymagania ogólne dotyczące wykonania i odbioru robót związanych z wykonywaniem podbudowy z kruszywa łamanego stabilizowanego mechanicznie

1.2. Zakres stosowania SST

Szczegółowe specyfikacje techniczne (SST) stosowanej są jako dokument przetargowe i kontraktowe przy zlecaniu i realizacji robót na drogach.

Zakres robót objętych SST

Ustalenia zawarte w niniejszej specyfikacji dotyczą zasad prowadzenia robót związanych z wykonywaniem podbudowy z kruszywa łamanego stabilizowanego mechanicznie.

Ustalenia zawarte są w OST „Podbudowa z kruszyw. Wymagania ogólne”

1.3. Określenia podstawowe

1.3.1. Podbudowa z kruszywa łamanego stabilizowanego mechanicznie – jedna lub więcej warstw zagęszczonej mieszanki, która stanowi warstwę nośną nawierzchni drogowej.

1.3.2. Pozostałe określenia podstawowe są zgodne z obowiązującymi, odpowiednimi polskimi normami oraz z definicjami podanymi w OST D-04.04.00 „Podbudowa z kruszyw.

1.4. Ogólne wymagania dotyczące robót

Ogólne wymagania dotyczące robót podano w OST „Podbudowa z kruszyw. Wymagania ogólne”

2. MATERIAŁY

2.1. Ogólne wymagania dotyczące materiałów

Ogólne wymagania dotyczące materiałów, ich pozyskiwania i składowania, podano w OST „Podbudowa z kruszyw. Wymagania ogólne”.

Rodzaje materiałów

Materiałem do wykonania podbudowy z kruszyw łamanych stabilizowanych mechanicznie powinno być kruszywo łamane, uzyskane w wyniku przekruszenia surowca skalnego lub kamieni narzutowych i otoczków albo ziarn żwiru większych od 8 mm.

Kruszywo powinno być jednorodne bez zanieczyszczeń obcych i bez domieszek gliny.

2.2. Wymagania dla materiałów

2.2.1. Uziarnienie kruszywa

Uziarnienie kruszywa powinno być zgodne z wymaganiami podanymi w OST „Podbudowa z kruszyw. Wymagania ogólne” pkt 2.3.1.

Właściwości kruszywa

Kruszywo powinno spełniać wymagania określone w OST „Podbudowa z kruszyw. Wymagania ogólne”

Wymagania dotyczące sprzętu podano w OST „Podbudowa z kruszyw. Wymagania ogólne” transport

Wymagania dotyczące transportu podano w OST „Podbudowa z kruszyw. Wymagania ogólne” wykonanie robót

Ogólne zasady wykonania robót podano w OST „Podbudowa z kruszyw. Wymagania ogólne” Przygotowanie podłoża

Przygotowanie podłoża powinno odpowiadać wymaganiom określonym w OST „Podbudowa z kruszyw. Wymagania ogólne”

Wytwarzanie mieszanki kruszywa

Mieszankę kruszywa należy wytwarzać zgodnie z ustaleniami podanymi w OST „Podbudowa z kruszyw. Wymagania ogólne”

Jeśli dokumentacja projektowa przewiduje ulepszenie kruszyw cementem, wapnem lub popiołami przy WP od 20 do 30% lub powyżej 70%, szczegółowe warunki i wymagania dla takiej podbudowy określi SST, zgodnie z PN-S-06102 [21].

Wbudowywanie i zagęszczanie mieszanki kruszywa

Ustalenia dotyczące rozkładania i zagęszczania mieszanki podano w OST Wymagania ogólne

Odcinek próbny

O ile przewidziano to w SST, Wykonawca powinien wykonać odcinki próbne, zgodnie z zasadami określonymi w OST „Podbudowa z kruszyw. Wymagania ogólne”

Utrzymanie podbudowy

Utrzymanie podbudowy powinno odpowiadać wymaganiom określonym w OST „Podbudowa z kruszyw. Wymagania ogólne”.

3. KONTROLA JAKOŚCI ROBÓT

3.1. Ogólne zasady kontroli jakości robót

Ogólne zasady kontroli jakości robót podano w OST „Podbudowa z kruszyw. Wymagania ogólne”.

Badania przed przystąpieniem do robót

Przed przystąpieniem do robót Wykonawca powinien wykonać badania kruszyw, zgodnie z ustaleniami OST „Podbudowa z kruszyw. Wymagania ogólne”.

Badania w czasie robót

Częstotliwość oraz zakres badań i pomiarów kontrolnych w czasie robót podano w OST „Podbudowa z kruszyw. Wymagania ogólne”

Wymagania dotyczące cech geometrycznych podbudowy

Częstotliwość oraz zakres pomiarów podano w OST „Podbudowa z kruszyw. Wymagania ogólne”

3.2. Zasady postępowania z wadliwie wykonanymi odcinkami podbudowy

Zasady postępowania z wadliwie wykonanymi odcinkami podbudowy podano w OST „Podbudowa z kruszyw. Wymagania ogólne”

4. OBMIAR ROBÓT

4.1. Ogólne zasady obmiaru robót

Ogólne zasady obmiaru robót podano w OST „Podbudowa z kruszyw. Wymagania ogólne”

4.2. Jednostka obmiarowa

Jednostką obmiarową jest m² (metr kwadratowy) wykonanej i odebranej podbudowy z kruszywa łamanego stabilizowanego mechanicznie.

odbior robót

Ogólne zasady odbioru robót podano w OST „Podbudowa z kruszyw. Wymagania ogólne”

PODSTAWA PŁATNOŚCI

Podstawę płatności stanowi cena ustalana za wykonanie Robót - zgodnie z warunkami umowy

5.2. Ogólne ustalenia dotyczące podstawy płatności

Ogólne ustalenia dotyczące podstawy płatności podano w OST „Podbudowa z kruszyw. Wymagania ogólne”

Cena jednostki obmiarowej

Cena wykonania 1 m² podbudowy obejmuje:

prace pomiarowe i roboty przygotowawcze,

oznakowanie robót,

sprawdzenie i ewentualną naprawę podłoża,

przygotowanie mieszanki z kruszywa, zgodnie z receptą,

dostarczenie mieszanki na miejsce wbudowania,

rozłożenie mieszanki,

zagęszczenie rozłożonej mieszanki,

przeprowadzenie pomiarów i badań laboratoryjnych określonych w specyfikacji technicznej,

– utrzymanie podbudowy w czasie robót.

przepisy związane

Normy i przepisy związane podano w OST „Podbudowa z kruszyw. Wymagania ogólne”.

1. WSTĘP

1.1. Przedmiot SST

Przedmiotem niniejszej specyfikacji technicznej (ST) są wymagania dotyczące wykonania i odbioru robót związanych z wykonaniem remontu cząstkowego nawierzchni z betonowej kostki brukowej

1.2. Zakres stosowania SST

Szczegółowe specyfikacje techniczne (SST) stosowanej jako dokument przetargowy i kontraktowy przy zlecaniu i realizacji robót na drogach, ulicach, placach i chodnikach.

Zakres robót objętych SST

Ustalenia zawarte w niniejszej specyfikacji dotyczą zasad prowadzenia robót związanych z wykonaniem i odbiorem remontu cząstkowego nawierzchni z betonowej kostki brukowej, wykonanej na:

- drogach lokalnych i dojazdowych,
- ulicach osiedlowych i zbiorczych,
- przystankach autobusowych, peronach i ciągach pieszo-jezdnych,
- placach, parkingach, wjazdach do bram i garaży,
- chodnikach, alejach spacerowych, ścieżkach, pasażach,
- ścieżkach rowerowych.

Po uzyskaniu zgody Inżyniera, ustalenia zawarte w niniejszej OST można stosować do napraw na większej powierzchni niż remont cząstkowy, al. przy odnowie nawierzchni.

1.3. Określenia podstawowe

1.3.1. Betonowa kostka brukowa – prefabrykowany element budowlany, przeznaczony do budowy warstwy ścieralnej nawierzchni, wykonany metodą wibroprasowania z betonu niezbrojonego niebarwionego lub barwionego, jedno- lub dwuwarstwowego, charakteryzujący się kształtem, który umożliwia wzajemne przystawanie elementów.

1.3.2. Spoina – odstęp pomiędzy przylegającymi elementami (kostkami) wypełniony określonym materiałem wypełniającym.

1.3.3. Szczelina dylatacyjna – odstęp dzielący duży fragment nawierzchni z betonowej kostki brukowej na sekcje w celu umożliwienia odkształceń temperaturowych, wypełniony określonym materiałem wypełniającym.

1.3.4. Remont cząstkowy – naprawa pojedynczych uszkodzeń nawierzchni z betonowej kostki brukowej o powierzchni do około 5m².

1.3.5. Odnowa nawierzchni – naprawa nawierzchni, gdy uszkodzenia lub zużycie przekraczają 20 – 25% jej powierzchni, wykonana na całej szerokości i długości odcinka wymagającego naprawy.

1.3.6. Pozostałe określenia podstawowe są zgodne z obowiązującymi, odpowiednimi polskimi normami i z definicjami podanymi w OST „Wymagania ogólne”

1.4. Ogólne wymagania dotyczące robót

Ogólne wymagania dotyczące robót podano w OST „Wymagania ogólne”.

2. MATERIAŁY

2.1. Ogólne wymagania dotyczące materiałów

Ogólne wymagania dotyczące materiałów, ich pozyskiwania i składowania, podano w OST „Wymagania ogólne”. Wymagania dotyczące materiałów do remontu cząstkowego nawierzchni z betonowej kostki brukowej

Wymagania dotyczące materiałów do remontu cząstkowego nawierzchni z betonowej kostki brukowej powinny odpowiadać warunkom podanym w OST „Nawierzchnia z betonowej kostki brukowej dla dróg, ulic oraz placów i chodników” .

W możliwie największym stopniu należy wykorzystać do remontu cząstkowego materiał kostkowy otrzymany z rozbiórki istniejącej nawierzchni. Nowy materiał uzupełniający powinien być tego samego gatunku i koloru co kostka z nawierzchni istniejącej.

3. SPRZĘT

3.1. Ogólne wymagania dotyczące sprzętu

Ogólne wymagania dotyczące sprzętu podano w OST „Wymagania ogólne” .

Sprzęt do wykonania remontu cząstkowego nawierzchni z betonowej kostki brukowej

Wymagania dotyczące sprzętu do wykonania remontu cząstkowego nawierzchni z betonowej kostki brukowej powinny odpowiadać warunkom podanym w OST [2], dla ręcznego układania betonowej kostki brukowej na małych powierzchniach, z zastosowaniem sprzętu do rozebrania uszkodzonej nawierzchni, jak al.: łopatek do oczyszczenia spoin, haczyków do wyciągania kostek i usuwania zalew, dłut, młotków brukarskich, skrobaczek, szczotek, młotków pneumatycznych, drągów stalowych, konewek, wiader do wody, szpadli, łopat al.

4. TRANSPORT

4.1. Ogólne wymagania dotyczące transportu

Ogólne wymagania dotyczące transportu podano w OST „Wymagania ogólne”

Transport materiałów wymaganych do remontu cząstkowego nawierzchni z betonowej kostki brukowej

Wymagania dotyczące transportu materiałów do remontu cząstkowego nawierzchni z betonowej kostki brukowej powinny odpowiadać warunkom podanym w OST

5. WKONANIE ROBÓT

5.1. Ogólne zasady wykonania robót

Ogólne zasady wykonania robót podano w OST „Wymagania ogólne”

Uszkodzenia nawierzchni z betonowej kostki brukowej podlegające remontowi cząstkowemu

Remontowi cząstkowemu podlegają uszkodzenia nawierzchni z betonowej kostki brukowej, obejmujące:

- zapadnięcia i wyboje fragmentów nawierzchni,
- przesuwanie rzędów kostek pod działaniem sił poziomych,
- zniekształcenia związane z lokalnym podnoszeniem się nawierzchni lub pęknięciami w spoinach pod wpływem zmian temperatury w spoinach zalanych zaprawą cementowo-piaskową,
- osłabienia stateczności kostek przy ich wykuszaniu się lub wymywaniu materiału wypełniającego kostki,
- osiadanie nawierzchni w miejscu przekopów (al. po przełożeniu urządzeń podziemnych), wadliwej jakości podłoża lub podbudowy, niewłaściwego odwodnienia,
- nierówności bruku z powodu pochylenia się kostek, powstających od wysysania przez opony samochodów piasku ze spoin, wskutek szybkiego obracania się kół samochodowych,
- kostki pęknięte, zmiażdżone, uszkodzone powierzchniowo,
- inne uszkodzenia, deformujące nawierzchnię w sposób odbiegający od jej prawidłowego stanu.

Zasady wykonywania remontu cząstkowego

Wykonanie remontu cząstkowego nawierzchni z betonowej kostki brukowej obejmuje:

1. roboty przygotowawcze
 - wyznaczenie powierzchni remontu cząstkowego,
 - rozebranie uszkodzonej nawierzchni z betonowej kostki brukowej z oczyszczeniem i posortowaniem materiału uzyskanego z rozbiórki,
 - ew. naprawę podbudowy lub podłoża gruntowego,
2. ułożenie nawierzchni

- spulchnienie i ewentualne uzupełnienie podsypki piaskowej wraz z ubiciem względnie wymianę podsypki cementowo-piaskowej wraz z jej przygotowaniem,
- ułożenie nawierzchni z betonowej kostki brukowej z ubiciem i wypełnieniem spoin,
- pielęgnację nawierzchni.

Roboty przygotowawcze

5.1.1 Wyznaczenie powierzchni remontu cząstkowego

Powierzchnia przeznaczona do wykonania remontu cząstkowego powinna obejmować cały obszar uszkodzonej nawierzchni oraz część do niego przylegającą w celu łatwiejszego powiązania nawierzchni naprawianej z istniejącą.

Przy wyznaczaniu powierzchni remontu należy uwzględnić potrzeby prowadzenia ruchu kołowego względnie pieszego, decydując się w określonych przypadkach na remont al. na połowie szerokości jezdni.

Powierzchnię przeznaczoną do wykonania remontu cząstkowego akceptuje Inżynier.

5.1.2 Rozebranie uszkodzonej nawierzchni z oczyszczeniem i posortowaniem materiału z betonowej kostki brukowej

Przy kostce ułożonej na podsypce piaskowej i spoinach wypełnionych piaskiem rozbiórkę nawierzchni można przeprowadzić dłutami, haczykami z drutu, młotkami brukarskimi, drągami stalowymi al. Uzyskuje się dość dużo materiału zdatnego do ponownego użycia.

Rozbiórkę kostki ułożonej na podsypce cementowo-piaskowej i spoinach wypełnionych zaprawą cementowo-piaskową przeprowadza się zwykle młotkami pneumatycznymi, drągami stalowymi al., uzyskując znacznie mniej materiału do ponownego użycia niż w przypadku poprzednim.

Szczeliny dylatacyjne wypełnione zalewami asfaltowymi lub masami uszczelniającymi należy oczyścić za pomocą haczyków, szczotek stalowych ręcznych lub mechanicznych, dłut, łopatek al.

Stwardniałą starą podsypkę cementowo-piaskową usuwa się całkowicie, po jej rozdrobnieniu na fragmenty. Natomiast starą podsypkę piaskową, w zależności od jej stanu, albo pozostawia się, względnie usuwa się zanieczyszczoną górną jej warstwę.

Materiał kostkowy otrzymany z rozbiórki, nadający się do ponownego wbudowania, należy dokładnie oczyścić, posortować i składować w miejscach nie kolidujących z wykonywaniem robót.

5.1.3 Ewentualna naprawa podbudowy lub podłoża gruntowego

Po usunięciu nawierzchni i ew. podsypki sprawdza się stan podbudowy i podłoża gruntowego. Jeśli są one uszkodzone, należy zbadać przyczyny uszkodzenia i usunąć je w sposób właściwy dla rodzaju konstrukcji nawierzchni. Sposób naprawy zaproponuje Wykonawca, przedstawiając ją do akceptacji Inżyniera.

W przypadkach potrzeby przeprowadzenia doraźnego wyrównania podbudowy na niewielkiej powierzchni można, po akceptacji Inżyniera, wyrównać ją chudym betonem o zawartości al. od 160 do 180 kg cementu na 1 m³ betonu.

5.1.4. Ułożenie nawierzchni z betonowej kostki brukowej

Kształt, wymiary i barwa kostek oraz deseń ich układania powinny być identyczne ze stanem przed przebudową. Do remontowanej nawierzchni należy użyć, w największym zakresie, kostki otrzymane z rozbiórki, nadające się do ponownego wbudowania. Nowy uzupełniany materiał kostkowy powinien być tego samego gatunku i koloru co stary.

Roboty nawierzchniowe na podsypce cementowo-piaskowej zaleca się wykonywać przy temperaturze otoczenia nie niższej niż +5°C. Dopuszcza się wykonanie nawierzchni jeśli w ciągu dnia temperatura utrzymuje się w granicach od 0°C do +5°C, przy czym jeśli w nocy spodziewane są przymrozki kostkę należy zabezpieczyć materiałami o złym przewodnictwie ciepła (al. matami ze słomy, papą al.).

Nawierzchnię na podsypce piaskowej zaleca się wykonywać w dodatnich temperaturach otoczenia.

Podsypkę piaskową pod kostką należy albo:

- spulchnić, w przypadku pozostawienia jej przy rozbiórce, albo
- uzupełnić piaskiem, w przypadku usunięcia zanieczyszczonej górnej warstwy starej podsypki, a następnie ubić.

Podsypkę cementowo-piaskową należy przygotować w betoniarce, a następnie rozścielić na podbudowie.

Sposób wykonania podsypki zaleca się przeprowadzić zgodnie z wymaganiami OST. Kostkę układa się około 1,5 cm powyżej otaczającej nawierzchni, ponieważ po procesie ubijania podsypka zagęszcza się.

Powierzchnia kostek położonych obok urządzeń infrastruktury technicznej (al. studzienek, włazów al.) powinna trwale wystawać od 3 mm do 5 mm powyżej powierzchni tych urządzeń oraz od 3 mm do 10 mm powyżej korytek ściekowych (ścieków).

Ubicie nawierzchni należy przeprowadzić za pomocą zagęszczarki wibracyjnej (płytkowej) z osłoną z tworzywa sztucznego. Po ubiciu wszystkie kostki uszkodzone (al. pęknięte) należy wymienić na kostki całe.

Równość nawierzchni sprawdza się łatą, zachowując właściwy profil podłużny i poprzeczny otaczającej starej nawierzchni.

Szerokość spoin i szczelin dylatacyjnych pomiędzy betonowymi kostkami brukowymi należy zachować taką samą, jaka występuje w otaczającej starej nawierzchni.

Spoiny wypełnia się takim samym materiałem, jaki występował przed remontem, tj.:

- a) piaskiem, spełniającym wymagania OST, jeśli nawierzchnia jest na podsypce piaskowej,
- b) zaprawą cementowo-piaskową, spełniającą wymagania OST, jeśli nawierzchnia jest na podsypce cementowo-piaskowej.

Szczeliny dylatacyjne wypełnia się trwale drogowymi zalewami kauczukowo-asfaltowymi lub syntetycznymi masami uszczelniającymi, określonymi w OST.

Sposób wypełnienia spoin i szczelin dylatacyjnych zaleca się przeprowadzić zgodnie z wymaganiami OST.

Chcąc ograniczyć okres zamykania ruchu przy remoncie nawierzchni, można używać cementu o wysokiej wytrzymałości wczesnej do podsypki cementowo-piaskowej i wypełnienia spoin zaprawą cementowo-piaskową.

Nawierzchnię na podsypce cementowo-piaskowej ze spoinami wypełnionymi zaprawą cementowo-piaskową, po jej wykonaniu należy pielęgnować przez przykrycie warstwą wilgotnego piasku o grubości od 3,0 do 4,0 cm i utrzymywanie jej w stanie wilgotnym przez 7 do 10 dni w przypadku zwykłego cementu portlandzkiego i 3 dni w przypadku cementu o wysokiej wytrzymałości wczesnej.

Remontowaną nawierzchnię można oddać do użytku:

- bezpośrednio po jej wykonaniu, w przypadku podsypki piaskowej i spoin wypełnionych piaskiem,
- po 3 dniach, w przypadku zastosowania cementu o wysokiej wytrzymałości wczesnej do podsypki cementowo-piaskowej i wypełnienia spoin zaprawą cementowo-piaskową,
- po 10 dniach, w przypadku zastosowania zwykłego cementu portlandzkiego do podsypki i wypełnienia spoin jak wyżej.

6. KONTROLA JAKOŚCI ROBÓT

6.1. Ogólne zasady kontroli jakości robót

Ogólne zasady kontroli jakości robót podano w OST „Wymagania ogólne”.

Badania przed przystąpieniem do robót

Przed przystąpieniem do robót Wykonawca powinien uzyskać:

- a) w zakresie betonowej kostki brukowej, nowo dostarczonej:
 - aprobatę techniczną,
 - certyfikat zgodności lub deklarację zgodności dostawcy oraz ewentualne wyniki badań cech charakterystycznych, w przypadku żądania ich przez Inżyniera,
- b) wyniki sprawdzenia przez Wykonawcę cech zewnętrznych wg OST w zakresie innych materiałów:
 - ew. badania właściwości kruszyw, piasku, cementu, wody al. Określone w, które budzą wątpliwości Inżyniera.

Wszystkie dokumenty oraz wyniki badań Wykonawca przedstawia Inżynierowi do akceptacji.

Badania w czasie robót

Częstotliwość oraz zakres badań i pomiarów w czasie remontu cząstkowego nawierzchni z kostki podaje tablica 1.

Tablica 1. Częstotliwość oraz zakres badań i pomiarów w czasie robót

Lp.	Wyszczególnienie robót	Częstotliwość badań	Wartości dopuszczalne
1	Wyznaczenie powierzchni remontu cząstkowego	1 raz	Tylko niezbędna powierzchnia
2	Roboty rozbiórkowe nawierzchni i materiał kostkowy odzyskany z rozbiórki	1 raz	Akceptacja tylko kostek nieuszkodzonych
3	Podbudowa i podłoże gruntowe	Ocena ciągła	Ew. remont z dokładnością powierzchni ± 1 cm
4	Podsypka	Ocena ciągła	Odchyłka grubości ± 1 cm
5	Ułożenie kostek (rodzaj, kształt, wymiary, barwa, deseń ułożenia)	Ocena ciągła	Wg pktu 5.4.4
6	Równość nawierzchni w profilu podłużnym i poprzecznym	Ocena ciągła	Wg pktu 5.4.4 Prześwity pomiędzy fatą a powierzchnią do 8 mm
7	Wypełnienie spoin i szczelin w nawierzchni	Ocena ciągła	Wg pktu 5.4.4

Badania wykonanych robót

Po zakończeniu robót należy sprawdzić wizualnie:

- wygląd zewnętrzny wykonanego remontu cząstkowego, w zakresie: jednorodności wyglądu, kształtu i wymiarów kostek, prawidłowości desena i kolorów kostek, które powinny być jednakowe z otaczającą nawierzchnią z betonowej kostki brukowej,
- prawidłowość wypełnienia spoin i ew. szczelin oraz brak spękań, wykruszeń, plam, deformacji w nawierzchni,
- poprawność profilu podłużnego i poprzecznego, nawiązującego do otaczającej nawierzchni i umożliwiającego spływ powierzchniowy wód.

–

7. OBMIAR ROBÓT

7.1. Ogólne zasady obmiaru robót

Ogólne zasady obmiaru robót podano w OST „Wymagania ogólne”

7.2. Jednostka obmiarowa

Jednostką obmiarową jest m² (metr kwadratowy) wykonanego remontu cząstkowego nawierzchni z betonowej kostki brukowej.

8. ODBIÓR ROBÓT

8.1. Ogólne zasady odbioru robót

Ogólne zasady odbioru robót podano w OST „Wymagania ogólne”

Roboty uznaje się za wykonane zgodnie z dokumentacją projektową, SST i wymaganiami Inżyniera, jeżeli wszystkie pomiary i badania z zachowaniem tolerancji według pktu 6 dały wyniki pozytywne.

Odbiór robót zanikających i ulegających zakryciu

Odbiorowi robót zanikających i ulegających zakryciu podlegają:

- roboty rozbiórkowe nawierzchni istniejącej,
- ew. remont podbudowy i podłoża gruntowego,
- wykonanie podsypki pod nową nawierzchnią.

Odbiór tych robót powinien być zgodny z wymaganiami „Wymagania ogólne” oraz niniejszej OST.

9. PODSTAWY PŁATNOŚCI

9.1. Podstawę płatności stanowi cena ustalana za wykonanie Robót - zgodnie z warunkami umowy

9.2. Ogólne ustalenia dotyczące podstawy płatności

Ogólne ustalenia dotyczące podstawy płatności podano w OST „Wymagania ogólne”

Cena jednostki obmiarowej

Cena wykonania 1 m² remontu cząstkowego nawierzchni z betonowej kostki brukowej obejmuje:

- prace pomiarowe i roboty przygotowawcze,
- oznakowanie robót,
- ew. przygotowanie i remont podłoża,
- dostarczenie materiałów i sprzętu,
- wykonanie robót rozbiórkowych,
- wykonanie podsypki,
- ułożenie i ubicie kostek,
- wypełnienie spoin i ew. szczelin dylatacyjnych w nawierzchni,
- pielęgnację nawierzchni,
- przeprowadzenie pomiarów i badań wymaganych w niniejszej specyfikacji technicznej,
- odwiezienie sprzętu.

Cena wykonania 1 m² remontu cząstkowego nawierzchni z betonowej kostki brukowej nie obejmuje ew. występujących robót towarzyszących (jak: obramowanie, krawężniki, ścieki), które powinny być ujęte w innych pozycjach kosztorysowych, a których zakres jest określony przez odpowiednie OST.

10. PRZEPISY ZWIĄZANE

10.1. Normy

Polskie Normy i normy branżowe dotyczące wykonania nawierzchni z betonowej kostki brukowej obowiązują według].

10.2. Ogólne specyfikacje techniczne

- | | | |
|---|--------------|---|
| 1 | D-M-00.00.00 | Wymagania ogólne |
| 2 | D-05.03.23a | Nawierzchnia z betonowej kostki brukowej dla dróg i ulic oraz placów i chodników. |

ROBOTY INSTALACYJNE W BUDYNKACH (45300000-0): - ROBOTY INSTALACYJNE ELEKTRYCZNE (45310000-3),

1. WSTĘP

1.1. Przedmiot SST

Przedmiotem niniejszej szczegółowej specyfikacji technicznej (SST) są wymagania dotyczące wykonania i odbioru robót związanych z instalacją elektryczną w ramach robót budowlanych przy rozbudowie budynku domu ludowego w Parmie

1.2. Zakres stosowania SST

Szczegółowa Specyfikacja Techniczna jest stosowana jako dokument przetargowy przy zleceniu i realizacji robót wymienionych w pkt. 1.1.

1.3. Zakres robót objętych SST

Roboty, których dotyczy specyfikacja obejmują wszystkie czynności umożliwiające i mające na celu wykonanie instalacji elektrycznych w budynku.

Zakres robót obejmuje:

- instalacje elektryczne oświetleniowe
- układanie kabli
- instalacje elektryczne gniazd wtyczkowych ogólnego zastosowania
- instalacje teletechniczne i teleinformatyczne,
- montaż tablic rozdzielczych w budynku,
- montaż złącza pomiarowego.
- instalacje uziemienia i połączeń wyrównawczych
- instalację piorunochronną.

1.4. Określenia podstawowe

Określenia podane w niniejszej SST są zgodne z określeniami ujętymi w odpowiednich normach i przepisach, których zestawienie podano w p-ście 10 SST.

1.5. Ogólne wymagania dotyczące robót

Wykonawca robót jest odpowiedzialny za jakość ich wykonania oraz za zgodność z dokumentacją projektową. Rodzaje (typy) urządzeń, osprzętu i materiałów pomocniczych zastosowanych do wykonywania instalacji powinny być zgodne z podanymi w dokumentacji projektowej. Zastosowanie do wykonania instalacji innych rodzajów (typów) urządzeń i osprzętu niż wymienione w projekcie dopuszczalne jest jedynie pod warunkiem wprowadzenia do dokumentacji projektowej zmian uzgodnionych w obowiązującym trybie z Inżynierem.

2. Materiały i urządzenia.

(1) Odbiór materiałów na budowie

Materiały takie jak tablica rozdzielcza, oprawy oświetleniowe, przewody należy dostarczać na budowę wraz ze świadectwami jakości, kartami gwarancyjnymi, protokołami odbioru technicznego.

Dostarczone na miejsce budowy materiały należy sprawdzić pod względem kompletności i zgodności z danymi wytwórcy.

W przypadku stwierdzenia wad lub nasuwających się wątpliwości mogących mieć wpływ na jakość wykonania robót, materiały należy przed ich wbudowaniem poddać badaniom określonym przez dozór techniczny robót.

(2) Składowanie materiałów na budowie

Składowanie materiałów powinno odbywać się zgodnie z zaleceniami producentów, w warunkach zapobiegających zniszczeniu, uszkodzeniu lub pogorszeniu się właściwości technicznych na skutek wpływu czynników atmosferycznych lub fizykochemicznych. Należy zachować wymagania wynikające ze specjalnych właściwości materiałów oraz wymagania w zakresie bezpieczeństwa przeciwpożarowego.

3. SPRZĘT

Do wykonania instalacji elektroenergetycznych przewiduje się użycie następującego sprzętu:

samochód dostawczy do 0,9 t,

spawarka transformatorowa do 500 A.

4. TRANSPORT

Materiały na budowę powinny być przywożone odpowiednimi środkami transportu, zabezpieczone w sposób zapobiegający uszkodzeniu oraz zgodnie z przepisami BHP i ruchu drogowego.

5. WYKONANIE ROBÓT

Wykonawca przedstawi do akceptacji organizacji i harmonogram robót uwzględniający wszystkie warunki, w jakich będą wykonywane roboty instalacyjne.

5.2. Trasowanie

Trasa instalacji elektrycznych powinna przebiegać bezkolizyjnie z innymi instalacjami i urządzeniami, powinna być przejrzysta, prosta i dostępna dla prawidłowej konserwacji oraz remontów. Wskazane jest aby przebiegała w liniach poziomych i pionowych.

5.3. Montaż konstrukcji wsporczych oraz uchwytów

Konstrukcje wsporcze i uchwyty przewidziane do ułożenia na nich instalacji elektrycznych, bez względu na rodzaj instalacji, powinny być zamocowane do podłoża w sposób trwały, uwzględniający warunki lokalne i technologiczne, w jakich dana instalacja będzie pracować, oraz sam rodzaj instalacji.

5.4. Przejścia przez ściany i stropy

Przejścia przez ściany i stropy powinny spełniać następujące wymagania:

wszystkie przejścia obwodów instalacji elektrycznych przez ściany, stropy itp. muszą być chronione przed uszkodzeniami.

Przejścia te należy wykonywać w przepustach rurowych, przejścia pomiędzy pomieszczeniami o różnych atmosferach powinny być wykonywane w sposób szczelny, zapewniający nieprzedostawanie się wycieków, obwody instalacji elektrycznych przechodząc przez podłogi muszą być chronione do wysokości bezpiecznej przed przypadkowymi uszkodzeniami. Jako osłony przed uszkodzeniami mechanicznymi należy stosować rury stalowe, rury z tworzyw sztucznych, korytka blaszane itp.

5.5. Montaż sprzętu, osprzętu i opraw oświetleniowych

Sprzęt i osprzęt instalacyjny należy mocować do podłoża w sposób trwały zapewniający mocne i bezpieczne jego osadzenie.

Do mocowania sprzętu i osprzętu mogą służyć konstrukcje wsporcze lub konsolki osadzone na podłożu, przyspawane do stalowych elementów konstrukcji budowlanych lub przykręcone do podłoża za pomocą kołków i śrub rozporowych oraz kołków wstrzeliwanych. Uchwyty (haki) dla opraw zwieszakowych montowane w stropach należy mocować przez wkręcanie w metalowy kołek rozporowy lub wbetonowanie. Nie dopuszcza się mocowania haków za pomocą kołków rozporowych z tworzywa sztucznego.

Zawieszenie opraw zawieszakowych powinno umożliwiać ruch wahadłowy oprawy.

Przewody opraw oświetleniowych należy łączyć z przewodami wypustów za pomocą złączy świecznikowych.

5.6. Podejście do odbiorników

Podejścia instalacji elektrycznych do odbiorników należy wykonywać w miejscach bezkolizyjnych, bezpiecznych oraz w sposób estetyczny.

Podejścia do przewodów ułożonych w podłodze należy wykonywać w rurach stalowych, zamocowanych pod powierzchnią podłogi, albo w specjalnie do tego celu przewidzianych kanałach. Rury i kanały muszą spełniać odpowiednie warunki wytrzymałościowe i być wyprowadzone ponad podłogę do wysokości koniecznej dla danego odbiornika.

Do odbiorników zasilanych od góry należy stosować podejścia zwieszakowe. Są to najczęściej oprawy oświetleniowe lub odbiorniki zasilane z instalacji zawieszonych na drabinkach lub korytkach kablowych. Podejścia zwieszakowe należy wykonywać jako sztywne, lub elastyczne w zależności od warunków technologicznych i rodzaju wykonywanej instalacji.

Do odbiorników zamocowanych na ścianach, stropach lub konstrukcjach podejścia należy wykonywać przewodami ułożonymi na tych ścianach, stropach lub konstrukcjach budowlanych, a także na innego rodzaju podłożach np. kształtowniki, korytka itp.

5.7. Układanie przewodów

5.7.1. Przewody izolowane jednożyłowe w rurkach

Rury należy układać na przygotowanej i wytrasowanej trasie na uchwytach osadzonych w podłożu. Końce rur przed połączeniem powinny być pozbawione ostrych krawędzi. Zależnie od przyjętej technologii montażu i rodzaju tworzywa łączenie rur ze sobą oraz sprzętem i osprzętem należy wykonywać przez:

- wsuwanie w otwory lub kielichy z równoczesnym uszczelnianiem połączeń,
- wkręcanie nagwintowanych końców rur,
- wkręcanie nagrzaných końców rur.

Łuki na rurach należy wykonywać tak aby spłaszczenie przekroju nie przekraczało 15% wewnętrznej średnicy. Promień gięcia powinien zapewniać swobodne wciąganie przewodów.

Cała instalacja rurowa powinna być wykonana ze spadkiem 0.1% aby umożliwić odprowadzenie wody powstałej z ewentualnej kondensacji. Zabrania się układania rur z wciągniętymi w nie przewodami.

Przed przystąpieniem do wciągania przewodów należy sprawdzić prawidłowość wykonanego rurowania, zamocowania sprzętu i osprzętu, jego połączeń z rurami oraz przelotowość.

Wciąganie przewodów należy wykonać za pomocą specjalnego osprzętu montażowego. Nie wolno do tego celu stosować przewodów, które później zostaną użyte w instalacji. Łączenie przewodów wykonać wg wcześniej opisanych zasad.

5.7.2. Przewody izolowane kabelkowe na uchwytach

W zależności od rodzaju pomieszczeń instalację należy wykonać:

w wykonaniu zwykłym,

w wykonaniu szczelnym.

Stosuje się następujące rodzaje instalacji:

- bezpośrednio na podłożu za pomocą uchwytów pojedynczych lub zbiorczych,
- na uchwytach odległościowych (dystansowych) pojedynczych lub zbiorczych,
- pod tynkiem z osprzętem zwykłym lub bryzgoszczelnym,
- na korytkach prefabrykowanych metalowych, w listwach PCW.

Przy wykonywaniu instalacji jako szczelnej należy:

przewody i kable uszczelniać w sprzęcie i osprzęcie oraz aparatach za pomocą dławików. Średnica dławicy i otworu uszczelniającego pierścienia powinna być dostosowana do średnicy zewnętrznej przewodu lub kabla. Po dokręceniu dławic zaleca się dodatkowe uszczelnianie ich za pomocą odpowiednich uszczelniaczy.

Układanie przewodów na uchwytach:

Na przygotowanej trasie należy zamontować uchwyty wg wcześniejszego opisu. Odległości od uchwytów nie powinny być większe od 0,5 m dla przewodów kabelkowych i 1.0 m. dla kabli. Rozstawienie uchwytów powinno być takie aby odległości między nimi ze względów estetycznych były jednakowe, uchwyty między innymi znajdowały się w pobliżu sprzętu i osprzętu do którego dany przewód jest wprowadzony oraz aby zwisy przewodów pomiędzy uchwytami nie były widoczne.

Wykonanie instalacji p/t wymagać będzie:

ułożenia przewodów i zainstalowania osprzętu przed wykonaniem tynkowania. W przypadku wykonywania instalacji na istniejących ścianach niezbędne będzie wykucie odpowiednich bruzd pod przewody i ślepych wnęk pod osprzęt oraz ich zatynkowanie.

Przed wykonaniem instalacji jako szczelnej należy przewody i kable uszczelniać w osprzęcie oraz aparatach za pomocą dławników.

Średnica głowicy i otworu uszczelniającego pierścienia powinna być dostosowana do średnicy zewnętrznej przewodu lub kabla.

Po dokręceniu dławic zaleca się dodatkowe uszczelnienie ich za pomocą odpowiednich uszczelniń.

Wykonanie instalacji w korytkach prefabrykowanych wymagać będzie:

zamontowania konstrukcji wsporczych dla korytek do istniejącego podłoża, ułożenie korytek na konstrukcjach wsporczych, ułożenie przewodów w korytku wraz z założeniem pokryw.

Wykonanie instalacji w listwach PCW wymagać będzie:

zamontowania listwy PCW na ścianie lub stropie za pomocą kołków rozporowych przykręcanych do podłoża, ułożenie przewodów w listwie, zamocowanie pokrywy z założeniem pokrywy.

5.8. Łączenie przewodów

W instalacjach elektrycznych wewnętrznych łączenia przewodów należy dokonywać w sprzęcie i osprzęcie instalacyjnym i w odbiornikach. Nie wolno stosować połączeń skręcanych. W przypadku gdy odbiorniki elektryczne mają wyprowadzone fabrycznie na zewnątrz przewody, a samo ich podłączenie do instalacji nie

zostało opracowane w projekcie, sposób podłączenia należy uzgodnić z projektantem lub kompetentnym przedstawicielem Inżyniera.

Przewody muszą być ułożone swobodnie i nie mogą być narażone na naciągi i dodatkowe naprężenia. Do danego zacisku należy przyłączyć przewody o rodzaju wykonania, przekroju i liczbie dla jakich zacisk ten jest przygotowany.

W przypadku zastosowania zacisków, do których przewody są przyłączone za pomocą oczek, pomiędzy oczkiem a nakrętką oraz pomiędzy oczkami powinny znajdować się podkładki metalowe zabezpieczone przed korozją w sposób umożliwiający przepływ prądu. Długość odizolowanej żyły przewodu powinna zapewniać prawidłowe przyłączenie.

Zdejmowanie izolacji i oczyszczenie przewodu nie może powodować uszkodzeń mechanicznych. W przypadku stosowania żył ocynowanych proces czyszczenia nie powinien uszkadzać warstwy cyny.

Końce przewodów miedzianych z żyłami wielodrutowymi (linek) powinny być zabezpieczone zaprasowanymi tulejkami lub ocynowane (zaleca się zastosowanie tulejek zamiast cynowania).

5.9. Przyłączanie odbiorników

Miejsca połączeń żył przewodów z zaciskami odbiorników powinny być dokładnie oczyszczone. Samo połączenie musi być wykonane w sposób pewny, pod względem elektrycznym i mechanicznym oraz zabezpieczone przed osłabieniem siły docisku, korozją itp.

Połączenia mogą być wykonywane jako sztywne lub elastyczne w zależności od konstrukcji odbiornika i warunków technologicznych. Przyłączenia sztywne należy wykonywać w rurach sztywnych wprowadzonych bezpośrednio do odbiorników oraz przewodami kabelkowymi i kablami.

Połączenia elastyczne stosuje się gdy odbiorniki narażone są na drgania o dużej amplitudzie lub przystosowane są do przesunięć lub przemieszczeń. Połączenia te należy wykonać:

- przewodami izolowanymi wielożyłowymi giętkimi lub oponowymi,
- przewodami izolowanymi jednożyłowymi w rurach elastycznych,
- przewodami izolowanymi wielożyłowymi giętkimi lub oponowymi w rurach elastycznych.

5.10. Montaż tablicy rozdzielczej i złącza

Przed przystąpieniem do montażu urządzeń przykręcanych na konstrukcjach wsporczych dostarczanych oddzielnie należy konstrukcje te mocować do podłoża w sposób podany w dokumentacji.

Urządzenia skrzynkowe dostarczone na miejsce montażu wraz z przykręconą do nich konstrukcją wsporczą należy wstawić w przygotowane otwory i zalać betonem.

Tablice w obudowie naściennej lub zagłębionej należy przykręcać do kotew lub konstrukcji wsporczych zamocowanych w podłożu.

Po zamontowaniu urządzenia należy:

- zainstalować aparaty zdjęte na czas transportu i dostarczone w oddzielnych opakowaniach,
- dokręcić w sposób pewny wszystkie śruby i wkręty w połączeniach elektrycznych i mechanicznych,
- założyć osłony zdjęte w czasie montażu
- podłączyć obwody zewnętrzne
- podłączyć przewody ochronne

5.11. Montaż sztucznych zwodów piorunowych na budynku

Zwody poziome

Sztuczne zwody piorunochronne należy instalować na stałe przy użyciu odpowiednich wsporników. Wymiary poprzeczne powinny być zgodne z normą. Zwody poziome należy instalować co najmniej 2 cm od powierzchni dachu przy pokryciach niepalnych i trudno zapalnych oraz 40 cm przy pokryciach łatwo zapalnych.

Przewody odprowadzające

Przewody odprowadzające powinny być układane na zewnętrznych ścianach budynku na wspornikach i uchwytach. Odległość od ścian budynku powinna być taka sama jak przy zwodach poziomych.

Przewody odprowadzające powinny być prowadzone po najkrótszej trasie pomiędzy zwodem, a przewodem uziemiającym. Połączenia przewodów odprowadzających z uziomami sztucznymi należy wykonać przy pomocy złączy probierczych.

Uziomy

Uziomy sztuczne należy wykonywać jako uziomy poziome otokowe, promieniowe lub pionowe.

Uziomów tych nie wolno zabezpieczać przed korozją powłokami nieprzewodzącymi. Do uziomu należy połączyć wszystkie pobliskie podziemne urządzenia metalowe.

5.12. Próby montażowe

Po zakończeniu robót należy przeprowadzić próby montażowe obejmujące badania i pomiary. Zakres prób montażowych należy uzgodnić z inwestorem. Zakres podstawowych prób obejmuje:

- pomiar rezystancji izolacji instalacji
- pomiar rezystancji izolacji odbiorników
- pomiary natężenia oświetlenia
- pomiary rezystancji uziemień
- sprawdzenie działania wyłączników przeciwporażeniowych

6. KONTROLA JAKOŚCI ROBÓT

Sprawdzenie i odbiór robót powinno być wykonane zgodnie z normami i przepisami.

Sprawdzeniu i kontroli w czasie wykonywania robót oraz po ich zakończeniu powinno podlegać:

- zgodność wykonania robót z dokumentacją projektową,
- właściwe podłączenie przewodu fazowego i neutralnego do gniazd
- załączanie punktów świetlnych zgodnie z założonym programem
- wykonanie pomiarów rezystancji uziemienia, izolacji, pomiarów skuteczności ochrony przeciwporażeniowej z przekazaniem wyników do protokołu odbioru.

7. OBMIAR ROBÓT

Obmiar robót obejmuje całość instalacji elektroenergetycznych.

Jednostką obmiarową jest komplet robót.

8. ODBIÓR ROBÓT

8.1. Odbiór robót zanikających i ulegających zakryciu

8.2. Odbiory częściowe

8.3. Odbiory końcowe

8.4. 8.4. Odbiory ostateczne

9. PODSTAWA PŁATNOŚCI

Podstawę płatności stanowi komplet wykonanych robót i pomiarów pomontażowych..

10. Przepisy związane

PN-IEC 60364. Instalacje elektryczne w obiektach budowlanych.

PN-EN 62305-1.-2.-3.-4. 2008. 2009 Ochrona odgromowa .

Rozporządzenie Ministra Infrastruktury z dnia 12.04.2002r. w sprawie warunków technicznych jakim powinny odpowiadać budynki i ich usytuowanie (Dz.U. Nr 75, póź. 690 z późn. zm.).

1. Wstęp

1.1. Przedmiot Specyfikacji Technicznej

Ustalenia zawarte w niniejszej specyfikacji dotyczą zasad prowadzenia robót instalacji odgromowej, związanych z rozbudową budynku domu ludowego w Parmie

1.2. Zakres stosowania ST

Specyfikacja Techniczna stanowi dokument przetargowy dla realizacji robót przy wykonywaniu robót instalacji odgromowej

1.3. Zakres robót objętych ST

Ustalenia zawarte w niniejszej specyfikacji dotyczą zasad prowadzenia robót instalacji odgromowej, związanych z rozbudową budynku domu ludowego

1.4. Określenia podstawowe

Określenia podstawowe podane w niniejszej Specyfikacji Technicznej są zgodne z obowiązującymi odpowiednimi normami i ST-0 Wymagania ogólne, pkt. 1.4.

1.5. Ogólne wymagania dotyczące robót

Ogólne wymagania dotyczące robót podano w ST-0 Wymagania ogólne, pkt. 1.5.

Wykonawca robót jest odpowiedzialny za jakość ich wykonania oraz za zgodność robót z Dokumentacją projektową, ST i obowiązującymi normami. Ponadto Wykonawca wykona roboty zgodnie z poleceniami Inspektora nadzoru.

2. Materiały

2.1. Wymagania ogólne

Wymagania ogólne dotyczące materiałów podano w ST-0 Wymagania ogólne, pkt. 2.1. Materiały do wykonania robót należy stosować zgodnie z Dokumentacją projektową, ST i obowiązującymi normami.

2.2. Rodzaje materiałów

Materiałami do wykonania robót są:

- pręt ocynkowany Fe \varnothing 7mm
- bednarka ocynkowana St0S 40x3·mm
- pręty stalowe okrągłe ocynk. fi 8mm
- wsporniki naciągowe
- złączki przelotowe kabłąkowe naprężające K-426
- złącza uniwersalne
- śruby rzymskie,
- inne materiały pomocnicze.

2.3. Części składowe urządzenia piorunochronnego

Części składowe urządzenia piorunochronnego powinny być wykonane możliwie z jednego metalu. W przypadku zastosowania przewodów z różnych metali i możliwości wystąpienia korozji na stykach tych metali, należy stosować podkładki bimetalowe.

Części nadziemne urządzenia piorunochronnego należy wykonać z wyrobów stalowych zabezpieczonych przed korozją przez ocynkowanie. Przewody odprowadzające stykające się z ziemią należy wykonywać z pręta ocynkowanego.

2.4. Uziomy

W przypadku dużej agresywności gruntu (np. przeciekanie do gruntu ścieków przemysłowych), zaleca się wykonywanie uziomów sztucznych z zastosowaniem dodatkowych przewodzących powłok ochronnych (np. ocynkowanie) lub z wykorzystaniem materiałów antykorozyjnych.

3. Sprzęt

3.1. Wymagania ogólne

Ogólne wymagania dotyczące stosowania sprzętu podano w ST-0 Wymagania ogólne, pkt.3. Sprzęt budowlany powinien odpowiadać pod względem typów i ilości wymaganiom zawartym w PZJ, zaakceptowanym przez Inspektora nadzoru.

Wykonawca przystępujący do wykonania robót instalacji odgromowej powinien wykazać się możliwością korzystania z następującego sprzętu:

- szlifierka kątowna,
- nożyce do cięcia blachy,
- wkrętarka akumulatorowa,
- innych narzędzi pomocnych przy prowadzeniu robót instalacji odgromowej.

4. Transport

4.1. Wymagania ogólne

Ogólne wymagania dotyczące transportu podano w ST-0 Wymagania ogólne, pkt.4. Transport powinien odpowiadać pod względem typów i ilości wymaganiom zawartym w PZJ, zaakceptowanym przez Inspektora nadzoru.

5. Wykonanie robót

5.1. Wymagania ogólne

Ogólne wymagania dotyczące wykonania robót podano w ST-0 Wymagania ogólne, pkt.5.

Elementy przewodzące stanowiące części urządzenia piorunochronnego powinny mieć zapewnioną ciągłość połączeń wykonanych jako rozłączne. Jako połączenia rozłączne mogą być stosowane połączenia śrubowe, zaciskowe oraz inne równoważne.

5.2. Zwody poziome niskie

Układanie zwodów poziomych na dachu należy wykonać z zachowaniem następujących warunków:

- przy nachyleniu dachów ponad 30° jeden z przewodów siatki zwodów należy prowadzić wzdłuż kalenicy dachu,
- zamocowanie zwodów powinno być trwałe, przy czym odległość zwodu od pokrycia dachu nie może być mniejsza niż 2cm,
- zwody niższej części obiektu należy przyłączyć do przewodów odprowadzających części wyższej, zachowując właściwą liczbę zwodów w części niższej,
- wszystkie elementy budowlane nie przewodzące, znajdujące się nad powierzchnią dachu (komin, itp.) należy wyposażyć w zwody i połączyć z siatką zwodów zamocowanych na powierzchni dachu, - należy unikać prowadzenia zwodów nad wylotami kominów.

5.3. Przewody odprowadzające

Przewody odprowadzające należy rozmieszczać równomiernie na obwodzie obiektu, przy czym odchylenie od równomiernego rozmieszczenia nie powinno przekraczać 20%. Liczba przewodów odprowadzających w obiekcie nie powinna być mniejsza niż dwa.

Przewody odprowadzające należy układać na zewnętrznych ścianach obiektu na wspornikach w odległości co najmniej 2cm od ściany przy zachowaniu odstępów między wspornikami nie większych niż 1,5m, mocować za pomocą śrub naciągowych zgodnie albo układać w zatynkowanych bruzdach ścian zewnętrznych. Dopuszcza się instalowanie przewodów odprowadzających w inny sposób gwarantujący zachowanie odległości od ściany i pewność zamocowania nie gorszą niż na uchwytach.

Przewody odprowadzające sztuczne należy układać po możliwie najkrótszej trasie między zwodem a uziemieniem, przy czym odległość przewodu od wejść do budynku i ogrodzeń metalowych, przylegających do dróg publicznych nie powinna być mniejsza niż 2m.

Jeżeli nie można zapewnić wymaganego odstępu od wejść do budynku, przewód odprowadzający należy umieścić w rurze lub rurach winidurowych o łącznej grubości ścianki nie mniejszej niż 5mm, do głębokości 0,5m w ziemi i do wysokości 2,0m nad ziemią.

Dopuszcza się odstępstwo od wymaganej minimalnej odległości 2m w przypadku wejść użytkowanych sporadycznie (np. wjazd do indywidualnego garażu).

Odległość przewodu od ścian budynku wykonanych z materiałów łatwo zapalnych nie może być mniejsza niż 0,4m.

Załamania i zagięcia na przewodzie powinny być zgodne normą PN-86/E-05003/01 jeżeli konstrukcja obiektu uniemożliwia prowadzenie przewodu po trasie prostej.

Minimalna liczba przewodów odprowadzających powinna być ustalona w zależności od długości obwodu obiektu.

W przypadku niestosowania przewodów odprowadzających na jednej ze ścian obiektu minimalna liczba przewodów powinna być ustalona w zależności od długości obwodu obiektu zmniejszonego o długość boku, na którym przewody odprowadzające są instalowane.

Połączenia przewodów odprowadzających należy wykonać zgodnie z następującymi zasadami:

- wszystkie przewody odprowadzające należy połączyć od góry ze zwodami, a od dołu z uziomami lub przewodami uziemiającymi,
- połączenia przewodów odprowadzających należy wykonać za pomocą przewodów uziemiających z zaciskami probierczymi; zaciski probiercze należy umieszczać w miejscach łatwo dostępnych przy pomiarach rezystancji uziemienia,
- jeżeli oprócz uziomów fundamentowych stosuje się dodatkowo uziomy sztuczne, należy przyłączyć je do przewodu odprowadzającego za pomocą śrubowych zacisków probierczych,
- nie należy stosować przewodu uziemiającego między przewodem odprowadzającym a uziomem fundamentowym, jeżeli spełniony jest warunek ciągłości połączeń wg normy,
- zacisk probierczy powinien mieć dwie śruby o gwincie co najmniej M6 lub jedną śrubę o gwincie M10,
- jako złącza elementów urządzenia piorunochronnego zaleca się stosować złącza stalowe zabezpieczone przed korozją przez ocynkowanie; połączenia śrubowe należy dodatkowo zabezpieczać przed korozją np. smarem,
- w przypadku łączenia przewodów z różnych metali i możliwości wystąpienia korozji na stykach tych metali, należy stosować podkładki bimetalowe.

5.4. Uziemienia

Zaleca się, aby długość pojedynczego uziomu sztucznego nie przekraczała 35m dla rezystancji gruntu $p < 500 \text{ Q} \cdot \text{m}$ i 60m dla rezystancji większej niż $500 \text{ Q} \cdot \text{m}$.

W przypadku większych długości uziomów rezystancję uziomu naturalnego, z wyjątkiem uziomu fundamentowego, należy obliczyć mnożąc zmierzoną rezystancję przez współczynnik 2.

Uziomy sztuczne należy układać zgodnie z następującymi zasadami:

- należy stosować uziomy otokowe,
- uziomy poziome należy układać na głębokości nie mniejszej niż 0,6m i w odległości nie mniejszej niż 2m od zewnętrznej krawędzi fundamentów, ograniczając do minimum przebieganie trasy uziomu nad warstwami nie przepuszczającymi wody opadowej i w pobliżu urządzeń wysuszających grunt,
- uziomy można układać obok fundamentu budynku z zachowaniem warunku zawartego powyżej,
- układy promieniowe uziomów poziomych mogą składać się z kilku uziomów prostoliniowych (promieni) rozmieszczonych w ten sposób, aby kąt między nimi nie był mniejszy, niż 60° ,
- uziomy promieniowe należy wykonywać w takich przypadkach, gdy przy zastosowaniu uziomu poziomego pojedynczego nie można osiągnąć wymaganej rezystancji uziemienia przez powiększenie długości uziomu pionowego (np. w trudnych warunkach pograżania),
- rowy, w których układa się uziomy należy zasypywać tak, aby w bezpośrednim kontakcie z uziomem nie było kamieni, żwiru, żużlu lub gruzu,
- uziomy pionowe należy pograżać w gruncie w taki sposób, aby ich najniższa część była umieszczona na głębokości nie mniejszej niż 3m, najwyższa część uziomu pionowego powinna znajdować się w gruncie na głębokości nie mniejszej niż 0,5m pod powierzchnią gruntu.

Przewody uziemiające należy prowadzić od przewodów odprowadzających do uziomów najkrótszą drogą spełniając następujące wymagania:

- część nadziemną przewodów uziemiających układanych na zewnętrznych powierzchniach obiektu budowlanego należy chronić przed uszkodzeniami mechanicznymi do wysokości 1,5m nad ziemią i do głębokości 20cm w ziemi; w przypadku taśmy lub pręta o średnicy co najmniej 8mm, nie wymaga się ochrony przed uszkodzeniami mechanicznymi; ochronę przewodów uziemiających może stanowić stalowy kątownik, ceownik lub inny kształtownik; przewody nieosłonięte należy umocować do podłoża za pomocą uchwytów rozmieszczonych w odstępach większych niż 1m;
- przewody uziemiające należy chronić przed korozją przez malowanie farbą antykorozyjną lub lakierem asfaltowym do wysokości 30cm nad ziemią i do głębokości 20cm w ziemi.

Połączenie przewodów uziemiających z uziomami należy wykonać przez spawanie lub zaprasowywanie. W uzasadnionych przypadkach dopuszcza się łączenie elementów znajdujących się w ziemi za pomocą śrub. Wszystkie połączenia należy zabezpieczyć przed korozją.

5.5. Wysokie obiekty sąsiadujące

Do obiektów wysokich wymagających uwzględnienia należą drzewa wyższe od chronionego obiektu o gałęziach zbliżających się do niego na odległość mniejszą niż 5m. Gałęzie te należy obciąć od strony obiektu na całej jego wysokości tak, aby między obcięzonymi gałęziami a obiektem była zachowana odległość nie mniejsza niż 5m. W przypadku zajścia potrzeby przycinania drzew należy postępować zgodnie z przepisami o ochronie przyrody.

5.6. Roboty ziemne

Roboty ziemne należy wykonywać zgodnie z ST-2.

5.7. Zakres wykonywanych robót

- a) montaż zwodów,
- b) montaż przewodów odprowadzających,
- c) montaż zacisku probierczego,
- d) montaż przewodów uziemiających,
- e) wykonanie wykopów (zgodnie z odpowiednią ST),
- f) wykonanie uziomów (otoków),
- g) zasypanie wykopów gruntem rodzimym,
- h) wykonanie badań przewidzianych w ST,
- i) wywóz gruzu.

6. Kontrola jakości robót

6.1. Wymagania ogólne

Ogólne zasady kontroli jakości robót podano w ST-0 Wymagania ogólne, pkt. 6.

6.2. Kontrola urządzenia piorunochronnego

6.2.1. Ogłędziny części nadziemnej

Ogłędziny części nadziemnej polegają na sprawdzeniu zgodności z wymaganiami normy rozmieszczenia poszczególnych elementów urządzenia piorunochronnego oraz na sprawdzeniu wymiarów i rodzajów połączeń elementów sztucznych.

6.2.2. Sprawdzenie ciągłości połączeń

Sprawdzenie ciągłości połączeń należy wykonać za pomocą omomierza lub mostka do pomiaru rezystancji, przyłączonego z jednej strony do zwodów, z drugiej do przewodu uziemiającego na wybranych losowo gałęziach urządzenia.

6.2.3. Pomiar rezystancji uziemienia

Pomiar rezystancji uziemienia należy wykonać mostkiem do pomiaru uziemień lub metodą techniczną.

7. Obmiar robót

7.1. Ogólne zasady obmiaru robót

Ogólne zasady obmiaru podano w ST-0 Wymagania ogólne, pkt. 7.

7.2. Jednostka obmiarowa

Jednostką obmiarową jest m, m³, kg, szt.

8. Odbiór robót

8.1. Ogólne zasady odbioru robót

Ogólne zasady odbioru podano w ST-0 Wymagania ogólne, pkt. 8.

8.2. Ocena wyników odbioru

Jeżeli wszystkie przewidziane badania, kontrole i odbiory częściowe robót oraz odbiór końcowy wykazują, że zostały spełnione wymagania określone w Dokumentacji projektowej i w obowiązującej normie, to wykonane roboty instalacji odgromowej należy uznać za zgodne z wymaganiami.

W przypadku gdy choćby jedno badanie, jedna kontrola lub jeden z odbiorów dał wynik negatywny i nie zostały dokonane poprawki doprowadzające stan robót instalacyjnych do ustalonych wymagań oraz gdy dokonany odbiór końcowy robót jest negatywny, wykonane roboty należy uznać za niezgodne z wymaganiami.

Roboty uznane przy odbiorze za niezgodne z Dokumentacją projektową i obowiązującymi normami należy poprawić w ustalonym terminie. Roboty, które po wykonaniu poprawek nadal wykazują brak zgodności z wymaganiami, należy rozebrać, a następnie wykonać ponownie.

9. Podstawa płatności

9.1. Wymagania ogólne

Ogólne wymagania dotyczące płatności podano w ST-0 Wymagania ogólne, pkt. 9.

10. Przepisy związane

PN-86/E-05003/01 Ochrona odgromowa obiektów budowlanych. Wymagania ogólne

PN-86/E-05003/02 Ochrona odgromowa obiektów budowlanych. Ochrona podstawowa

PN-89/E-05003/03 Ochrona odgromowa obiektów budowlanych. Ochrona obostrzona

PN-92/E-05003/04 Ochrona odgromowa obiektów budowlanych. Ochrona specjalna

PN-B06050:1999 Geotechnika. Roboty ziemne. Wymagania ogólne

PN-86/B-02480 Grunty budowlane. Określenia, symbole, podział i opis gruntów

Rozporządzenie Ministra Infrastruktury z dnia 6 lutego 2003 r. w sprawie bezpieczeństwa i higieny pracy podczas wykonywania robót budowlanych (Dz. U. Nr 47, poz. 401),

Odpowiednie aprobaty techniczne i wytyczne producentów dla zastosowanych materiałów, Warunki techniczne wykonania i odbioru robót budowlano – montażowych, Wydawnictwo Arkady, ITB – Instrukcje, Wytyczne, Poradniki.

ROBOTY INSTALACYJNE WODNE I KANALIZACYJNE (45332000-3)

1. WSTĘP

1.1. Przedmiot Szczegółowej Specyfikacji Technicznej

Przedmiotem niniejszej Szczegółowej Specyfikacji Technicznej są wymagania dotyczące wykonania i odbioru robót w zakresie budowy instalacji wodociągowo-kanalizacyjnej w budynku świetlicy wiejskiej w Zalesiu

1.2. Zakres stosowania Szczegółowej Specyfikacji Technicznej

Szczegółowa Specyfikacja Techniczna jest stosowana jako dokument przetargowy i kontraktowy przy zleceniu i realizacji robót wymienionych w punkcie 1.1.

1.3. Zakres robót objętych Specyfikacją Techniczną

Roboty, których dotyczy specyfikacja, obejmują wszystkie czynności umożliwiające i mające na celu wykonanie instalacji wodociągowo-kanalizacyjnej. Niniejsza specyfikacja techniczna związana jest z wykonaniem niżej wymienionych robót:

- montaż rurociągów.
- montaż armatury,
- montaż urządzeń,
- badania instalacji,
- wykonanie izolacji termicznej,
- regulacja działania instalacji.

1.4. Ogólne wymagania

Wykonawca jest odpowiedzialny za realizację robót zgodnie z dokumentacją projektową, specyfikacją techniczną, poleceniami nadzoru autorskiego i inwestorskiego oraz zgodnie z art. 5. 22. 23 i 28 ustawy Prawo budowlane, „Warunkami technicznymi wykonania i odbioru instalacji wodociągowych – zeszyt 7” COBRTI INSTAL, Warszawa 2001 i „Warunkami technicznymi wykonania i odbioru robót budowlano-montażowych. Tom II Instalacje sanitarne i przemysłowe”.

Odstępstwa od projektu mogą dotyczyć jedynie dostosowania instalacji do wprowadzonych zmian konstrukcyjno-budowlanych, lub zastąpienia zaprojektowanych materiałów - w przypadku niemożliwości ich uzyskania - przez inne materiały lub elementy o zbliżonych charakterystykach i trwałości. Wszelkie zmiany i odstępstwa od zatwierdzonej dokumentacji technicznej nie mogą powodować obniżenia wartości funkcjonalnych i użytkowych instalacji, a jeżeli dotyczą zamiany materiałów i elementów określonych w dokumentacji technicznej na inne, nie mogą powodować zmniejszenia trwałości eksploatacyjnej. Roboty montażowe należy realizować zgodnie z Warunkami technicznymi wykonania i odbioru instalacji wodociągowych – zeszyt 7 „Warunkami technicznymi wykonania i odbioru robót budowlano-montażowych. Tom II Instalacje sanitarne i przemysłowe”, Polskimi Normami, oraz innymi przepisami dotyczącymi przedmiotowej instalacji.

2. MATERIAŁY

Do wykonania instalacji wodociągowej i kanalizacyjnej mogą być stosowane wyroby producentów krajowych i zagranicznych wskazanych przez inwestora.

Wszystkie materiały użyte do wykonania instalacji muszą posiadać aktualne polskie aprobaty techniczne lub odpowiadać Polskim Normom. Wykonawca uzyska przed zastosowaniem wyrobu akceptację Inspektora Nadzoru. Odbiór techniczny materiałów powinien być dokonywany według wymagań i w sposób określony aktualnymi normami.

2.1. Przewody

Instalacja wodociągowa będzie wykonana z rur PE wielowarstwowych (PE-X/Al/PE-HD) o połączeniach za pomocą łączników skręcanych lub zaciskanych.

Instalacja kanalizacyjna zostanie wykonana z rur kanalizacyjnych kielichowych z PVC, uszczelnionych w kielichach gumowymi pierścieniami.

Dostarczone na budowę rury powinny być proste, czyste od zewnątrz i wewnątrz, bez widocznych wżerów i ubytków spowodowanych korozją lub uszkodzeniami.

2.2. Armatura

Instalacja ma być wyposażona w typową armaturę odcinającą oraz armaturę wypływową o podwyższonym standardzie.

2.3. Izolacja termiczna

Izolację cieploną rurociągów należy wykonać z otulin termoizolacyjnych z pianki polietylenowej grub. 30 mm. Otuliny muszą posiadać aprobatę techniczną o dopuszczeniu do stosowania w budownictwie. Wydaną przez Centralny Ośrodek Badawczo-Rozwojowy Techniki Instalacyjnej INSTAL.

3. SPRZĘT

Wykonawca jest zobowiązany do używania jedynie takiego sprzętu, który nie spowoduje niekorzystnego wpływu na jakość wykonywanych robót, zarówno w miejscu tych robót, jak też przy wykonywaniu czynności pomocniczych oraz w czasie transportu, załadunku i wyładunku materiałów.

4. TRANSPORT I SKŁADOWANIE

4.1. Rury

Rury w wiązkach muszą być transportowane na samochodach o odpowiedniej długości. Kształtki należy przewozić w odpowiednich pojemnikach. Podczas transportu, przeładunku i magazynowania rur i kształtek należy unikać ich zanieczyszczenia.

4.2. Elementy wyposażenia

Transport elementów wyposażenia do „białego montażu” powinien odbywać się krytymi środkami. Zaleca się transportowanie w oryginalnych opakowaniach producenta. Elementy wyposażenia należy przechowywać w magazynach lub w pomieszczeniach zamkniętych w pojemnikach.

4.3. Armatura

Dostarczoną na budowę armaturę należy uprzednio sprawdzić na szczelność. Armaturę należy składować w magazynach zamkniętych.

4.4. Izolacja termiczna

Materiały przeznaczone do wykonania izolacji cieplnych powinny być przewożone krytymi środkami transportu w sposób zabezpieczający je przed zawilgoceniem, zanieczyszczeniem i zniszczeniem.

Wyroby i materiały stosowane do wykonywania izolacji cieplnych należy przechowywać w pomieszczeniach krytych i suchych. Należy unikać dłuższego działania promieni słonecznych na otuliny z PE, ponieważ materiał ten nie jest odporny na promienie ultrafioletowe.

Materiały przeznaczone do wykonywania izolacji cieplonej powinny mieć płaszczyzny i krawędzie nie uszkodzone, a odchyłki ich wymiarów w stosunku do nominalnych wymiarów produkcyjnych powinny zawierać się w granicach tolerancji określonej w odpowiednich normach przedmiotowych.

5. WYKONANIE ROBÓT

5.1. Montaż rurociągów

Rurociągi instalacji wodociągowej z rur PE wielowarstwowych (PE-X/Al/PE-HD) łączone przez zaprasowane w złączkach odpowiednich dla wybranego systemu. Wybrany system kształtek musi spełniać wymagania dotyczące instalacji wody pitnej.

Przed układaniem przewodów należy sprawdzić trasę oraz usunąć możliwe do wyeliminowania przeszkody, mogące powodować uszkodzenie przewodów (np. pręty, wystające elementy zaprawy betonowej i muru). Przed zamontowaniem należy sprawdzić, czy elementy przewidziane do zamontowania nie posiadają uszkodzeń mechanicznych oraz czy w przewodach nie ma zanieczyszczeń (ziemia, papiery i inne elementy). Rur pękniętych lub w inny sposób uszkodzonych nie wolno używać.

Kolejność wykonywania robót:

- wyznaczenie miejsca ułożenia rur,
- wykonanie gniazd i osadzenie uchwytów.
- przecinanie rur.
- założenie tulei ochronnych,
- ułożenie rur z zamocowaniem wstępnym,
- wykonanie połączeń.

W miejscach przejść przewodów przez ściany i stropy nie wolno wykonywać żadnych połączeń. Przejścia przez przegrody budowlane wykonać w tulejach ochronnych. Wolną przestrzeń między zewnętrzną ścianą rury i wewnętrzną tulei należy wypełnić odpowiednim materiałem termoplastycznym. Wypełnienie powinno zapewniać jedynie możliwość osiowego ruchu przewodu. Długość tulei powinna być większa od grubości ściany lub stropu. Przejścia przez przegrody określone jako granice oddzielenia pożarowego należy wykonywać za pomocą odpowiednich tulei zabezpieczających.

Przewody pionowe należy mocować do ścian za pomocą uchwytów umieszczonych co najmniej co 3.0 m dla rur o średnicy 15-20 mm, przy czym na każdej kondygnacji musi być zastosowany co najmniej jeden uchwyt.

Wykonaną instalację należy zaizolować akustycznie wełną mineralną grub. 50 mm.

Na przewodach kanalizacyjnych przed załamaniem pionów wykonać rewizje.

Całość prac montażowych przewodów instalacji wodociągowej i kanalizacyjnej wykonać zgodnie z zaleceniami producenta i dostawcy danego systemu rur oraz obowiązującymi przepisami i normami branżowymi.

5.2. Montaż armatury i osprzętu

Montaż armatury i osprzętu ma być wykonany zgodnie z instrukcjami producenta i dostawcy.

5.3. Badania i uruchomienie instalacji

Instalacja przed zakryciem bruzd i przed pomalowaniem elementów instalacji oraz przed wykonaniem izolacji termicznej przewodów musi być poddana próbie szczelności.

Instalacje należy dokładnie odpowietrzyć.

Jeżeli w budynku występuje kilka odrębnych zładów badania szczelności należy przeprowadzić dla każdego zładów oddzielnie.

Z próby szczelności należy sporządzić protokół.

5.4. Wykonanie izolacji ciepłochronnej

Roboty izolacyjne należy rozpocząć po zakończeniu montażu rurociągów, przeprowadzeniu próby szczelności i wykonaniu zabezpieczenia antykorozyjnego powierzchni przeznaczonych do zaizolowania oraz po potwierdzeniu prawidłowości wykonania powyższych robót protokołem odbioru.

Otuliny termoizolacyjne powinny być nałożone na styk i powinny ściśle przylegać do powierzchni izolowanej. W przypadku wykonywania izolacji wielowarstwowej, styki poprzeczne i wzdłużne elementów następnej warstwy nie powinny pokrywać odpowiednich styków elementów warstwy dolnej.

Wszystkie prace izolacyjne, jak np. przycinanie, mogą być prowadzone przy użyciu konwencjonalnych narzędzi.

6. KONTROLA JAKOŚCI ROBÓT

Kontrola jakości robót związanych z wykonaniem instalacji centralnego ogrzewania powinna być przeprowadzona w czasie wszystkich faz robót, zgodnie z wymaganiami Polskich Norm, „Warunkami technicznymi wykonania i odbioru instalacji wodociągowych – zeszyt 7” i „Warunkami technicznymi wykonania i odbioru robót budowlano-montażowych. Tom II Instalacje sanitarne i przemysłowe”.

Każda dostarczona partia materiałów powinna być zaopatrzona w świadectwo kontroli jakości producenta. Wyniki przeprowadzonych badań należy uznać za dodatnie, jeżeli wszystkie wymagania dla danej fazy robót zostały spełnione. Jeśli którekolwiek z wymagań nie zostało spełnione, należy daną fazę robót uznać za niezgodną z wymaganiami normy i po dokonaniu poprawek przeprowadzić badania ponownie.

7. ODBIÓR ROBÓT

Odbioru robót polegających na wykonaniu instalacji należy dokonać zgodnie z „Warunkami technicznymi wykonania i odbioru instalacji wodociągowych – zeszyt 7” i „Warunkami technicznymi wykonania i odbioru robót budowlano-montażowych. Tom II Instalacje sanitarne i przemysłowe”

W stosunku do następujących robót należy przeprowadzić odbiory między operacyjne:

- przejścia dla przewodów przez ściany i stropy (umieszczenie i wymiary otworów),
- ściany w miejscach ustawienia grzejników (otynkowanie).

bruzdy w ścianach: - wymiary, czystość bruzd, zgodność z pionem i zgodność z kierunkiem w przypadku minimalnych spadków odcinków poziomych.

Z odbiorów międzyoperacyjnych należy spisać protokół stwierdzający jakość wykonania oraz przydatność robót i elementów do prawidłowego montażu.

Po przeprowadzeniu prób przewidzianych dla danego rodzaju robót należy dokonać końcowego odbioru technicznego instalacji centralnego ogrzewania.

Przy odbiorze końcowym powinny być dostarczone następujące dokumenty:

Dokumentacja projektowa z naniesionymi na niej zmianami i uzupełnieniami w trakcie wykonywania robót, Dziennik budowy.

dokumenty dotyczące jakości wbudowanych materiałów (świadectwa jakości wydane przez dostawców materiałów),

protokoły wszystkich odbiorów technicznych częściowych,

protokół przeprowadzenia próby szczelności całej instalacji,

Przy odbiorze końcowym należy sprawdzić:

zgodność wykonania z Dokumentacją projektową oraz ewentualnymi zapisami w Dzienniku budowy dotyczącymi zmian i odstępstw od Dokumentacji projektowej.

protokoły z odbiorów częściowych i realizacji postanowień dotyczących usunięcia usterek, ☑ aktualność Dokumentacji projektowej (czy przeprowadzono wszystkie zmiany i uzupełnienia), ☑ protokoły badań szczelności instalacji.

OBMIAR ROBÓT

Ogólne wymagania dotyczące obmiaru podano w specyfikacji technicznej „Wymagania ogólne”.

PODSTAWA PŁATNOŚCI

Ogólne wymagania dotyczące płatności podano w specyfikacji technicznej „Wymagania ogólne”.

10. PRZEPISY ZWIĄZANE

„Warunki techniczne wykonania i odbioru robót budowlano-montażowych. Tom II Instalacje sanitarne i przemysłowe”. Arkady. Warszawa 1988.

„Warunki techniczne wykonania i odbioru instalacji wodociągowych zeszyt 7”. COBRTI INSTAL, Warszawa 2003.

„Warunki techniczne wykonania i odbioru rurociągów z tworzyw sztucznych” Polska Korporacja Techniki Sanitarnej, Grzewczej, Gazowej i Klimatyzacji Warszawa 1994

PN-B-10720:1998 Wodociągi. Zabudowa zestawów wodomierzowych w instalacjach wodociągowych. Wymagania i badania przy odbiorze.

PN-71/B-10420 Urządzenia ciepłej wody w budynkach. Wymagania i badania przy odbiorze.

PN-81/B-10700.00 Instalacje wewnętrzne wodociągowe i kanalizacyjne. Wymagania i badania przy odbiorze. Wspólne wymagania i badania.

PN-81/B-10700.01 Instalacje wewnętrzne wodociągowe i kanalizacyjne. Wymagania i badania przy odbiorze. Instalacje kanalizacyjne.

PN-81/B-10700.02 Instalacje wewnętrzne wodociągowe i kanalizacyjne. Wymagania i badania przy odbiorze. Przewody wody zimnej i ciepłej z rur stalowych ocynkowanych.

1. WSTĘP

1.1. Przedmiot Szczegółowej Specyfikacji Technicznej

Przedmiotem niniejszej Szczegółowej Specyfikacji Technicznej są wymagania dotyczące wykonania i odbioru robót w zakresie budowy instalacji wentylacji w budynku domu ludowego w Parmie

1.2. Zakres stosowania Szczegółowej Specyfikacji Technicznej

Szczegółowa Specyfikacja Techniczna jest stosowana jako dokument przetargowy i kontraktowy przy zleceniu i realizacji robót wymienionych w punkcie 1.1.

1.3. Zakres robót objętych Specyfikacją Techniczną

Roboty, których dotyczy specyfikacja, obejmują wszystkie czynności umożliwiające i mające na celu wykonanie instalacji wentylacyjnej. Niniejsza specyfikacja techniczna związana jest z wykonaniem niżej wymienionych robót:

Instalacji wentylacji grawitacyjnej

Instalacji wentylacji mechanicznej

Przewody wentylacji mechanicznej nawiewnej

Kratki wentylacyjne wywiewne

Kratki wentylacyjne nawiewne drzwiowe

Wentylatory sufitowe

1.4. Ogólne wymagania

Wykonawca jest odpowiedzialny za realizację robót zgodnie z dokumentacją projektową, specyfikacją techniczną, poleceniami nadzoru autorskiego i inwestorskiego oraz zgodnie z art. 5. 22. 23 i 28 ustawy Prawo budowlane, „Warunkami technicznymi wykonania i odbioru instalacji wentylacyjnych ” wydanymi przez COBRTI INSTAL, Warszawa 2001 .

Odstępstwa od projektu mogą dotyczyć jedynie dostosowania instalacji do wprowadzonych zmian konstrukcyjno-budowlanych, lub zastąpienia zaprojektowanych materiałów - w przypadku niemożliwości ich uzyskania - przez inne materiały lub elementy o zbliżonych charakterystykach i trwałości. Wszelkie zmiany i odstępstwa od zatwierdzonej dokumentacji technicznej nie mogą powodować obniżenia wartości funkcjonalnych i użytkowych instalacji, a jeżeli dotyczą zamiany materiałów i elementów określonych w dokumentacji technicznej na inne, nie mogą powodować zmniejszenia trwałości eksploatacyjnej. Roboty montażowe należy realizować zgodnie z Warunkami technicznymi wykonania i odbioru instalacji wentylacyjnych „Warunkami technicznymi wykonania i odbioru robót budowlano-montażowych. Polskimi Normami, oraz innymi przepisami dotyczącymi przedmiotowej instalacji.

2. MATERIAŁY

Do wykonania instalacji wentylacyjnej mogą być stosowane wyroby producentów krajowych i zagranicznych wskazanych przez inwestora.

Wszystkie materiały użyte do wykonania instalacji muszą posiadać aktualne polskie aprobaty techniczne lub odpowiadać Polskim Normom. Wykonawca uzyska przed zastosowaniem wyrobu akceptację Inspektora Nadzoru. Odbiór techniczny materiałów powinien być dokonywany według wymagań i w sposób określony aktualnymi normami.

2.1. Przewody wentylacyjne

Przewody wentylacyjne powinny być wykonane z blachy ocynkowanej. Materiał powinien być jednorodny, bez wżerów, wad walcowniczych itp., powierzchnia pokryć ochronnych powinna nie mieć ubytków, pęknięć, nalotów i tym podobnych wad. Powierzchnie przewodów powinny być gładkie, bez załamań i zagnieceń. Wymiary przewodów powinny być zgodne z PN-EN 1505 i PN-EN 1506. Szczelność przewodów powinna odpowiadać wymaganiom PN-B-76001. Wykonanie przewodów powinno odpowiadać wymaganiom PN-B03434. Połączenia przewodów powinny odpowiadać wymaganiom PN-B-76002.

2.2. Podpory

Podpory powinny się charakteryzować odpowiednią wytrzymałością wynikającą z odległości i podparć i sztywności kanałów wentylacyjnych. Zamocowania powinny przenosić obciążenia przewodów i elementów instalacji. Zamocowania muszą uwzględniać 1,5-krotny współczynnik bezpieczeństwa.

2.3. Urządzenia

Urządzenia muszą być dobrane zgodnie z wytycznymi podanymi w dokumentacji projektowej. Materiały stosowane w robotach zostały wyszczególnione w Dokumentacji Projektowej. Urządzenia objęte rozporządzeniem Rady Ministrów z dnia 9 listopada 1999r. w sprawie wykazu wyrobów wyprodukowanych w Polsce, a także wyrobów importowanych do Polski po raz pierwszy, mogących stwarzać zagrożenie albo służących ochronie lub ratowaniu życia zdrowia lub środowiska podlegających obowiązkowi certyfikacji na znak bezpieczeństwa i oznaczenia tym znakiem wyrobów podlegających obowiązkowi wystawienia przez producenta deklaracji zgodności, muszą posiadać znak bezpieczeństwa. Wszystkie elementy wyposażenia elektrycznego zastosowane w instalacji wentylacji powinny spełniać wymagania norm odpowiednich do wyrobu.

Wszystkie materiały stosowane przy wykonywaniu instalacji winny posiadać właściwe atesty higieniczne, p.poż., bezpieczeństwa i dopuszczalne do stosowania w budownictwie.

Dopuszcza się stosowanie tylko takich materiałów i technologii i rozwiązań materiałowych, które są celowo przeznaczone do konkretnego zastosowania wynikającego z dokumentacji projektowej.

3. WYKONANIE ROBÓT

Prace powinny być wykonane przez odpowiednio wykwalifikowany personel

Przy wykonywaniu instalacji należy przestrzegać wymagań i zaleceń zawartych w opracowaniu: „Warunki techniczne wykonania i odbioru robót budowlano-montażowych. Tom 2. Instalacje sanitarne i przemysłowe” Arkady

Wykonana instalacja nie może stwarzać zagrożenia pożarowego

Podczas wykonawstwa stosować się do przepisów zawartych w „Warunki techniczne wykonania i odbioru instalacji wentylacyjnych” zeszyt 5. CORBTI-Instal, oraz Rozporządzeniu Ministra Infrastruktury z 06.02.2003 w sprawie bezpieczeństwa i higieny pracy podczas wykonywania robót budowlanych, Dz. U. nr 47/2003, poz. 401 Wszystkie podwieszenia i podparcia przewodów instalacji oraz urządzeń wykona wykonawca z uwzględnieniem lokalnych warunków montażowych

Montaż urządzenia wykonać zgodnie z DTR urządzenia dostarczaną przez jego producenta

Instalację wentylacji wykonać z przewodów z blachy stalowej ocynkowanej

Przejścia przez ściany wykonać w tulejach ochronnych wypełnionych materiałem plastycznym.

Instalację należy wykonać zgodnie z wytycznymi „Warunkami technicznymi wykonania i odbioru instalacji wentylacyjnych” COBRTI Instal

4. KONTROLA JAKOŚCI ROBÓT

Kontrola jakości robót związanych z wykonaniem instalacji wentylacji powinna być przeprowadzona w czasie wszystkich faz robót, zgodnie z wymaganiami Polskich Norm, „Warunkami technicznymi wykonania i odbioru instalacji wentylacji – zeszyt 5”.

Każda dostarczona partia materiałów powinna być zaopatrzona w świadectwo kontroli jakości producenta. Wyniki przeprowadzonych badań należy uznać za dodatnie, jeżeli wszystkie wymagania dla danej fazy robót zostały spełnione. Jeśli którekolwiek z wymagań nie zostało spełnione, należy daną fazę robót uznać za niezgodną z wymaganiami normy i po dokonaniu poprawek przeprowadzić badania ponownie.

5. NORMY I PRZEPISY ZWIĄZANE

PN-EN 1505:2001 Wentylacja budynków – przewody proste i kształtki wentylacyjne o przekroju prostokątnym – Wymiary

PN-EN 1505:2001 Wentylacja budynków – przewody proste i kształtki wentylacyjne o przekroju kołowym – Wymiary

PN-B 0411:1999 Wentylacja i klimatyzacja

PN-B 03434:1999 Wentylacja – Przewody wentylacyjne – Podstawowe wymagania i badania

PN-B – 76002:1976 Wentylacja – Połączenia urządzeń, przewodów i kształtek wentylacyjnych blaszanych

Pr EN 12236 Wentylacja budynków – Podwieszenia i podpory przewodów – Wymagania wytrzymałościowe

PN-89/B-01410 Wentylacja i klimatyzacja. Rysunek techniczny. Zasady wykonywania i oznaczenia PN-73/B-03431 Wentylacja mechaniczna w budownictwie. Wymagania

PN-76/B-03420 Wentylacja i klimatyzacja. Parametry obliczeniowe powietrza zewnętrznego

PN-78/B-10440 Wentylacja mechaniczna. Urządzenia wentylacyjne. Wymagania i badania przy odbiorze

PN-B-76001:1996 Wentylacja. Przewody wentylacyjne. Szczelność. Wymagania i badania
PN-B-76002:1996 Wentylacja. Połączenie urządzeń, przewodów i kształtek wentylacyjnych blaszanych.

INNE DOKUMENTY

Rozporządzenie Ministra Infrastruktury w sprawie warunków technicznych, jakim powinny odpowiadać budynki i ich usytuowanie (z dnia 12 kwietnia 2002 r. z późniejszymi zmianami)

Rozporządzenie Ministra Budownictwa i Przemysłu Materiałów Budowlanych w sprawie bezpieczeństwa i higieny pracy przy wykonywaniu robót budowlano-montażowych i rozbiórkowych. Dz. U. Nr 13 z dnia 10.04.1972 r.

Instrukcja w sprawie zabezpieczenia przed korozją konstrukcji stalowych za pomocą pokryć malarskich – KOR – 3A,

Warunki techniczne wykonania i odbioru instalacji wentylacyjnych – Wymagania techniczne COBRTI Instal

.....
Opracował