

**PROJEKTOWANIE  
ARCHITEKTONICZNO-KONSTRUKCYJNE  
I OBSŁUGA NWESTYCJI**

mgr inż. Mateusz Gołąb  
Al. Jana Pawła II 13  
22-200 Włodawa  
tel. 515 867 796  
e-mail: mgolab.biuro@gmail.com

**PROJEKT ZAGOSPODAROWANIA TERENU**

**NAZWA ZAMIERZENIA BUDOWLANEGO:** BUDOWA SIECI WODOCIĄGOWEJ Z HYDRANTEM ORAZ PRZYŁĄCZAMI WOD-KAN DLA MAGAZYNU OBRONY CYWILNEJ

**KATEGORIA OBIEKTU BUDOWLANEGO:** XXVI

**ADRES INWESTYCJI:**

JEDNOSTKA EWIDENCYJNA: **GMINA WŁODAWA 061906\_2**

OBRĘB EWIDENCYJNY: **SUSZNO 0011**

NR EWIDENCYJNY DZIAŁKI: **128/9, 128/10, 185, 128/6, 128/3**

IDENTYFIKATOR DZIAŁKI EWIDENCYJNEJ: **061906\_2.0011.128/9, 061906\_2.0011.128/10,  
061906\_2.0011.185, 061906\_2.0011.128/6, 061906\_2.0011.128/3**

**INWESTOR:**

GMINA WŁODAWA  
AL. JANA PAWŁA II 22  
22-200 WŁODAWA

PROJEKTANT				
ZAKRES I SPECJALNOŚĆ	FUNKCJA	IMIĘ I NA-ZWISKO	NUMER UPRAWNIEŃ	PIECZĘĆ I PODPIS
INSTALACYJNA SANITARNA	PROJEKTANT	mgr inż. Łukasz Witkowicz	LUB/0277/PWOS/12	
INSTALACYJNA SANITARNA	SPRAWDZA-JĄCY	mgr inż. Tomasz Wójtowicz	LUB/0001/PWOS/11	

**SPIS ZAWARTOŚCI**

• Projekt zagospodarowania terenu	str 1
• Opinie, uzgodnienia, pozwolenia i inne dokumenty	str 20

## Spis treści

Spis treści .....	2
I. CZĘŚĆ OPISOWA .....	3
1. Opis techniczny.....	3
1.1. Podstawa opracowania.....	3
1.2. Cel i zakres opracowania.....	3
1.3. Charakterystyka inwestycji .....	3
1.4. Wpływ inwestycji na środowisko i obszar NATURA 2000.....	4
1.5. Warunki geotechniczne .....	4
1.6. Obszar oddziaływania obiektu .....	4
1.7. Istniejące uzbrojenie podziemne .....	5
1.8. Informacje i dane o rodzaju ograniczeń lub zakazów w zabudowie i zagospodarowaniu terenu wynikające z MPZP .....	5
1.9. Informacje i dane dotyczące ochrony konserwatorskiej.....	5
1.10. Informacje i dane wpływie eksploatacji górniczej .....	5
1.11. Warunki ochrony przeciwpożarowej.....	5
1.12. Opinia geotechniczna oraz informacja o sposobie posadowienia budynku ...	6
1.13. Informacje i dane o rodzaju ograniczeń lub zakazów w zabudowie i zagospodarowaniu terenu wynikające z decyzji lokalizacyjnej.....	6
2. Przyłącze wodociągowe.....	7
2.1. Materiały.....	7
2.2. Dobór wodomierza wraz z armaturą .....	8
2.3. Roboty montażowe .....	8
2.4. Roboty ziemne.....	9
2.5. Skrzyżowania z istniejącym uzbrojeniem terenu .....	11
2.6. Próba szczelności, płukanie i dezynfekcja przyłącza wodociągowego.....	12
2.7. Odbiór robót.....	13
3. Przyłącze i instalacja zewnętrzna kanalizacji sanitarnej.....	13
3.1. Materiały.....	13
3.2. Obliczenie ilości ścieków sanitarnych.....	13
3.3. Roboty montażowe .....	13
3.4. Roboty ziemne.....	13
3.5. Zasyпка wykopu i zagęszczenie gruntu .....	14
3.6. Układanie przewodów kanalizacyjnych.....	14
3.7. Odbiór robót.....	14
4. Inwentaryzacja powykonawcza.....	14
5. Uwagi końcowe.....	14
II. CZĘŚĆ GRAFICZNA.....	16
Rys. ZT Projekt zagospodarowania terenu .....	16
Rys. S1 Profil. Sieć wodociągowa .....	17
Rys. S2 Profil. Sieć i przyłącze wodociągowe.....	18
Rys. S3 Profil. Przyłącze i instalacja kanalizacji zewnętrznej.....	19

# I. CZĘŚĆ OPISOWA

## 1. Opis techniczny

### 1.1. Podstawa opracowania

Niniejszy projekt budowlany opracowano w oparciu o:

- zlecenie Inwestora
- podkład geodezyjny;
- warunki techniczne podłączenia
- wizja lokalna w terenie objętym tematem projektu;
- wytyczne projektowania i wykonawstwa kanałów z rur PE opracowane przez producentów rur;
- aktualne normy i normatywy branżowe.

### 1.2. Cel i zakres opracowania

Projektowana inwestycja ma na celu doprowadzenie wody na cele socjalno-bytowe do budynku z istniejącego wodociągu zlokalizowanego w pasie drogowym oraz odprowadzenie ścieków do sieci kanalizacji sanitarnej.

Zakresem opracowania objęto działkę nr 128/9 i 128/10 na której zlokalizowany jest projektowany budynek, działki 128/6 i 128/3 na których prowadzone jest przyłącze kanalizacyjne wraz z instalacją oraz działkę 185 na której zlokalizowany jest wodociąg i prowadzona będzie projektowana sieć i włączone przyłącze wody.

Inwestycja znajduje się poza obszarem szkód górniczych.

### 1.3. Charakterystyka inwestycji

Na potrzeby budynku magazynowego przewidziano przyłącze zasilane z sieci wodociągowej. Zgodnie z warunkami przyłączeniowymi projektowane przewidziano wykonanie odcinka wodociągu PE110 zasilanego z sieci w160 prowadzonego w drodze gminnej co zapewni możliwość przyszłej rozbudowy. Na sieci wymagane jest wykonanie hydrantu zewnętrznego H80 montowany na projektowanym odejściu od sieci wodociągowej na terenie inwestycji. Od projektowanej sieci wykonać należy przyłącze PE32 do projektowanego budynku.

Trasa przewodu nie koliduje z istniejącym drzewostanem, i została zaprojektowana tak aby zniszczenia istniejącej zieleni były minimalne.

#### Sieć wodociągowa

- |                                |        |
|--------------------------------|--------|
| • przewody                     | PE 110 |
| • długość                      | 44,4 m |
| • długość odejścia do hydrantu | 3,15 m |
| • głębokość średnia            | 1,6 m  |

#### Parametry przyłącza wodociągowego

- |            |        |
|------------|--------|
| • przewody | PE 32  |
| • długość  | 12,6 m |

- głębokość średnia 1,6 m

Na potrzeby budynku projektowane jest przyłącze kanalizacyjne oraz zewnętrzna instalacja kanalizacji włączające budynek do istniejącej studzienkach przyłącza kanalizacyjnego budynku świetlicy na działce 128/3.

#### **Parametry przyłącza kanalizacji sanitarnej:**

- przewody PVC 160,
- długość 34 m,
- studzienka rewizyjna 425mm x 2 szt

#### **Parametry instalacji zewnętrznej kanalizacji sanitarnej:**

- przewody PVC 160,
- długość 67,2m
- studzienka rewizyjna 425mm x 2 szt

#### **1.4. Wpływ inwestycji na środowisko i obszar NATURA 2000**

Zgodnie z Rozporządzeniem Rady Ministrów „W sprawie przedsięwzięć mogących znacząco oddziaływać na środowisko” projektowane przyłącza wodociągowe i kanalizacyjne nie kwalifikują się do przedsięwzięć mogących zawsze znacząco lub potencjalnie znacząco oddziaływać na środowisko.

***Omawiana inwestycja nie stanowi zagrożenia dla środowiska oraz higieny i zdrowia użytkowników.***

#### **1.5. Warunki geotechniczne**

Przedmiotowa budowla ze względu na głębokość prowadzonych robót ziemnych, gdzie różnica poziomów przekracza 1,2 m, została zaliczona zgodnie z Rozp. Ministra Transportu, Budownictwa i Gospodarki Morskiej z dn. 25 kwietnia 2012r. „W sprawie ustalenia geotechnicznych warunków posadowienia obiektów budowlanych” **do drugiej kategorii geotechnicznej.**

Na podstawie badań geologicznych stwierdza się, iż w obszarze inwestycji pod nasypem i glebą występują gliny pylaste i pyły wilgotne.

#### **1.6. Obszar oddziaływania obiektu**

Niniejsza Inwestycja:

- Nie powoduje zaciemnienia działek zabudowanych przewodami ani działek sąsiednich;
- Nie ogranicza dostępu do drogi publicznej;
- Nie zaburza naturalnych stosunków gruntowo-wodnych;
- Nie powoduje przekraczania dopuszczalnych norm hałasu;

Obszar oddziaływania Inwestycji zamknie się w terenie działek **128/9, 128/10, 185, 128/6, 128/3** na których zlokalizowana jest projektowana infrastruktura.

### **1.7. Istniejące uzbrojenie podziemne**

Teren, w którym zaplanowano inwestycję posiada następujące uzbrojenie techniczne:

- Sieci i instalacje teletechniczne i elektryczne
- Instalacja gazu ze zbiornika
- przyłącze wodociągowe
- instalacja kanalizacji sanitarnej
- instalacja kanalizacji sanitarnej ciśnieniowej z pompowni
- instalacja teletechniczna FIBEE

Szczegóły uzbrojenia podziemnego przedstawione zostały na planie sytuacyjno-wysokościowym.

Przed przystąpieniem do robót ziemnych należy ustalić lokalizację istniejącego uzbrojenia przez jego ręczne odkopanie lub zlecenie jego wyznaczenia dla poszczególnych właścicieli sieci.

### **1.8. Informacje i dane o rodzaju ograniczeń lub zakazów w zabudowie i zagospodarowaniu terenu wynikające z MPZP**

Teren objęty opracowaniem znajduje się w miejscowości Suszno. Inwestycja zlokalizowana jest na działkach o identyfikatorze ewidencyjnym: 061906\_2.0011.128/9, 061906\_2.0011.128/10, 061906\_2.0011.185, 061906\_2.0011.128/6, 061906\_2.0011.128/3

Miejscowy plan nie stawia ograniczeń dla lokalizacji projektowanej instalacji.

### **1.9. Informacje i dane dotyczące ochrony konserwatorskiej**

Teren inwestycji: nie jest wpisany do rejestru zabytków, nie znajduje się w gminnej ewidencji zabytków oraz nie podlega ochronie konserwatorskiej.

### **1.10. Informacje i dane wpływie eksploatacji górniczej**

Obszar inwestycji nie jest położony na terenach górniczych, a także na terenach narażonych na niebezpieczeństwo powodzi oraz zagrożonych osuwaniem się mas ziemnych.

### **1.11. Warunki ochrony przeciwpożarowej**

#### **Podstawy prawne:**

- **[1]** rozporządzenie Ministra Infrastruktury z dnia 12 kwietnia 2002 r. w sprawie warunków technicznych, jakim powinny odpowiadać budynki i ich usytuowanie (Dz. U. z 2022 r., poz. 1225).
- **[2]** rozporządzenie Ministra Spraw Wewnętrznych i Administracji z dnia 07 czerwca 2010 r. w sprawie ochrony przeciwpożarowej budynków, innych obiektów budowlanych i terenów (Dz. U. z 2023 r., poz. 822).
- **[3]** rozporządzenie Ministra Spraw Wewnętrznych i Administracji z dnia 24 lipca 2009 r. w sprawie przeciwpożarowego zaopatrzenia w wodę oraz dróg pożarowych (Dz. U. Nr 124, poz.1030),
- **[4]** rozporządzenie Ministra Spraw Wewnętrznych i Administracji z dnia 5 sierpnia 2023 r. w sprawie uzgadniania projektu zagospodarowania działki lub terenu, projektu architektoniczno-budowlanego, projektu technicznego oraz projektu urządzenia przeciwpożarowego pod względem zgodności z wymaganiami ochrony przeciwpożarowej (Dz. U. z 2023, poz. 1563),

Projektowana inwestycja dotyczy uzbrojenia podziemnego – instalacja wodna. Obiekt nie stanowi zagrożenia pożarowego i sam nie jest podatny na uszkodzenie lub zniszczenie na skutek pożaru.

Instalacja nie wymaga odbioru przez PSP.

### **1.12. Opinia geotechniczna oraz informacja o sposobie posadowienia budynku**

Na podstawie przeprowadzonej analizy pod warstwą humusu (gleby) zalegają warstwy gruntów niespoistych, reprezentowanych przez średnio zagęszczone piaski drobne, piaski średnie, piaski średnie z domieszką żwiru. Są to grunty jednorodne, które mogą stanowić podłoże pod bezpośrednie posadowienie obiektu budowlanego.

Zwierciadło wód gruntowych poniżej posadowienia fundamentów.

Zgodnie z uzyskanymi danymi warunki gruntowe w obrębie terenu objętego opracowaniem zakwalifikowano jako warunki gruntowe proste. Projektowany obiekt zaliczono do pierwszej kategorii geotechnicznej.

Projektowany poziom  $\pm 0,00$  „zero” budynku magazynowego będzie wynosić 159,50m n.p.m.

Dla projektowanych obiektów przewidziano posadowienie bezpośrednie w postaci stóp fundamentowych żelbetowych posadowionych 1,06m p.p.t. projektowanego. Głębokość przemarzania dla II strefy  $h_z = 1,0m$ , przyjęto obliczeniowy opór graniczny podłoża 0,15MPa.

### **1.13. Informacje i dane o rodzaju ograniczeń lub zakazów w zabudowie i zagospodarowaniu terenu wynikające z decyzji lokalizacyjnej**

- a) obszar objęty opracowaniem nie podlega ograniczeniom i zakazom w zabudowie i zagospodarowaniu tego terenu wynikających z decyzji lokalizacji celu publicznego wydanej przez Wójta Gminy Włodawa. Zaprojektowana sieć wodociągowa z hydrantem oraz przyłącza wody i kanalizacji sanitarnej nie naruszają warunków zabudowy i spełniają wszystkie wymagania zawarte w/w.
- b) teren na którym jest projektowany obiekt, nie jest wpisany do rejestru zabytków lub ewidencji zabytków, a planowane zamierzenie budowlane nie jest lokalizowane na obszarze objętym ochroną konserwatorską.
- c) zamierzenie budowlane nie znajduje się w granicach terenu górniczego.
- d) nie występują istniejące i przewidywane zagrożenia dla środowiska oraz higieny i zdrowia użytkowników projektowanego obiektu budowlanego i otoczenia według przepisów odrębnych. Zakres projektowanych prac nie zmienia warunków oddziaływania istniejącego obiektu na środowisko, działki sąsiednie i zdrowie ludzi. Teren przewidziany pod przedmiotową inwestycję nie jest położony w granicach obszarów chronionych NATURA 2000.

W zakresie sieci wodociągowej z hydrantem oraz przyłączy wodnego i kanalizacyjnego, przedmiotowy obiekt w rozumieniu rozporządzenia Rady Ministrów z dnia 10 września 2019 r. w sprawie przedsięwzięć mogących znacząco oddziaływać na środowisko (Dz.U. 2019 poz. 1839, z p. zm.) nie zalicza się do przedsięwzięć mogących znacząco oddziaływać na środowisko.

Zgodnie z ustawą pkt. 81. sieci o całkowitej długości przedsięwzięcia nie mniejszej niż 1 km, z wyłączeniem:

- przebudowy tych sieci metodą bezwykopową,

- sieci kanalizacji deszczowej zlokalizowanych w pasie drogowym i obszarze kolejowym.
- przyłączy do budynków.

Przedsięwzięcie nie wymaga uzyskania decyzji o środowiskowych uwarunkowaniach.

W trakcie robót przestrzegać Ustawy z dnia 27 lipca 2001r. o wprowadzeniu ustawy -Prawo ochrony środowiska, ustawy o odpadach oraz o zmianie niektórych ustaw (Dz.U.2001, nr 100, poz. 1085). W trakcie robót przestrzegać Obwieszczenie Marszałka Sejmu Rzeczypospolitej Polskiej z dnia 26 maja 2017 r. w sprawie ogłoszenia jednolitego tekstu ustawy o ochronie gruntów rolnych i leśnych (Dz.U.2017, poz. 1161).

W trakcie robót przestrzegać Ustawy z dnia 25 września 2015 r. o zmianie ustawy o ochronie gruntów rolnych i leśnych (Dz.U.2015, poz. 1695, z p. zm.).

## **2. Przyłącze wodociągowe**

### **2.1. Materiały**

Do wykonania sieci wodociągowej należy użyć rury i kształtek polietylenowej PE-HD 110 x 6,6 mm SDR 17 PN10 zgodnie z BN-74/6366-03, złączki zaciskowej wg PN-76/H-74392 i kształtek żeliwnych wodociągowych.

Do wykonania przyłącza wodociągowego należy użyć rury i kształtek polietylenowej PE-HD 32 x 2 mm SDR 17 PN10 zgodnie z BN-74/6366-03, złączki zaciskowej wg PN-76/H-74392 i kształtek żeliwnych wodociągowych.

Wpięcie projektowanej sieci w istniejący wodociąg w160 w pasie drogowym projektuje się tójnikiem z zapewnieniem zasuw na każdym odgałęzieniu trójnika (2 zasuwę dn150 i 1 zasuwę dn100 na projektowany odcinek).

Z projektowanego odcinka wodociągu zasilić należy projektowany hydrant H80 z odejściem od wodociągu poprzez trójnik zgrzewany elektrooporowo PE110/110/110. Na zasileniu umieścić należy zasuwę dn100. Zasuwę umieścić poza pasem drogowym.

Z projektowanego odcinka wodociągu zasilić należy projektowane przyłącze budynku PE32 z odejściem od wodociągu poprzez opaskę z nawiertką PE110/PE32. Na zasileniu umieścić należy zasuwę PE32. Zasuwę umieścić poza pasem drogowym.

Wszystkie zasuwę zakończyć skrzynką żeliwną typu „B”. Skrzynkę obrukować bloczkiem betonowym o wymiarach 50x50x10 cm, wyrównać do powierzchni terenu oraz oznakować tabliczką na słupku betonowym.

Wymagania dla rur:

- zgodność z PAS 1075:2009-4, potwierdzona przez niezależny instytut,
- aprobaty technicznej ITB,

Wymagania dla zasuw:

- z żeliwa sferoidalnego min. GGG40, zabezpieczone antykorozyjnie żywicą epoksydową nakładaną metodą elektrostatyczną lub fluidyzacyjną o grubości warstwy min 250 µm na zewnątrz i od wewnątrz,

- na ciśnienie PN10
- wrzeczona ze stali nierdzewnej z gwintem walcowanym na zimno,
- co najmniej z podwójnym uszczelnieniem oringowym,
- klin z żeliwa sferoidalnego obustronnie (od wewnątrz i na zewnątrz) pokryty powłoką z EPDM,
- śruby mocujące korpus z pokrywą – wpuszczone i zabezpieczone antykorozyjnie.

Przejście przewodu przez ścianę fundamentową lub jakąkolwiek przegrodę budowlaną wykonać w rurze osłonowej stalowej, tak aby wystawała 2 cm po obu stronach rzutu ściany fundamentowej. Na wejściu do budynku pionowy odcinek rury ochronnej wypełnić pianą izolacyjną. Długość tulei ochronnej należy dopasować do grubości przegród, w których wykonywane będą przejścia. Przestrzeń pomiędzy przewodem wodociągowym a tuleją ochronną wypełnić kitem bitumicznym. Instalację wewnątrz budynku do miejsca rozdziału z instalacją hydrantową wykonać z rur stalowych ocynkowanych i kształtek z żeliwa ciągliwego. Wzdłuż przyłącza pozostawić niezadrzewiony teren.

Przyłącze zakończyć w budynku gdzie należy zastosować zestaw wodomierzowy w skład którego wchodzi:

- zawory grzybkowe skośne przed i za wodomierzem dn20;
- wodomierz skrzydełkowy DN15 Q3=1,6m<sup>3</sup>/h
- zawór antyskażeniowy uniemożliwiający wtórne zanieczyszczenie wody dn20, typ EA;

## **2.2. Dobór wodomierza wraz z armaturą**

Dla warunków projektowych dobiera się wodomierz objętościowy, suchobieżny, odporny na działanie pola magnetycznego, klasy C+, R160, o następujących parametrach:

- wielkość dn15 mm
- przepływ nominalny 1,6m<sup>3</sup>/h
- długość wodomierza L=130mm

Wodomierz montować na konsoli ze stali nierdzewnej z łącznikami kompensacyjnymi i lokalizować w budynku (temperatura wewnętrzna winna wynosić minimum +4°C). Za zestawem wodomierzowym przewody prowadzić powyżej wodomierza, tak aby w wodomierzu nie gromadziło się powietrze. Sposób instalacji wodomierza musi zapewniać łatwość jego demontażu oraz odczytu wskazań.

Przed i za wodomierzem należy zamontować zawory odcinające skośne grzybkowe dn20mm, gwintowane. Za zaworem odcinającym po wodomierzu zamontować zawór zabezpieczający przed wtórnym zanieczyszczeniem wody typu EA dn20.

## **2.3. Roboty montażowe**

Rury należy układać w gotowym wykopie na wyrównanej warstwie podłoża.

Do montażu stosować rury PE 110x6,6 i 32x2mm. W celu stabilizacji ułożonego przewodu wodociągowego narażonego na działanie sił powstałych w wyniku wewnętrznego ciśnienia wody i zabezpieczenia go przed przesunięciem należy na załamaniach wykonać bloki oporowe wsparte o nienaruszoną ścianę wykopu.

Na czas każdej przerwy w montażu rurociągu należy zabezpieczyć końcówkę ułożonego przewodu korkiem w celu uniknięcia przypadkowego zanieczyszczenia.

Montaż przewodów wodociągowych należy wykonać zgodnie z instrukcją producenta.

Nad przewodem w odległości ok. 30 cm od wierzchu rury należy ułożyć taśmę lokalizacyjno-ostrzegawczą.

#### **2.4. Roboty ziemne**

Roboty ziemne prowadzić należy zgodnie z przepisami zawartymi w BN-83/8836-02 „Przewody podziemne. Roboty ziemne...” w powiązaniu z PN-86/B-02480.

Roboty wykonywane będą w wykopie otwartym, umocnionym.

Zasuwę lokalizować na poboczu drogi z dostosowaniem wysokości do poziomu terenu.

Prace w rejonie skrzyżowań, wykonywać ręcznie (szczególnie uwagę zwrócić na kolizje z gazem). Rury układać w wykopie na odpowiednio przygotowanym podłożu, tj. podsypce z zagęszczonego piasku o grubości min. 20 cm. Po posadowieniu rur na wyrównanej warstwie podsypki wykonać obsypkę rur z sypkiego piasku bez kamieni. Zасыпkę wykonywać warstwami do 1/3 średnicy rury, zagęszczając każdą warstwę. Wysokość obsypki min. 30 cm nad rurą. Wykop zasypać gruntem rodzimym z zagęszczeniem. Po zakończeniu prac teren przywrócić do stanu pierwotnego, w tym należy odtworzyć istniejący podjazd do budynku i droge wykonane z kostki betonowej szarej.

#### **Warunki prowadzenia robót w pobliżu drzew**

Zgodnie z ustawą o ochronie przyrody z dnia 16 kwietnia 2004 (Dz. U. z 2016, poz. 2134, z późn.zm). Art.87a.1. Prace ziemne oraz inne prace wykonywane ręcznie, z wykorzystaniem sprzętu mechanicznego lub urządzeń technicznych, wykonywane w obrębie korzeni, pnia lub korony drzewa lub w obrębie korzeni lub pędów krzewu, przeprowadza się w sposób najmniej szkodzącym drzewom lub krzewom .

#### **TYMCZASOWE ZABEZPIECZENIA DRZEW NA CZAS TRWANIA ROBÓT**

Rodzaje zabezpieczeń tymczasowych:

- Wygrodzenie strefy systemu korzeniowego,
- Zabezpieczenie pni drzew,
- Tymczasowe drogi,
- Wykopy

#### **WYGRODZENIE STREFY SYSTEMU KORZENIOWEGO**

Drzewa oraz krzewy dojrzałe - teren ogrodzony obejmuje powierzchnie co najmniej równa rzutu korony a w przypadku krzewów zajętej przez krzewy. Drzewa wąskie lub młode o wąskich kolumnowych koronach powierzchnia ogrodzenia powinna być nie mniejsza niż 2 x średnica korony. Ogrodzenie ochronne systemów korzeniowych powinno być dobrze widoczne wysokie oraz trwałe. Ogrodzenie powinno być wyposażone w tablicę z informacją co podlega ochronie.

## ZABEZPIECZENIE PNI DRZEW

Pnie drzew należy zabezpieczyć na czas budowy przez owinięcie pnia rurą drenarską o średnicy 8-10 cm i zamocowanie do niej desek w sposób gwarantujący stabilność konstrukcji. Niedopuszczalne jest przybijanie desek do pnia drzewa ani ustawiania ich na nabiegach korzeniowych. W przypadku braku możliwości zabezpieczenia w powyższy sposób ( np. uniemożliwiają to nabiegi korzeniowe) należy zastosować zabezpieczenie w formie wygradzenia drzewa płótem, w sposób uniemożliwiający uszkodzenie pnia.

## TYMCZASOWE DROGI

Jeżeli jest to możliwe na terenie inwestycji należy wyeliminować wszelką komunikację ( w tym piesze) ze strefy systemu korzeniowego drzew. W razie braku takich możliwości tymczasowe ciągi komunikacyjne przebiegające w strefie korzeniowej drzew należy wykonać z warstwy 10 -15 cm gruboziarnistego naturalnego kruszywa lub warstwy 15-30 cm kory przykrytej drewnianą konstrukcją lub płytami drogowymi w zależności od przewidywanych obciążeń. Innym możliwym rozwiązaniem jest rozłożenie ciężaru punktowo, przez zastosowanie belek pomiędzy nabiegami korzeniowymi i głównymi korzeniami.

## WYKOPY

Jednym z największych zagrożeń dla życia i rozwoju drzew i krzewów jest przesuszenie lub ewentualne przemarznięcie obnażonych korzeni. Wykopy jeśli są niezbędne, powinno się wykonywać poza okresem wegetacji (październik – kwiecień). Przy zastrzeżeniu, że nie mogą być wykonywane w okresach mrozów. Najgorszym okresem, ze względu na bardzo szybkie przesychanie są miesiące letnie. Gdy zajdzie konieczność prowadzenia robót w tym czasie należy zapewnić roślinom odpowiednie podlewanie przez cały czas trwania robót, w zależności od warunków atmosferycznych, oraz zabezpieczenie przed przesuszeniem przy pomocy przepuszczalnych materiałów. Wykop nie może być zlokalizowany bliżej pnia niż odległość 3 x średnica pnia, lecz nie mniej niż 2 m. W przypadku gdy jest to niemożliwe roboty należy wykonać metodą bezodkrywkową (przewiert, przecisk) z komorami startowymi zlokalizowanymi poza rzutem korony. Wykopy w obrębie strefy korzeni drzew należy wykonywać wyłącznie ręcznie. Przy robotach liniowych idealnym rozwiązaniem jest zastosowanie technik tunelowych, które ze względu na zazwyczaj płytkie korzenie się drzew (w warstwie do kilkudziesięciu cm od powierzchni terenu) nie powodują uszkodzeń korzeni. W wypadku uszkodzenia bryły korzeniowej, nie można pozostawić korzeni bez odpowiedniego zabezpieczenia nawet na kilka godzin w upalny dzień. W związku z tym, ścianę wykopu z uszkodzoną bryłą korzeniową należy zabezpieczyć siatką drucianą lub ekranem z desek, zamocowanym na drewnianych słupach od strony wykopu. Pozostawianą przestrzeń około 20 cm szerokości, pomiędzy ścianą wykopu a ekranem, wypełnić trzeba gruboziarnistym podłożem do wysokości około 40 cm od poziomu terenu. Górną warstwę powinna stanowić mieszanka humusu z piaskiem w stosunku 1:3. Należy zapewnić drzewu nawodnienie w trakcie trwania robót w części nie objętej wykopem. Ewentualne cięcia korzeni muszą zostać wykonane ostrym narzędziem. Nie należy zabezpieczać (np. maścią ogrodniczą) ran po cięciach. Przy dużych ubytkach korzeni, osoba pełniąca nadzór może zdecydować o rekompensacyjnym cięciu koron. Ich właściwe wykonanie wymaga specjalistycznej wiedzy i doświadczenia.

## **2.5. Skrzyżowania z istniejącym uzbrojeniem terenu**

Przed przystąpieniem do wykonywania prac ziemnych należy ustalić rzeczywiste posadowienie istniejących przewodów poprzez wykonanie odkrywek miejscowych oraz sprawdzić czy nie zostały wykonane sieci w okresie od opracowania dokumentacji projektowej do momentu przystąpienia do realizacji. W rejonie skrzyżowań z istniejącym uzbrojeniem terenu roboty prowadzić ręcznie, ze szczególną ostrożnością i pod nadzorem użytkownika uzbrojenia. Na czas wykonywania robót odkryte kable, rurociągi zabezpieczyć przed zerwaniem poprzez podwieszenie do konstrukcji nośnej.

### **Zabezpieczenie przewodów wodociągowych/kanalizacyjnych**

Wykopy prowadzić ręcznie w obrębie 2 m na długości wodociągu/kanalizacji. Na czas prowadzonych robót należy zabezpieczyć odkryte przewody przed uszkodzeniem. Po zakończeniu robót przestrzeń w obrębie skrzyżowania wypełnić piaskiem, dobrze go zagęszczając ręcznie w celu uniknięcia obsunięcia przewodu.

**Warunki Techniczne kolizji oraz prowadzenia prac przy sieci FIBEE zgodnie z wytycznymi z narady koordynacyjnej** jakie należy spełnić przy realizacji robót na infrastrukturze FIBEE IV SP Z O.O.: Infrastrukturę stanowi podbudowa słupowa, kanalizacja kablowa: kable łączowe oraz dystrybucyjne wskazane na mapie oraz przyłącza i kable abonenckie.

1. Lokalizację podziemnych urządzeń telekomunikacyjnych należy potwierdzić w terenie za pomocą przekopów próbnych.
2. Inwestor/Wykonawca zobowiązany jest do zabezpieczenia przed uszkodzeniem infrastruktury FIBEE IV SP Z O.O. w sposób umożliwiający dalszą eksploatację, konserwację, modernizację czy naprawę.
3. Termin prac należy zgłosić, z co najmniej 3-tygodniowym wyprzedzeniem, do Network Operations Center, tel. (61) 222 22 11 oraz [prace-planowe@fiberhost.com](mailto:prace-planowe@fiberhost.com)
4. Zobowiązuje się Inwestora i Wykonawcę robót do prowadzenia prac w sposób wykluczający możliwość powstania awarii sieci lub urządzeń FIBEE IV SP Z O.O. W przypadku uszkodzenia w trakcie prowadzenia robót, infrastruktury FIBEE IV SP Z O.O. należy ją zabezpieczyć i bezwzględnie powiadomić FIBEE IV SP Z O.O. tel. (61) 222 11 90. Inwestor ponosi odpowiedzialność materialną i karną wynikającą z Kodeksu Cywilnego za spowodowanie uszkodzeń infrastruktury FIBEE IV SP Z O.O. w czasie wykonywania robót oraz za szkody, które mogłyby powstać w przyszłości na skutek przeprowadzonych robót w tym strat tytułem braku transmisji, tj. w szczególności strat powstałych w związku z karami wynikającymi z łączących INEA z abonentami Service-Level Agreement.
5. Wszelkie prace wykonywane w pobliżu infrastruktury FIBEE IV SP Z O.O. (skrzyżowania lub zbliżenia) czy też prace związane z przebudową infrastruktury należy wykonać ręcznie zgodnie z obowiązującymi przepisami, z należytą ostrożnością, zachowując normatywne odległości, pod nadzorem osoby wskazanej przez jej właściciela (FIBEE IV SP Z O.O.). Koszt płatnego nadzoru wynosi 200 zł netto + VAT za jedną roboczogodzinę. Zabezpieczyć dwudzielnymi rurami grubościennymi na koszt Inwestora. Przed zasypaniem miejsca zabezpieczeń podlegają odbiorowi przez służby techniczne FIBEE IV SP Z O.O.

6. Wykonać przełożenie, poza obręb kolizji, oraz zabezpieczenie/przebudowę sieci teletechnicznej (podbudowę słupową, kable światłowodowe). Wszystkie prace związane z infrastrukturą telekomunikacyjną należy wykonywać zgodnie z obowiązującymi przepisami techniczno-budowlanymi oraz Rozporządzenie Ministra Infrastruktury z dnia 26 października 2005r. w sprawie warunków technicznych, jakim powinny odpowiadać telekomunikacyjne obiekty budowlane i ich usytuowanie (Dz.U. z 2005r, nr 219, poz.1864 z późn. zmianami).
7. Przy natrafieniu w trakcie wizji lokalnej dokonywanej przez projektanta lub podczas robót ziemnych, na urządzenia FIBEE IV SP Z O.O. nie naniesione na podkład mapowy, należy je zabezpieczyć i powiadomić FIBEE IV SP Z O.O. w celu ustalenia trybu dalszego postępowania.
8. W przypadku konieczności przebudowy lub przemieszczenia urządzeń telekomunikacyjnych FIBEE IV SP Z O.O., Inwestor opracuje dokumentację projektowo-kosztorysową zgodnie z normą ZN-15/OPL-004, która musi być uzgodniona i zaakceptowana przez przedstawiciela FIBEE IV SP Z O.O. oraz zleci wykonanie robót firmie specjalistycznej na własny koszt. W przypadku konieczności poniesienia kosztów przez FIBEE IV SP Z O.O., Inwestor przedstawi ich skosztorysowaną wartość do akceptacji przez FIBEE IV SP Z O.O.
9. Ewentualne przebudowy kabli światłowodowych należy dokonać w godzinach nocnych (od 24:00 do 6:00).
10. Ewentualne prace związane z przebudową infrastruktury zostaną protokolarnie odebrane przez osobę wskazaną przez właściciela infrastruktury (FIBEE IV SP Z O.O.).
11. W przypadku konieczności przebudowy sieci, po zakończeniu prac Inwestor jest zobowiązany do przekazania dokumentacji powykonawczej przebudowanej sieci która jest warunkiem odbioru prac.
12. Zmiany posadowienia istniejącej infrastruktury telekomunikacyjnej należy powykonawczo nanieść na mapy i dostarczyć do FIBEE IV SP Z O.O. w formie inwentaryzacji geodezyjnej w terminie 3 miesięcy od zakończenia prac.

## **2.6. Próba szczelności, płukanie i dezynfekcja przyłącza wodociągowego**

### **2.6.1. Próba szczelności**

Dla sprawdzenia szczelności rur i złącz rurociągów należy przeprowadzić próbę ciśnieniowo – hydrauliczną. Przewody instalacji należy wypełnić wodą, podnieść ciśnienie do 1,0 MPa lub 1,5 – krotnej wielkości ciśnienia roboczego, obserwując przewody i armaturę. Na złączach nie mogą wystąpić przecieki. W razie ich stwierdzenia należy dokonać naprawy łącz. Próbę szczelności dokonać w oparciu o normę PN-81/B-10725.

### **2.6.2. Płukanie i dezynfekcja**

Rurociągi przed ich oddaniem do eksploatacji należy dokładnie przepłukać czystą wodą wodociągową. Przepływająca woda powinna usunąć wszelkie zanieczyszczenia mechaniczne występujące w przewodach. Woda płuczająca po zakończeniu płukania powinna być poddana badaniom w jednostce badawczej.

Jeśli wyniki badań wskażą na potrzebę dezynfekcji przewodu, proces ten powinien być przeprowadzony przy użyciu roztworu podchlorynu sodu w czasie 24 godzin.

Po zakończeniu dezynfekcji i spuszczeniu wody przewody należy ponownie wypłukać.

## **2.7. Odbiór robót**

### **2.7.1. Odbiór techniczny częściowy**

Odbiorem tym objęte są poszczególne fazy robót podlegające zakryciu przed całkowitym zakończeniem budowy.

Włączenia i odbioru dokonać komisyjnie przy udziale inspektora nadzoru, kierownika budowy oraz przedstawiciela zarządcy sieci.

### **2.7.2. Odbiór techniczny końcowy**

Odbiorem tym objąć przewód po całkowitym zakończeniu robót, przed przekazaniem przewodu do eksploatacji.

Po dokonaniu odbioru sporządzić protokół, podpisany przez wszystkich członków komisji.

## **3. Przyłącze i instalacja zewnętrzna kanalizacji sanitarnej**

### **3.1. Materiały**

Przyłącze i instalację kanalizacji sanitarnej wykonać z rur i kształtek z PVC o połączeniach wciskowych na uszczelkę gumową - rodzaj „P”. Na przewody zastosować rury lite niespionione SN8 SDR 34 o średnicy  $\varnothing$  160 mm. Wpięcie do sieci poprzez istniejącą studzienka rewizyjną przy budynku świetlicy na działce 128/3. Na trasie w miejscach załamań i połączeń zaprojektowano studzienka rewizyjne tworzywowe dn425. Na studzienkach zlokalizowanych w drodze zamontować włazy żeliwne klasy D400.

### **3.2. Obliczenie ilości ścieków sanitarnych**

$$q_s = K \cdot (6,5)^{0,5} = 1,27 \text{ dm}^3/\text{s}$$

Odprowadzane do kanalizacji ścieki sanitarne odpowiadały będą dopuszczalnym wartościom wskaźników zanieczyszczeń w ściekach.

### **3.3. Roboty montażowe**

Roboty montażowe należy wykonać wg „ Warunków technicznych wykonania i odbioru robót cz. II - Roboty budowlano montażowe ”.

### **3.4. Roboty ziemne**

Roboty ziemne związane z budową kanalizacji z rur kanałowych z PVC prowadzić zgodnie z przepisami zawartymi w BN-83/8836-02 „Przewody podziemne. Roboty ziemne...” w powiązaniu z PN-86/B-02480.

Roboty wykonywane będą w wykopie otwartym, umocnionym. Prace w rejonie skrzyżowań, wykonywać ręcznie.

### **3.5. Zasyпка wykopu i zagęszczenie gruntu**

Zasyp kanału w wykopie składa się z dwóch warstw:

- warstwy ochronnej rury kanałowej o wysokości 30 cm ponad wierzch przewodu,
- warstwy do powierzchni terenu.

Warstwę ochronną rury kanałowej wykonać z piasku drobno-średnio- lub gruboziarnistego bez grud i kamieni. Zagęszczenie tej warstwy, przeprowadzić z zachowaniem szczególnej ostrożności z uwagi na kruchość materiału rur. Warstwę starannie ubić po obu stronach przewodu. Zasyp i ubijanie gruntu w strefie ochronnej przewodu, wykonać warstwami z jednoczesnym usuwaniem zastosowanego deskowania. Grubość ubijanej warstwy nie powinna przekraczać 1/3 średnicy rury. Stosowanie ubijaków metalowych jak i mechanicznych dopuszczalne jest w odległości ca 10 cm od rury.

Nad przewodami ułożonymi pod drogą stosować zasypkę grubości 50 cm zagęszczoną do  $I_s = 1,0$

### **3.6. Układanie przewodów kanalizacyjnych**

W budowie przewodów kanalizacyjnych stosować wyłącznie rury i kształtki nieuszkodzone. Z uwagi na właściwości fizyczno-mechaniczne rur z PVC, układkę przewodów należy prowadzić w temperaturze otoczenia powyżej +5 C.

Budowę kanału prowadzić z ustalonymi spadkami pomiędzy punktami węzłowymi od rzędnych niższych do wyższych, odcinkami co 6 m. Wyrównywanie spadków rury przez podkładanie pod rurę kawałków drewna, kamieni lub gruzu jest niedopuszczalne - rura wymaga podbicia na całej długości.

### **3.7. Odbiór robót**

Odbiorem tym objęte są poszczególne fazy robót podlegające zakryciu przed całkowitym zakończeniem budowy.

Próby szczelności przewodów kanalizacyjnych należy przeprowadzić zgodnie z normą PN-92/B-10735 odcinkami między zlokalizowanymi studzienkami rewizyjnymi przy próbie ciśnienia do 3 m sł. wody. Czas próby po ustabilizowaniu się wody w studzience położonej powyżej wynosi dla odcinka o długości 50m – 30 minut; dla odcinka powyżej 50m 1 godzina. Rurociąg jest szczelny gdy ilość dopełnienia rury wodą wynosi nie więcej niż  $0,02\text{dm}^3/\text{m}^2$  powierzchni. W przypadku wystąpienia nieszczelności na złączach kielichowych należy przeprowadzić próbę szczelności na infiltrację.

Po podpisaniu protokołu odbioru prac końcowych można wykonać zasypanie wykopów.

## **4. Inwentaryzacja powykonawcza**

Przed zasypaniem wykopów wykonać aktualną inwentaryzację geodezyjną przyłączy przez uprawnionego geodetę.

## **5. Uwagi końcowe**

Wszelkie prace należy wykonywać zgodnie z „ Warunkami technicznymi wykonania i odbioru robót cz. I i II”, oraz z rozporządzeniem M.I. z dnia 06.02.2003 r. w sprawie BHP podczas wykonywania robót budowlanych ( Dz. U. 2003 Nr 47 poz. 401 z dnia 19.03.2003 r.) oraz aktualnymi normami.

Materiały i elementy prefabrykowane winny posiadać atest i odpowiadać normom. Roboty wykonać zgodnie z obowiązującymi normami, przepisami i zasadami sztuki budowlanej pod kierownictwem osoby posiadającej stosowne uprawnienia do kierowania robotami budowlanymi w odpowiedniej specjalności.

Nadmiar ziemi wykonawca winien wywieźć we własnym zakresie.

Użyte w opisie nazwy zastosowanych urządzeń były konieczne do wykonania prawidłowych obliczeń hydraulicznych i doboru urządzeń wg parametrów technicznych. Nie stanowi to podstawy do ich bezwzględnego stosowania.

Dopuszcza się **za wiedzą i zgodą Inwestora oraz za zgodą projektanta** zastosowanie innych typów urządzeń o parametrach technicznych i wyposażeniu nie gorszych niż uwzględnione w projekcie.

Projektował:

mgr inż. **Łukasz Witkowicz**

upr. bud. nr LUB/0277/PWOS/12

# MAPA DO CELÓW PROJEKTOWYCH

WYCINEK MAPY ZASADNICZEJ SKALA 1 : 500

POWIAT: WŁODAWSKI

GMINA: 061906\_2- WŁODAWA

OBRĘB : 0011, MIEJSCOWOŚĆ: SUSZNO

DZIAŁKA NR 14. 128/3. 128/6. 128/9. 128/10. 128/11. 185

Poziom odniesienia -PL-EVRF2007-NH

Układ współrzędnych płaskich "2000"

Mapa aktualna na dzień 03.11.2025r.

w obszarze oznaczonym przerywaną linią czerwoną

Pracę geodezyjną zaewidencjonowano w PODGIK

we Włodawie pod nr. WG 6640.1318.2025

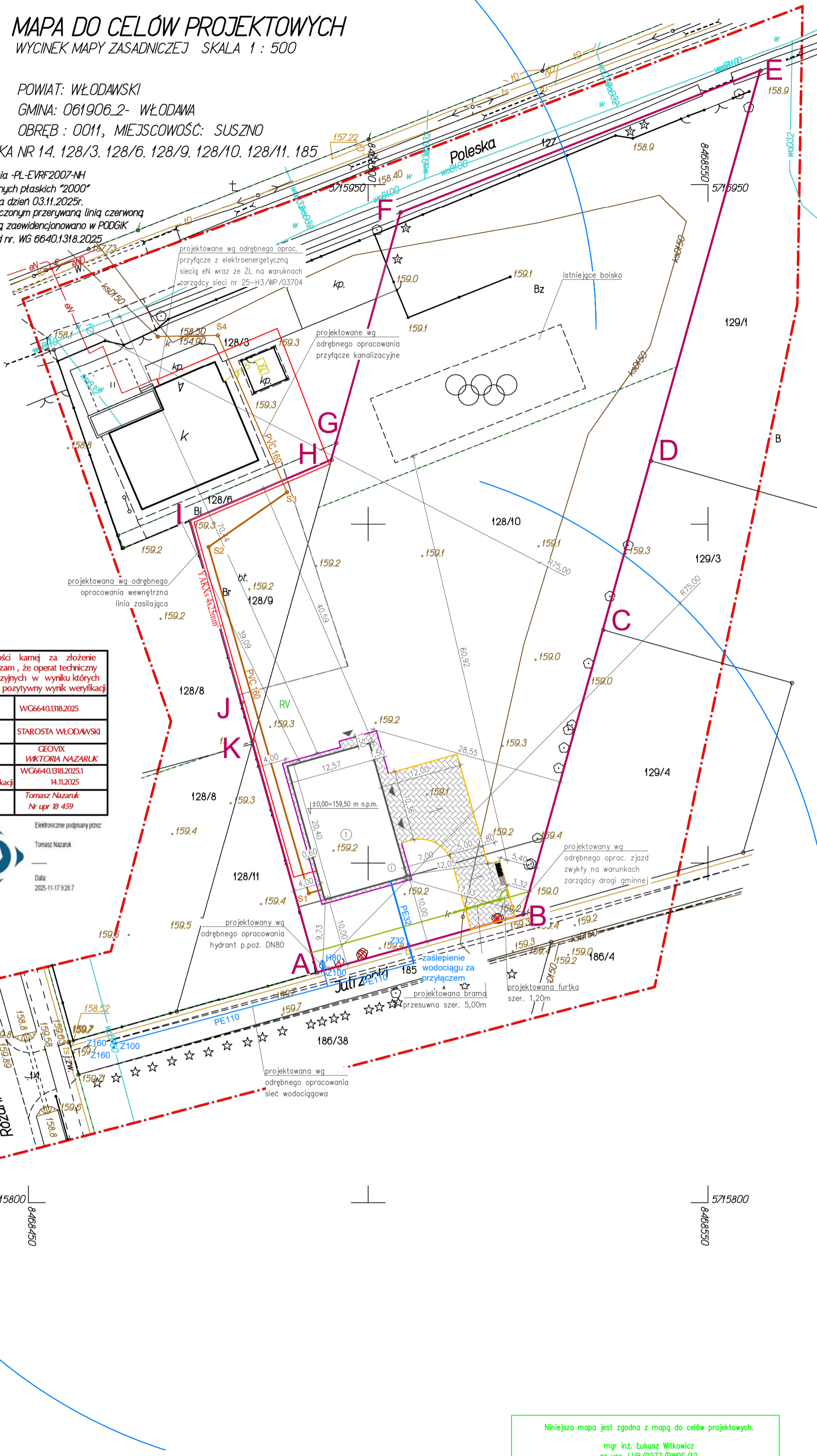

Jestem świadomy odpowiedzialności karnej za złożenie fałszywych oświadczeń. Oświadczam, że operat techniczny zawierający rezultaty prac geodezyjnych w wyniku których powstał niniejszy dokument uzyskał pozytywny wynik weryfikacji

Identyfikator zgłoszenia prac geodezyjnych	WG6640.1318.2025
Organ służby geodezyjnej, który otrzymał zgłoszenie	STAROSTA WŁODAWSKI
Wykonawca prac geodezyjnych	GEOVIX WIKTORIA NAZARUK
Nr oraz data sporządzenia dokumentu zawierającego wynik pozytywnej weryfikacji	WG6640.1318.2025.1 14.11.2025
Imię i nazwisko oraz nr. uprawnień zawodowych kierownika prac	Tomasz Nazaruk Nr upr. 18 459

Elektronicznie podpisany przez:  
Tomasz Nazaruk  
Data:  
2025-11-17 9:26:7



Niniejsza mapa jest zgodna z mapą do celów projektowych.  
mgr inż. Łukasz Witkiewicz  
nr upr. LUB/0277/PWOS/12

## LEGENDA:

	PVC 160	PROJEKTOWANA ZEWNĘTRZNA INSTALACJA KANALIZACYJNA
	PVC 160	PROJEKTOWANE PRZYŁACZE KANALIZACYJNE
	PE 32	PROJEKTOWANE PRZYŁACZE WODOCIĄGOWE
	PE 110	PROJEKTOWANA SIĘĆ WODOCIĄGOWA
	Z100	PROJEKTOWANA ZASÓWA WODOCIĄGOWA
	H80	PROJEKTOWANY HYDRANT ZEWNĘTRZNY

OBIEKT:	MAGAZYN OBRONY CYWILNEJ	PROJEKTOWANIE ARCHYTEKTONICZNO-KONSTRUKCYJNE I OBSŁUGA INWESTYCJI
TYTUŁ RYSUNKU:	PROJEKT ZAGOSPODAROWANIA TERENU	mgr inż. arch. Mateusz Gołęb Al. Jana Pawła II 13 22-200 Włodawa tel: 515 867 796 e-mail: mgojab.blurow@gmail.com
ADRES INWESTYCJI:	Suszno, gm. Włodawa, dz. nr ewid. 128/9, 128/10, 185, 128/6, 128/3	
INWESTOR:	Gmina Włodawa, Al. Jana Pawła II 22, 22-200 Włodawa	
PROJEKTANT:	mgr inż. Łukasz Witkiewicz	LUB/0277/PWOS/12 uprawnienia do projektowania bez ograniczeń w spec. sanitarnej
ASYSTENT:	mgr inż. Tomasz Węjtowicz	LUB/0001/PWOS/11 uprawnienia do projektowania bez ograniczeń w spec. sanitarnej
BRANZA:	Sanitarna	DATA: 6 listopada 2025r. SKALA: 1:500 NR RYSUNKU: ZT

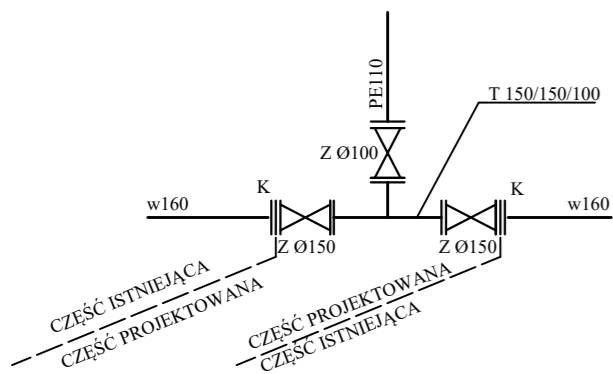

**OZNACZENIA:**

SYMBOL WYSZCZEGÓLNIENIE

- K łącznik kołnierzowy do rur PE/PVC
- T trójnik żeliwny kołnierzowy
- Z zasuwa kołnierzowa

**SIEĆ WODOCIĄGOWA**

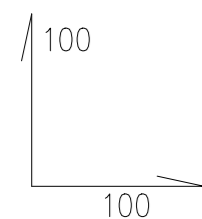
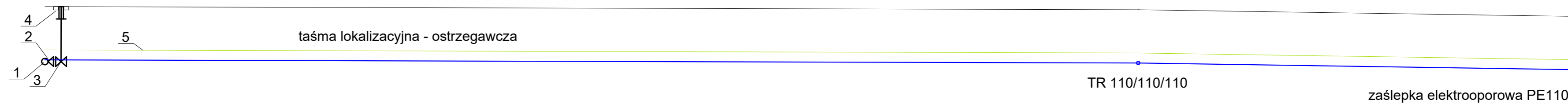

ze względu na brak dokładnej rzędnej sieci poziom włączenia należy określić w terenie

150 mnpm

trójnik 150/150/100  
zasuwany na każdym podejściu trójnika

trójnik PE110/110/110 - odejście do hydrantu

opaska z nawiertką - odejścia do przyłącza budynku

OZNACZENIA	A		B	
RZĘDNA TERENU	159,7		159,6	159,4
RZĘDNA OSI RUR	158,1		158	157,8
GLĘBOKOŚĆ	1,6		1,6	1,6
MATERIAŁ	PE HD 100RC SDR17 PN10 110x6,6mm			
ODLEGŁOŚĆ	0,00		31,3	44,4

**LEGENDA:**

- 1 - istniejąca sieć w150
- 2 - trójnik 160/160/100
- 3 - zasuwa 100
- 4 - skrzynka uliczna
- 5 - taśma lokalizacyjna

**UWAGA:** miejsca kolizji z instalacją tt zabezpieczyć rurą dwudzielną prace w tych miejscach prowadzić pod nadzorem FIBEE IV Sp. z o.o. Szczegóły prac w pobliżu instalacji tt oraz z miejscu kolizji realizować zgodnie z wytycznymi protokołu narady koordynacyjnej.

OBIEKT:	BUDOWA SIECI WODOCIĄGOWEJ Z HYDRANTEM ORAZ PRZYŁĄCZAMI WOD-KAN DLA MAGAZYNU OBRONY CYWILNEJ		PROJEKTOWANIE ARCHITEKTONICZNO-KONSTRUKCYJNE I OBSŁUGA INWESTYCYJNA	
TYTUŁ RYSUNKU:	PROFIL SIEĆ WODOCIĄGOWA		mgr inż. arch. Mateusz Gołęb Al. Jana Pawła II 13 22-200 Włodawa tel: 515 867 796 e-mail: mgolab.biuro@gmail.com	
ADRES INWESTYCJI:	Susznno, gm. Włodawa, dz. nr ewid. 128/9, 128/10, 185, 128/6, 128/3			
INWESTOR:	Omnia Włodawa, Al. Jana Pawła II 22, 22-200 Włodawa			
PROJEKTANT:	mgr inż. Łukasz Witkiewicz	LUB/0277/PWOS/12 uprawnienia do projektowania bez ograniczeń w spec. sanitarnej		
ASYSTENT:	mgr inż. Tomasz Wójciszewski	LUB/0001/PWOS/11 uprawnienia do projektowania bez ograniczeń w spec. sanitarnej		
BRANŻA:	Sanitarno	DATA: 6 listopada 2025r.	SKALA: 1:100	NR RYSUNKU: 5-1

### SIEĆ WODOCIĄGOWA

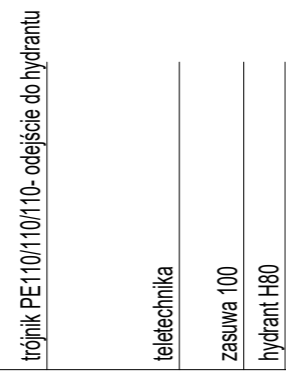
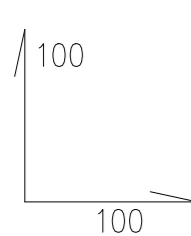
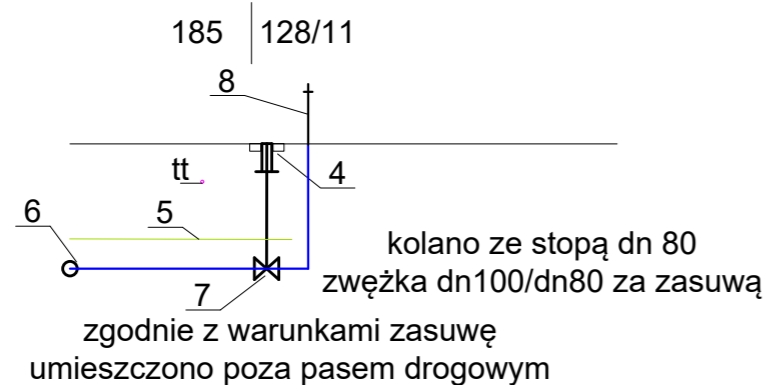

OZNACZENIA	<b>A</b>			
RZĘDNA TERENU	159,7	159,6	159,6	159,6
RZĘDNA OSI RUR	158,1	158	158	158
GŁĘBOKOŚĆ	1,6	1,6	1,6	1,6
MATERIAŁ	PE HD 100RC SDR17 PN10 110x6,6mm			
ODLEGŁOŚĆ	0,00	1,75	2,60	3,15

#### LEGENDA:

- 4 - skrzynka uliczna
- 5 - taśma lokalizacyjna
- 6 - trójnik 110/110/110
- 7 - zasuwa 100
- 8 - hydrant H80

**UWAGA:** miejsca kolizji z instalacją tt zabezpieczyć rurą dwudzielną prace w tych miejscach prowadzić pod nadzorem FIBEE IV Sp. z o.o. Szczegóły prac w pobliżu instalacji tt oraz z miejscu kolizji realizować zgodnie z wytycznymi protokołu narady koordynacyjnej.

### PRZYŁĄCZE WODOCIĄGOWE

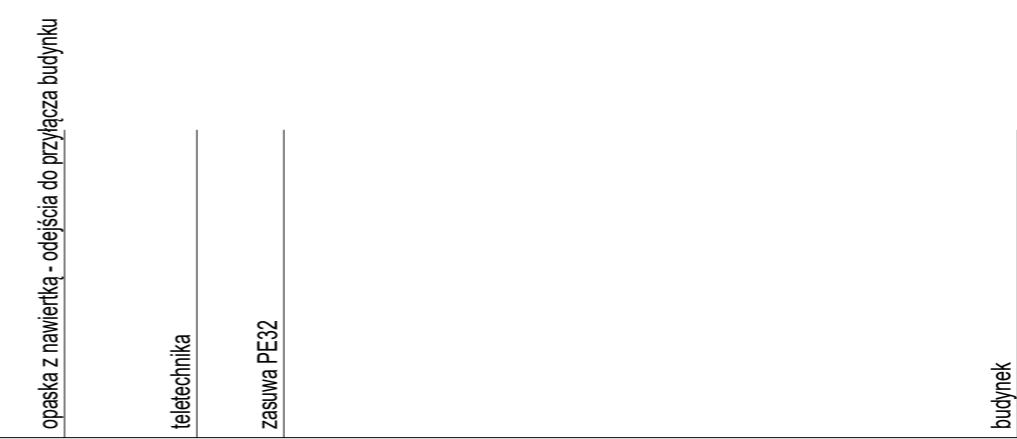
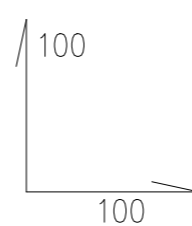
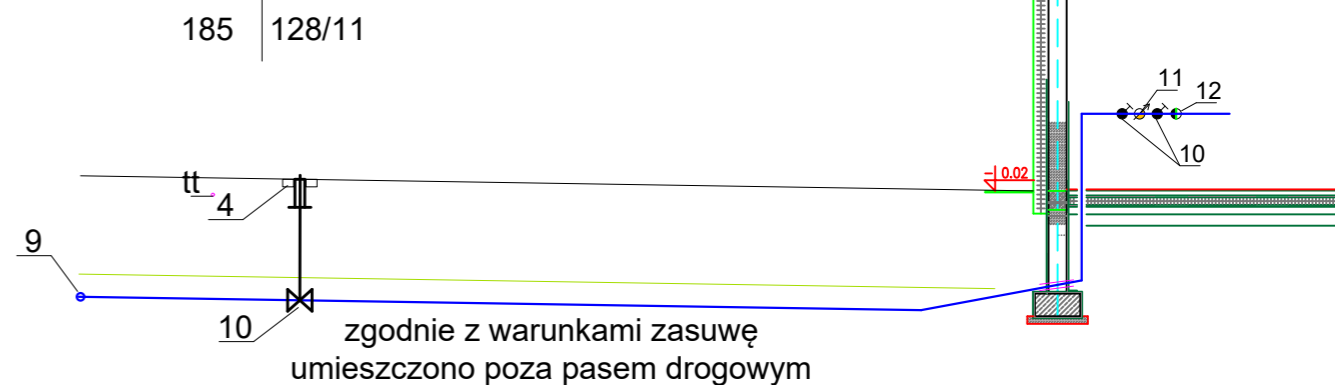

OZNACZENIA	<b>B</b>			
RZĘDNA TERENU	159,4	159,6	159,4	159,2
RZĘDNA OSI RUR	157,8	158	157,8	157,8
GŁĘBOKOŚĆ	1,6	1,6	1,6	1,6
MATERIAŁ	PE HD 100RC SDR17 PN10 32x2mm			
ODLEGŁOŚĆ	0,00	1,75	2,9	12,6

#### LEGENDA:

- 4 - skrzynka uliczna
- 5 - taśma lokalizacyjna
- 9 - opaska z nawiertką 110/32
- 10 - zasuwa 32
- 11 - zawór odcinający skośny grzybkowy dn20
- 12 - wodomierz mokrobieżny dn 15
- 13 - izolator przepływów zwrotnych EA dn20

OBIEKT:	BUDOWA SIECI WODOCIĄGOWEJ Z HYDRANTEM ORAZ PRZYŁĄCZAMI WOD-KAN DLA MAGAZYNU OBRONY CYWILNEJ		PROJEKTOWANIE ARCHITEKTONICZNO-KONSTRUKCYJNE I OBSŁUGA INWESTYCYJ	
TYTUŁ RYSUNKU:	PROFIL SIECI I PRZYŁĄCZE WODOCIĄGOWE		mgr inż. arch. Mateusz Gołęb Al. Jana Pawła II 13 22-200 Włodawa tel: 515 867 796 e-mail: mgolab.biuro@gmail.com	
ADRES INWESTYCYJ:	Suszn, gm. Włodawa, dz. nr ewid. 128/9, 128/10, 185, 128/6, 128/3			
INWESTOR:	Gmina Włodawa, Al. Jana Pawła II 22, 22-200 Włodawa			
PROJEKTANT:	mgr inż. Łukasz Witkowiec	LUB/0277/PWOS/12 uprawnienia do projektowania bez ograniczeń w spec. sanitarnej		
ASYSTENT:	mgr inż. Tomasz Wójtowicz	LUB/0001/PWOS/11 uprawnienia do projektowania bez ograniczeń w spec. sanitarnej		
BRANŻA:	Sanitarna	DATA: 6 listopada 2025r.	SKALA: 1:100	NR RYSUNKU: S-2



**PROJEKTOWANIE  
ARCHITEKTONICZNO-KONSTRUKCYJNE  
I OBSŁUGA NWESTYCJI**

mgr inż. Mateusz Gołąb  
Al. Jana Pawła II 13  
22-200 Włodawa  
tel. 515 867 796  
e-mail: mgolab.biuro@gmail.com

**OPINIE, UZGODNIENIA, POZWOLENIA I INNE DOKUMENTY  
PROJEKT TECHNICZNY**

**NAZWA ZAMIERZENIA BUDOWLANEGO:** BUDOWA SIECI WODOCIĄGOWEJ Z HYDRANTEM ORAZ PRZYŁĄCZAMI WOD-KAN DLA MAGAZYNU OBRONY CYWILNEJ

**KATEGORIA OBIEKTU BUDOWLANEGO:** XXVI

**ADRES INWESTYCJI:**

JEDNOSTKA EWIDENCYJNA: **GINA WŁODAWA 061906\_2**

OBREB EWIDENCYJNY: **SUSZNO 0011**

NR EWIDENCYJNY DZIAŁKI: **128/9, 128/10, 185, 128/6, 128/3**

IDENTYFIKATOR DZIAŁKI EWIDENCYJNEJ: **061906\_2.0011.128/9, 061906\_2.0011.128/10, 061906\_2.0011.185, 061906\_2.0011.128/6, 061906\_2.0011.128/3**

**INWESTOR:**

GINA WŁODAWA

AL. JANA PAWŁA II 22

22-200 WŁODAWA

PROJEKTANT				
ZAKRES I SPECJALNOŚĆ	FUNKCJA	IMIĘ I NAZWISKO	NUMER UPRAWNIEŃ	PIECZEĆ I PODPIS
INSTALACYJNA SANITARNA	PROJEKTANT	mgr inż. Łukasz Witkowicz	LUB/0277/PWOS/12	

**SPIS ZAWARTOŚCI**

• Informacje dotyczące bezpieczeństwa i ochrony zdrowia	str 21
• Oświadczenie projektanta i sprawdzającego	str 25
• Uprawnienia i zaświadczenie o wpisie do izby inżynierów	str 26
• Warunki techniczne przyłączenia	str 30
• Uzgodnienie z narady koordynacyjnej	str 36

**PROJEKTOWANIE  
ARCHITEKTONICZNO-KONSTRUKCYJNE  
I OBSŁUGA INWESTYCJI**

mgr inż. Mateusz Gołąb  
Al. Jana Pawła II 13  
22-200 Włodawa  
tel. 515 867 796  
e-mail: mgolab.biuro@gmail.com

**INFORMACJA DOTYCZĄCA BEZPIECZEŃSTWA I OCHRONY ZDROWIA**

**NAZWA ZAMIERZENIA BUDOWLANEGO:** BUDOWA SIECI WODOCIĄGOWEJ Z HYDRANTEM ORAZ PRZYŁĄCZAMI WOD-KAN DLA MAGAZYNU OBRONY CYWILNEJ

**KATEGORIA OBIEKTU BUDOWLANEGO:** XXVI

**ADRES INWESTYCJI:**

JEDNOSTKA EWIDENCYJNA: **GMINA WŁODAWA 061906\_2**

OBREB EWIDENCYJNY: **SUSZNO 0011**

NR EWIDENCYJNY DZIAŁKI: **128/9, 128/10, 185, 128/6, 128/3**

IDENTYFIKATOR DZIAŁKI EWIDENCYJNEJ: **061906\_2.0011.128/9, 061906\_2.0011.128/10,**

**061906\_2.0011.185, 061906\_2.0011.128/6, 061906\_2.0011.128/3**

**INWESTOR:**

GMINA WŁODAWA

AL. JANA PAWŁA II 22

22-200 WŁODAWA

PROJEKTANT				
ZAKRES I SPECJALNOŚĆ	FUNKCJA	IMIĘ I NAZWISKO	NUMER UPRAWNIENI	PIECZEĆ I PODPIS
INSTALACYJNA SANITARNA	PROJEKTANT	mgr inż. Łukasz Witkowicz	LUB/0277/PWOS/12	

Włodawa, 6 listopada 2025 r.

## **Zakres robót dla całego zamierzenia**

Niniejsze opracowanie obejmuje wykonanie sieci i przyłącza wody w tym:

- wykonanie odcinka wodociągu wraz z hydrantem zewnętrznym
- montaż przyłącza wodociągowego
- wykonanie przyłącza i instalacji zewnętrznej kanalizacji sanitarnej
- wykonanie próby hydraulicznej
- wykonanie prób i badanie wody

## **Wykaz istniejących obiektów budowlanych**

Prace wykonywane będą na terenie objętym zakresem opracowania.

## **Wskazanie elementów zagospodarowania działki lub terenu, które mogą stwarzać zagrożenie bezpieczeństwa i zdrowia ludzi**

Na terenie budowy nie występują istotne elementy mogące wpływać niebezpiecznie na prowadzone prace.

## **Wskazanie dotyczące przewidywanych zagrożeń występujących podczas realizacji robót budowlanych określających skalę i rodzaje zagrożeń oraz miejsce i czas ich występowania**

Niebezpieczeństwo stanowią prace ziemne oraz prace związane z włączeniem, napełnieniem i uruchomieniem instalacji wodnej. Należy zwrócić szczególną uwagę podczas prac związanych wykopami i montażem przewodów w wykopach zwłaszcza w pobliżu przewodów gazu (sieć, przyłącze, instalacja). Należy je prowadzić zgodnie z wytycznymi kierownika budowy oraz wytycznymi zarządcy sieci gazowej.

## **Wskazanie sposobu prowadzenia instruktażu pracowników przed przystąpieniem do realizacji robót szczególnie niebezpiecznych**

powierzenie wykonania robót wykonawcy posiadającemu wykwalifikowaną kadrę codzienna odprawa kierownika budowy z pracownikami przed rozpoczęciem robót ze szczegółowym omówieniem przydzielonego odcinka pracy i instruktażem w zakresie bezpiecznej realizacji. stały nadzór majstra budowy.

## **Wskazanie środków technicznych i organizacyjnych, zapobiegających niebezpie-**

**czeństwom wynikającym z wykonywania robót budowlanych w strefach szczególnego zagrożenia zdrowia lub w ich sąsiedztwie, w tym zapewniających bezpieczną sprawną komunikację, umożliwiającą szybką ewakuację na wypadek pożaru, awarii i innych zagrożeń**

Przewidywane roboty będą trwać dłużej niż 30 dni roboczych. Pracochłonność planowanych robót będzie przekraczać 500 osobodni. W związku z powyższym zgodnie z art.21a ustawy z dn. 07.07.1994 r. Prawo Budowlane (Dz. U. Nr 207/2003, poz. 2016, z późn. zm.) jest wymagany plan bezpieczeństwa i ochrony zdrowia.

Miejsce wykonywanych robót zorganizować w sposób umożliwiający bezpieczną i sprawną komunikację oraz dojazd służb ratunkowych.

Zapewnić szkolenie pracowników w zakresie BHP przy pracy i postępowania w sytuacjach zagrożeń i wypadków.

Pracodawca winien zapewnić wyposażenie pracowników w sprzęt i środki ochrony osobistej, zabezpieczającymi przed skutkami zagrożeń. Pracowników zobowiązuje się do stosowania tych środków. Dodatkowo nakazuje się:

wyposażenie zaplecza budowy w środki pierwszej pomocy medycznej, łączność telefoniczną, instrukcje stanowiskowe, wykaz telefonów alarmowych i kierownictwa budowy. Wyposażenie zaplecza i budowy w środki ochrony przeciwpożarowej.

Przestrzeganie instrukcji stanowiskowych oraz instrukcji producentów. Wyposażenie pracowników w środki ochrony indywidualnej oraz właściwą odzieżochronną.

Używanie sprawdzonych i sprawnych urządzeń oraz sprzętu. Bezpośredni nadzór nad wykonywaną pracą.

### Uwagi

Wszystkie stosowane materiały powinny posiadać atesty oraz aprobaty techniczne wydane przez Instytut Techniki Budowlanej oraz certyfikaty na znak bezpieczeństwa B.

Całość robót wykonać zgodnie z rozporządzeniem M.I. z 12.04.2002 r. w sprawie warunków technicznych, jakim powinny odpowiadać budynki i ich usytuowanie

Montaż i eksploatację armatury prowadzić zgodnie z jej DTR.

Wykonawca po wykonaniu robót przekaże Inwestorowi pełną dokumentację powykonawczą składającą się z

- opisu technicznego .
- projektu technicznego powykonawczego, którego realizację ma potwierdzić kierownik robót instalacyjnych, inspektor nadzoru, na którym naniesione są dokonane w trakcie

montażu zmiany i uzupełnienia instalacji ( rzuty, rozwinięcia, konieczne schematy, rysunki umożliwiające lokalizacje obudowanych i zasłoniętych przewodów i urządzeń oraz rodzaj zastosowanych powłok odtworzeniowych).

- atestów i dopuszczeń na zastosowane materiały,
- instrukcji obsługi instalacji wraz z dokumentami techniczno-ruchowymi,
- wersji elektronicznej dokumentacji powykonawczej.

Rodzaj i przeznaczenie pomieszczeń oraz numerację ustalono na podstawie otrzymanej dokumentacji od Inwestora i wizji lokalnej

**OŚWIADCZENIE**  
**projektanta o sporządzeniu projektu technicznego**  
**zgodnie z obowiązującymi przepisami**  
**i zasadami wiedzy technicznej**

Na podstawie art. 34 ust. 3d pkt 3 ustawy z dnia 7 lipca 1994 r. – Prawo budowlane niniejszym oświadczam, że **projekt budowlany** dotyczący **BUDOWA SIECI WODOCIĄGOWEJ Z HYDRANTEM ORAZ PRZYŁĄCZAMI WOD-KAN DLA MAGAZYNU OBRONY CYWILNEJ**

lokalizowanych w **msc. Suszno, gm. Włodawa** na działkach nr ewid. **061906\_2.0011.128/9, 061906\_2.0011.128/10, 061906\_2.0011.185, 061906\_2.0011.128/6, 061906\_2.0011.128/3**

obręb **Suszno 0011** został sporządzony zgodnie z obowiązującymi przepisami i zasadami wiedzy technicznej.

specjalności, biorące udział w opracowaniu projektu:

Imię i nazwisko	Nr uprawnień lub nr decyzji nadającej uprawnienia
mgr inż. Łukasz Witkowicz	LUB/0277/PWOS/12 – instalacje sanitarne

Projektanci sprawdzający, którzy dokonali sprawdzenia projektu:

Imię i nazwisko	Nr uprawnień lub nr decyzji nadającej uprawnienia
mgr inż. Tomasz Wójtowicz	LUB/0001/PWOS/11 – instalacje sanitarne

W załączniku:

1. kserokopie uprawnień do pełnienia samodzielnych funkcji technicznych,
2. kserokopie aktualnych wpisów na listy członków właściwych izb samorządu zawodowego.

.....  
(podpis projektanta)

Numer uprawnień budowlanych: LUB/0277/PWOS/12

Włodawa, 6 listopada 2025r.

# 1. Uprawnienia projektanta i sprawdzającego oraz zaświadczenie LOIIB

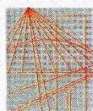

LUBELSKA  
OKRĘGOWA  
IZBA  
INŻYNIERÓW  
BUDOWNICTWA

Lublin, dnia 4 grudnia 2012 r.

LOIIB.OKK.7131/124-7132/124/12

## DECYZJA

Na podstawie art. 24 ust. 1 pkt. 2 ustawy z dnia 15 grudnia 2000 r. o samorządach zawodowych architektów, inżynierów budownictwa oraz urbanistów /Dz. U. z 2001 r. Nr 5, poz. 42, z późn. zm./, art. 13 ust. 1 pkt. 1 i 2, art. 14 ust. 1 pkt. 4 ustawy z dnia 7 lipca 1994 r. Prawo budowlane /tekst jednolity: Dz. U. z 2010 r. Nr 243, poz. 1623/, § 11 ust. 1 pkt. 1, i § 23 ust. 1 rozporządzenia Ministra Transportu i Budownictwa z dnia 28 kwietnia 2006 r. w sprawie samodzielnych funkcji technicznych w budownictwie /Dz. U. Nr 83, poz. 578/, oraz art. 104 § 1 Kodeksu postępowania administracyjnego /Dz. U. z 2000 r. Nr 98, poz. 1071 z późn. zm./

stwierdzamy, że

**Pan Łukasz WITKOWICZ**

magister inżynier

urodzony dnia 2 maja 1982 r. w Białej Podlaskiej

otrzymał

## UPRAWNIENIA BUDOWLANE

**Nr ewidencyjny : LUB/0277/PWOS/12**

*do projektowania i kierowania robotami budowlanymi bez ograniczeń  
w specjalności instalacyjnej w zakresie sieci, instalacji i urządzeń  
cieplnych, wentylacyjnych, gazowych, wodociągowych i kanalizacyjnych*

## UZASADNIENIE

W związku z uwzględnieniem w całości żądania strony, na podstawie art. 107 § 4 Kodeksu postępowania administracyjnego /Dz. U. z 2000 r. Nr 98, poz. 1071 z późn. zm./ odstępuje się od uzasadnienia decyzji.

**Zakres nadanych uprawnień budowlanych wskazano na odwrocie decyzji.**

## POUCZENIE

- Zgodnie z art. 12 ust. 7 w/w ustawy – Prawo budowlane – podstawę do wykonywania samodzielnych funkcji technicznych w budownictwie stanowi wpis do centralnego rejestru Głównego Inspektora Nadzoru Budowlanego oraz wpis na listę członków właściwej izby samorządu zawodowego.
- Od niniejszej decyzji służy odwołanie do Krajowej Komisji Kwalifikacyjnej Polskiej Izby Inżynierów Budownictwa w Warszawie, za pośrednictwem Lubelskiej Okręgowej Izby Inżynierów Budownictwa w Lublinie w terminie 14 dni od daty jej doręczenia.

## Skład orzekający Okręgowej Komisji Kwalifikacyjnej

Członek

inż. Lech Dec

Członek

inż. Andrzej Adamszak

Przewodniczący

dr inż. Kazimierz Bonetyński

Otrzymują:

1. Pan Łukasz Witkowiec  
ul. Ogrodowa 4,  
21-509 Kodeń
2. Główny Inspektor  
Nadzoru Budowlanego
3. a/a





LUBELSKA  
OKRĘGOWA  
IZBA  
INŻYNIERÓW  
BUDOWNICTWA

LOIB.OKK.7131/78-7132/78/11

Lublin, dnia 25 maja 2011 r.

## DECYZJA

Na podstawie art. 24 ust. 1 pkt. 2 ustawy z dnia 15 grudnia 2000 r. o samorządach zawodowych architektów, inżynierów budownictwa oraz urbanistów /Dz. U. z 2001 r. Nr 5, poz. 42, z późn. zm./, art. 13 ust. 1 pkt. 1 i 2, art. 14 ust. 1 pkt. 4 ustawy z dnia 7 lipca 1994 r. Prawo budowlane /tekst jednolity: Dz. U. z 2010 r. Nr 243, poz. 1623/, § 11 ust. 1 pkt. 1, i § 23 ust. 1 rozporządzenia Ministra Transportu i Budownictwa z dnia 28 kwietnia 2006 r. w sprawie samodzielnych funkcji technicznych w budownictwie /Dz. U. Nr 83, poz. 578/, oraz art. 104 § 1 Kodeksu postępowania administracyjnego /Dz. U. z 2000 r. Nr 98, poz. 1071 z późn. zm. /

stwierdzamy, że

**Pan Tomasz Przemysław WÓJTOWICZ**

magister inżynier

urodzony dnia 30 października 1979 r. w Bełżycach

otrzymał

### UPRAWNIENIA BUDOWLANE

**Nr ewidencyjny : LUB/0001/PWOS/11**

*do projektowania i kierowania robotami budowlanymi bez ograniczeń  
w specjalności instalacyjnej w zakresie sieci, instalacji i urządzeń  
cieplnych, wentylacyjnych, gazowych, wodociągowych i kanalizacyjnych*

### UZASADNIENIE

W związku z uwzględnieniem w całości żądania strony, na podstawie art. 107 § 4 Kodeksu postępowania administracyjnego /Dz. U. z 2000 r. Nr 98, poz. 1071 z późn. zm. / odstępuje się od uzasadnienia decyzji.

**Zakres nadanych uprawnień budowlanych wskazano na odwrocie decyzji.**

### POUCZENIE

- Zgodnie z art. 12 ust. 7 w/w ustawy – Prawo budowlane – podstawę do wykonywania samodzielnych funkcji technicznych w budownictwie stanowi wpis do centralnego rejestru Głównego Inspektora Nadzoru Budowlanego oraz wpis na listę członków właściwej izby samorządu zawodowego.
- Od niniejszej decyzji służy odwołanie do Krajowej Komisji Kwalifikacyjnej Polskiej Izby Inżynierów Budownictwa w Warszawie, za pośrednictwem Lubelskiej Okręgowej Izby Inżynierów Budownictwa w Lublinie w terminie 14 dni od daty jej doręczenia.

### Skład orzekający Okręgowej Komisji Kwalifikacyjnej

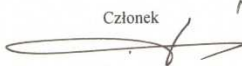
Członek  
  
inż. Lech Dec

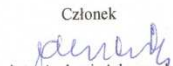
Członek  
  
inż. Andrzej Adamczuk

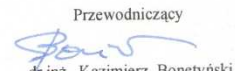
Przewodniczący  
  
dr inż. Kazimierz Bonetyński

Otrzymują:

1. Pan Tomasz Wójtowicz  
ul. Wilczyńskiego 16,  
24-200 Bełżyce
2. Główny Inspektor  
Nadzoru Budowlanego
3. a/a





### Zaświadczenie

o numerze weryfikacyjnym:  
LUB-68S-M83-66C \*

Pan Łukasz Witkowicz o numerze ewidencyjnym LUB/IS/0069/13

adres zamieszkania

jest członkiem Lubelskiej Okręgowej Izby Inżynierów Budownictwa i posiada wymagane ubezpieczenie od odpowiedzialności cywilnej.

Niniejsze zaświadczenie jest ważne od 2025-01-01 do 2025-12-31.

Zaświadczenie zostało wygenerowane elektronicznie i opatrzone bezpiecznym podpisem elektronicznym weryfikowanym przy pomocy ważnego kwalifikowanego certyfikatu w dniu 2024-12-05 roku przez:

Joanna Gieroba, Przewodniczący Rady Lubelskiej Okręgowej Izby Inżynierów Budownictwa.

Zgodnie z art. 78<sup>1</sup> K.c.

§ 1. Do zachowania elektronicznej formy czynności prawnej wystarcza złożenie oświadczenia woli w postaci elektronicznej i opatrzenie go kwalifikowanym podpisem elektronicznym.

§ 2. Oświadczenie woli złożone w formie elektronicznej jest równoważne z oświadczeniem woli złożonym w formie pisemnej.

\* Weryfikację poprawności danych w niniejszym zaświadczeniu można sprawdzić za pomocą numeru weryfikacyjnego zaświadczenia na stronie Polskiej Izby Inżynierów Budownictwa [www.piib.org.pl](http://www.piib.org.pl) lub kontaktując się z biurem właściwej Okręgowej Izby Inżynierów Budownictwa.





### Zaświadczenie

o numerze weryfikacyjnym:  
LUB-IGH-UFG-5P5 \*

Pan Tomasz Przemysław Wójtowicz o numerze ewidencyjnym LUB/IS/0293/11  
adres zamieszkania

jest członkiem Lubelskiej Okręgowej Izby Inżynierów Budownictwa i posiada wymagane  
ubezpieczenie od odpowiedzialności cywilnej.

Niniejsze zaświadczenie jest ważne od 2025-01-01 do 2025-12-31.

Zaświadczenie zostało wygenerowane elektronicznie i opatrzone bezpiecznym podpisem elektronicznym  
weryfikowanym przy pomocy ważnego kwalifikowanego certyfikatu w dniu 2025-01-17 roku przez:

Joanna Gieroba, Przewodniczący Rady Lubelskiej Okręgowej Izby Inżynierów Budownictwa.

Zgodnie z art. 78<sup>1</sup> K.c.

§ 1. Do zachowania elektronicznej formy czynności prawnej wystarcza złożenie oświadczenia woli w postaci elektronicznej i opatrzenie go  
kwalifikowanym podpisem elektronicznym.

§ 2. Oświadczenie woli złożone w formie elektronicznej jest równoważne z oświadczeniem woli złożonym w formie pisemnej.

\* Weryfikację poprawności danych w niniejszym zaświadczeniu można sprawdzić za pomocą numeru weryfikacyjnego zaświadczenia na  
stronie Polskiej Izby Inżynierów Budownictwa [www.piib.org.pl](http://www.piib.org.pl) lub kontaktując się z biurem właściwej Okręgowej Izby Inżynierów  
Budownictwa.





Włodawa, 6. 11. 2025 r.

ZWiK S-124 / 2715 / 2025

GMINA WŁODAWA  
Al. Jana Pawła II 22  
22 – 200 Włodawa

## WARUNKI PRZYŁĄCZENIA do sieci wodociągowej i sieci kanalizacji sanitarnej

W odpowiedzi na wniosek z 21 października 2025 r. (data wpływu 24.10.2025 r.) MPGK Sp. z o.o. we Włodawie informuje, że doprowadzenie wody do oraz odprowadzenie ścieków z nieruchomości położonej między ulicami – od ulicy Jutrzenki, do ulicy Poleskiej składającej się z działki gruntu o numerze 128/10 przylegającej do obu dróg i działki gruntu o numerze 128/9 bez bezpośredniego połączenia z drogami, południowej części działki nr 128/10 przypisano adres Jutrzenki 5 w Susznie należy projektować i wykonać według następujących warunków, o ile Gmina Włodawa w terminie 30 dni od daty wydania warunków nie wnieśli uwag – w przypadku zgłoszenia uwag przez Gminę Włodawa niniejsze warunki zostaną zmienione według wymagań Gminy Włodawa:

### I. Warunki odnośnie zaopatrzenia w wodę:

1. Przyłącze wodociągowe planować od wodociągu w100 ulicy Poleskiej ułożonego w działce drogowej nr 127 lub z wodociągu w160 ulicy Różanieckiej ułożonego po wschodniej stronie drogi wojewódzkiej nr 816 a przeprowadzonego przez: działkę gruntu nr 128/8 i działkę drogową nr 185 - ulicę Jutrzenki (przeprowadzenie przyłącza przez działkę gruntu nr 128/11 wymaga zgód jej właścicieli zaś planując przyłączyć wodociągowe w działce drogowej nr 185 wykonać odcinek o średnicy umożliwiającej rozbudowę jako wodociąg ulicy Jutrzenki do wodociągu ulicy Gościnięc). Wodociąg w160 ulicy Różanieckiej ułożony jest w odległości ok. 32 m od południowo-zachodniego narożnika granic działki gruntu nr 128/10.

Najbliższe hydranty znajdują się w wymienionych dalej odległościach od granic działki nr 128/10:

- ok. 49 m od północno-zachodniego narożnika granic działki nr 128/10 – hydrant na wysokości budynku o adresie Poleska 4 usytuowany w działce drogowej nr 127 ulicy Poleskiej (przy działce nr 128/3 na krawędzi pobocza i skarpy rowu),
- ok. 85 m od północno-wschodniego narożnika granic działki nr 128/10 – hydrant na wysokości posesji Poleska 12 usytuowany w działce drogowej nr 127 ulicy Poleskiej (przy działce nr 130 na krawędzi pobocza i skarpy rowu),
- ok. 120 m od południowo-wschodniego narożnika granic działki nr 128/10 – hydrant blisko skrzyżowania ulic Jutrzenki - Makowa, usytuowany w działce drogowej nr 186/19 na wysokości działki gruntu nr 186/21 (posesja o adresie Makowa 24) ale przy ogrodzeniu posesji o adresie Jutrzenki 10 (ogrodzenie posesji Jutrzenki 10 zaznaczono w działce gruntu nr 186/21 w odległości ok. 5 m od granicy między działkami o numerach 186/20 – 186/21);

Włączenie przyłącza do sieci wykonać poprzez opaskę lub odpowiedni trójnik (z żeliwa sferoidalnego). Projektując przyłączyć z wodociągu w160 ulicy Różanieckiej a trasowane działką drogową nr 185 ulicy Jutrzenki odcinek prowadzony wzdłuż ulicy Jutrzenki wyprowadzić poprzez trójnik z trzema zasuwaniami (węzeł zasuwy – po jednej zasuwie na każdym rurociągu, przed i za trójnikiem na rurociągu w160 oraz zasuwa na rurociągu ulicy Jutrzenki, rurociąg ulicy Jutrzenki o średnicy co najmniej 100 mm, zalecany montaż hydrantu w węźle zasuwy – to znaczy zasuwa rurociągu ulicy Jutrzenki na wschodnim króćcu trójnika hydrantowego; wodociąg w160 ulicy Różanieckiej ). Odejście rurociągu do działki gruntu nr 128/10 z rurociągu ulicy Jutrzenki

Miejsce złączenia przyłącza z siecią podlega odbiorowi przez Zakład Wodociągów i Kanalizacji MPGK Włodawa przed zasypaniem (na otwartym wykopie).

ZWiK S-124 / 2715 / 2025

Strona 1 z 6

MPGK Spółka z o.o. ul. Żołnierzy WiN 22 22 – 200 Włodawa Spółka zarejestrowana w Sądzie Rejonowym Lublin – Wschód z/s w Świdniku VI Wydział Gospodarczy KRS, Nr KRS 0000050215, NIP 565 000 01 19, REGON 110042418

Kapitał zakładowy 19 728 700,00 zł

tel. 82 572 12 76, fax 82 572 65 91

www.mpgk.wlodawa.pl, e-mail: sekretariat@mpgk.wlodawa.pl



Na przyłączy zamontować zasuwę odcinającą (z żeliwa sferoidalnego lub żywicy POM) o miękkim uszczelnieniu klina [opaska + zasuwka albo nawiertka + zasuwka, sama nawiertka nie może służyć jako zasuwka domowa]. Zasuwę posadzić na podparciu (kostce betonowej). Teleskopowe przedłużenie trzpienia zasuwki przykryć dużą skrzynką uliczną zasuwki (w całości żeliwną: pokrywa o średnicy min. 150 mm, wysokość skrzynki min. 270 mm) wyrównaną do powierzchni terenu, obrukowaną i oznakowaną tablicą z pomiarami.

Odejsięce przyłącza od rurociągu planować w takim miejscu aby zasuwę umieścić w terenie ogólnodostępnym, o ile możliwe poza pasem jezdni (w chodniku / zieleńcu).

Zachować normatywne odległości od istniejących obiektów i uzbrojenia terenu.

2. Wysokość przykrycia przewodu wodociągowego, mierzona od powierzchni przewodu do poziomu terenu, nie może być mniejsza niż 1,6 m (w przypadku płytszego ułożenia rurociąg zabezpieczyć przed zamrażaniem w nim wody odpowiednią izolacją cieplochronną zabezpieczoną przed zawilgoceniem oraz uszkodzeniem mechanicznym). Przewody wodociągowe układać na podłożu pozbawionym elementów mogących przyczynić się do uszkodzenia rur (np.: gruz, kamienie, szkło, itp.), obsypkę ochronną przewodu sięgającą minimum 0,2 metra nad przewodem wykonać z piasku. Pozostałą część wykopu zasypać warstwami z jednoczesnym zagęszczaniem, zasyпка również pozbawiona szkodliwych elementów. W pasie o szerokości 2,0 m nad przyłączem nie sadzić drzew, krzewów, ani nie lokalizować obiektów małej architektury. Nad rurociągiem z PE zaleca się ułożyć taśmę lokalizacyjno - ostrzegawczą na wysokości ok. 30 cm nad przewodem. W miejscu skrzyżowania planowanego przyłącza wodociągowego z rurociągiem kanalizacyjnym ks150 tłoczącym ścieki odległość między skrajniami krzyżujących się rur nie może być mniejsza niż 0,1 m (10 cm).
3. Pobieranie wody opomiarować wodomierzem głównym (który przysługuje od MPGK za darmo) zamontowanym poziomo na konsoli z kompensacyjnymi elementami złącznymi i zaworami odcinającymi (grzybkowymi) przed i za wodomierzem. Za zestawem wodomierza głównego (zestaw ten składa się z montowanych kolejno: zawór odcinający → wodomierz → zawór odcinający główny) zamontować zabezpieczenie uniemożliwiające wtórne zanieczyszczenie wody w sieci (uwzględnić rodzaj mogącego wystąpić skażenia wody w sieci na skutek „cofki” wody z instalacji wewnętrznej).
4. Wodomierz główny zabezpieczyć przed działaniem mrozu, możliwością powstania w nim poduszki powietrznej, zalaniem i uszkodzeniem lokalizując według jednego z wariantów:
  - a) docelowo za pierwszą ścianą zewnętrzną, w piwnicy lub na parterze budynku, w miejscu wydzielonym, suchym i łatwo dostępnym, zestaw wodomierza głównego powinien zaczynać się nie dalej niż 1,0 m od przejścia przewodu przez ścianę zewnętrzną i powinien być usytuowany co najmniej 40 cm powyżej poziomu posadzki pomieszczenia – tak aby odczyt stanu liczydła był możliwy z poziomu posadzki bez utrudnień (w tym bez stosowania urządzeń lub narzędzi pomocniczych), pomieszczenie w którym umieszcza się zestaw wodomierza głównego winno mieć wpust podłogowy przyłączony do kanalizacji (jeżeli jest to piwnica to na odpływie z wpustu zamontować zamknięcie przeciwwzalewowe – ochrona pomieszczenia przed zalaniem ściekami z kanalizacji);
  - b) na czas budowy w studzience wodomierzowej lokalizowanej w terenie posesji - blisko granicy działki (linii ogrodzenia) lub w terenie ogólnodostępnym, wyposażonej w stopnie do schodzenia oraz otwór włazowy o średnicy co najmniej 0,6 m w świetle, zabezpieczonej przed napływem wód gruntowych i opadowych. Minimalne wymiary studzienki wodomierzowej mierzone wewnątrz (w świetle) wynoszą: 1,8 m wysokości, 1,2 m średnicy (kręgi) lub 1,2 m × 1,0 m (jeżeli murowana).
5. Przejście przewodu wodociągowego przez ścianę lub pod ławą fundamentową (wprowadzenie rury do budynku / studzienki) wykonać prostopadle w rurze osłonowej.
6. Ewentualne odgałęzienie wody bezpowrotnie zużytej (do podlewania) planować na instalacji (niedopuszczalny montaż trójnika przed zabezpieczeniem uniemożliwiającym wtórne zanieczyszczenie), wodomierz dodatkowy (zakupiony przez Inwestora) montować jako podlicznik na przewodzie prowadzącym wodę tylko do punktu czerpalnego usytuowanego na zewnątrz budynku, umieszczając podlicznik blisko wyprowadzenia przewodu przez ścianę zewnętrzną budynku (o ile to możliwe w pomieszczeniu gdzie zamontowano wodomierz główny). Przed wodomierzem dodatkowym zamontować zawór odcinający. Odwodnienie instalacji do podlewania wykonać przed wodomierzem



dotychczasowym zapewniając opróżnienie z wody odcinków, w otoczeniu których temperatura może spadać poniżej 0 °C.

Zgodnie z Rozporządzeniem Ministra Infrastruktury z dnia 14 stycznia 2002 roku w sprawie określenia przeciętnych norm zużycia wody (Dz. U. z 2002 r. Nr 8, poz. 70) przyjmuje się, że podlewanie zieleni przydomowej odbywa się w okresie od 15 kwietnia do 15 września.

Wodomierz dodatkowy z rozbudowaną instalacją pozostaje na stanie majątkowym użytkownika, który pokrywa koszty inwestycji oraz jej eksploatacji.

Ilość ścieków będzie ustalana jako różnica między wskazaniami wodomierza głównego i wodomierza dodatkowego (wodomierz dodatkowy mierzy wodę bezpowrotną).

W przypadkach nieruchomości nieprzyłączonych do kanalizacji opomiarowanie wody zużywanej bezpowrotnie może być pomocne w dokumentowaniu rozliczeń zużycia wody i ilości nieczystości wywożonych wozem asenizacyjnym.

7. Sposób montażu wodomierzy musi zapewniać bezproblemowy odczyt ich wskazań oraz łatwą wymianę.

## II. Warunki odnośnie odprowadzania/odbioru ścieków:

8. Przyłącze kanalizacyjne (minimalna średnica 150 mm) realizować według jednego z wariantów:

- a) wprowadzić do kanalizacji sanitarnej przez istniejącą studzienkę rewizyjną na kanale *ks200* w działce gruntu nr 100/1 opisaną rzędnymi 157,78/153,83 lub studzienkę przyłącza kanalizacyjnego *ks150* nieruchomości Poleska 4 w działce gruntu nr 128/3 opisaną rzędnymi 158,50/154,90;
- b) wprowadzić do kanalizacji sanitarnej przez istniejącą studzienkę rewizyjną usytuowaną na kanale *ks200* z ulicy Makowej w działce drogowej nr 185 ulicy Jutrzenki a opisaną rzędnymi 159,44/157,26, znajdującą się w odległości ok. 78,5 m od południowo-wschodniego narożnika działki nr 128/10.

Otwór włączeniowy wykonać wiertnicą (odległość między otworem a złączeniem kręgów nie może być mniejsza niż 10 cm), włączenie wykonać współprądowo na wysokości półki studzienki z odpowiednim wyprofilowaniem odpływu (przejście rury przez krąg wykonać szczelnie, w wywierconym otworze osadzić tuleję ochronną - zastosować uszczelkę oraz kleje uszczelniające), jeżeli planowana różnica rzędnych dna studzienki włączeniowej i dna przykanalika przekracza 0,5 metra należy wykonać przepad umożliwiając bezproblemowe czyszczenie przewodów kanalizacyjnych (na przepadzie wewnętrznym trójnik montować poziomo a rurę spadową umieścić tuż przy ścianie, umocowaną do kręgów, poziomy odpływ trójnika ściana skośnie pod kątem ok. 45°), dopuszcza się jeden przepad wewnątrz studzienki kolejne należy wykonywać jako zewnętrzne (górną rurę przepadu zewnętrznego ściana skośnie pod kątem ok. 45°, tak aby jej sklepienie wystawało ok. 5-10 cm z otworu w kręgu a dno ok. 20-25 cm), kolano odpływowe ustawione na spoczniku obetonować ukształtowany korytko od kolana do kinety, realizując przepad zewnętrzny oba otwory włączeniowe wykonać zgodnie z powyższym wymogiem.

9. Zachować normatywne odległości od istniejących obiektów i uzbrojenia terenu. Rury kanalizacyjne układać ze spadkiem zapewniającym osiągnięcie prędkości przepływu ścieków nie powodującej odkładania się osadów, minimalny spadek dla rur średnicy 150 mm wynosi 1,5 % (zaleca się spadek 2,0 %) zaś maksymalny nie może przekraczać 15,0 %. W miejscu skrzyżowania planowanego przyłącza kanalizacyjnego z wodociągiem w100 ulicy Poleskiej przyłącze kanalizacyjne przeprowadzić poniżej wodociągu, odległość między skrajniami rur (tego przyłącza i wodociągu) musi wynosić co najmniej 0,1 m (10 cm). Rury kanalizacyjne układać na ustabilizowanym i wyprofilowanym podłożu pozbawionym elementów mogących przyczynić się do uszkodzenia rur (np.: gruz, kamienie, szkło, itp.), rury należy obsypać z boku i z góry piaskiem (warstwa minimum 0,6 m). Pozostałą część wykopu zasypać warstwami z jednoczesnym zagęszczaniem, zasyпка również pozbawiona szkodliwych elementów. Rury kanalizacyjne układać poniżej strefy przemarzania (przykrycie minimum 1,2 m), mniejsze przykrycie kanałów dopuszcza się pod warunkiem zastosowania odpowiedniego zabezpieczenia przed przemarzaniem i przed uszkodzeniem mechanicznym. Rodzaj i typ rur dostosować indywidualnie do warunków gruntowych posadowienia oraz przewidywanego zagospodarowania terenu w pasie nad rurami.

10. Na przyłączy kanalizacyjnym zaprojektować studzienkę rewizyjną (dopuszcza się studzienkę tworzywową, zalecana minimalna średnica wewnętrzna 400 mm) na terenie posesji w odległości około



metra od granicy działki (linii regulacyjnej ulicy). Na pierwszej studzience licząc od studzienki włączeniowej zamontować wąż żeliwny (na ewentualnych innych studzienkach, ze względów eksploatacyjnych, Spółka zaleca wazy żeliwne). Stosując studzienki tworzywowe zapewnić szczelność zwieńczeń aby do kanalizacji nie przedostawały się wody opadowe – studzienki sytuowane w terenie zielonym wyprowadzić ponad teren ok. 15 cm zaś w terenie utwardzonym zastosować teleskop do regulacji wysokościowej zwieńczenia. Maksymalna długość odcinka przyłącza (między studzienkami) nie powinna przekraczać 35,0 m dla rur DN 150 a 50,0 m dla rur DN 200 i większych.

11. Zmiany kierunku trasy, średnicy i spadku kanalizacji oraz ewentualne połączenia na zewnątrz budynku wykonać w studzienkach rewizyjnych (dopuszcza się studzienki tworzywowe, zalecana minimalna średnica wewnętrzna 400 mm) ewentualne kolanka montować na dopływie tuż przy studzience. Klasę wazów na studzienkach dopasować do obciążenia związanego z miejscem ich usytuowania.
12. Zabrania się wprowadzania wód opadowych, roztopowych i drenażowych do kanalizacji sanitarnej (szczelność zwieńczeń studzienek, studzienki w terenach zielonych wyniesione ok. 10 cm ponad teren).
13. Kanalizowanie piwnic wymaga zainstalowania urządzeń przeciwzalewowych.
14. Piony instalacji kanalizacyjnej wentylować zgodnie z przepisami, na pionach zabudować kształtki rewizyjne (tzw. czyszczaki). Przybory sanitarne łączyć z instalacją kanalizacyjną z wykorzystaniem zamknięć wodnych (syfonów).



Kompletny zestaw wodomierza głównego na konsoli z zaworem antyskażeniowym  
wodomierz poziomo (zawory można zamontować na pionowych odcinkach)

Schemat montażu wodomierza dodatkowego względem głównego - jako podlicznik:

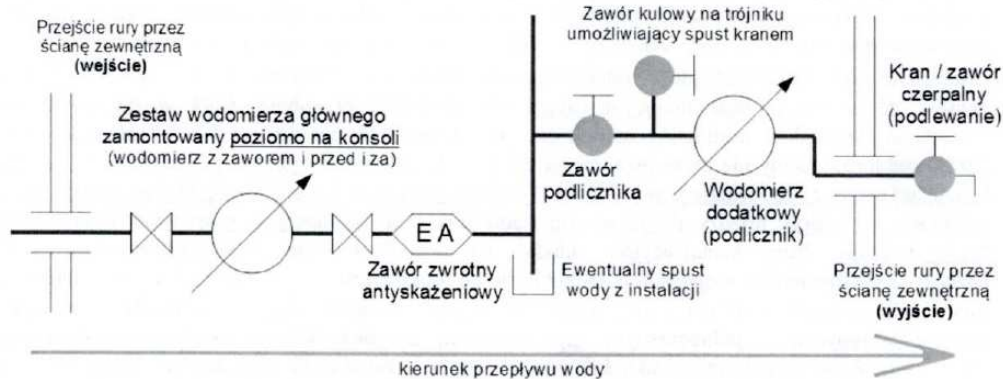

1. Zestaw wodomierza głównego montować w budynku przy ścianie zewnętrznej blisko miejsca wejścia rury.
2. Podlicznik montować blisko wyjścia rury na zewnątrz budynku, od podlicznika do kranu rura bez rozgałęzień.
3. Przed podlicznikiem zawór odcinający (dopuszcza się zawór kulowy) – zawór podlicznika.
4. Ewentualne odwodnienie instalacji do podlewania wykonać montując trójnik między podlicznikiem a zaworem podlicznika i na odejściu zawór kulowy (umożliwiający napowietrzenie aby woda odpłynęła kranem, gdy kran jest wyżej podlicznika odpływ/spust wody między zaworem podlicznika a podlicznikiem).

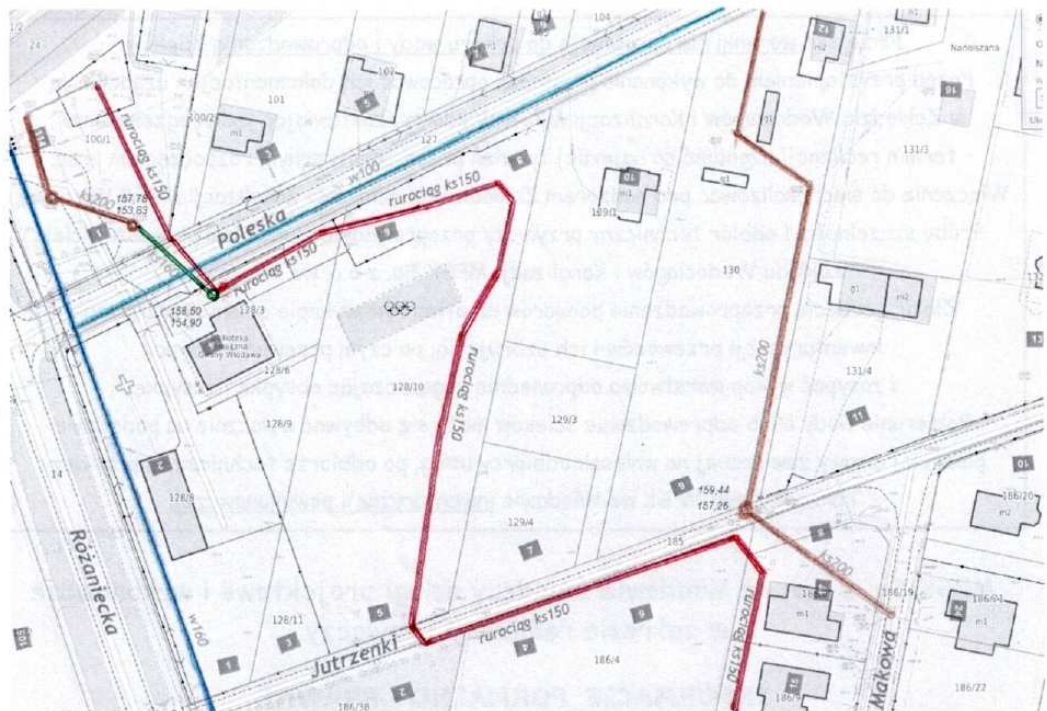

Plan sytuacyjny z zaznaczeniem wymienionego w warunkach uzbrojenia wod-kan:

- wodociągu w100 ulicy Poleskiej ułożonego w działce drogowej nr 127, w odległości około 2,4+3,3 m od granicy działki nr 128/10,
- wodociągu w160 ulicy Różanieckiej przeprowadzonego przez działkę gruntu nr 128/8 i przez działkę drogową nr 185 ulicy Jutrzenki, w odległości około 32 m od południowo-zachodniego narożnika granic działki nr 128/10,
- kanalizacji ks200 z ulicy Makowej ze studzienką usytuowaną w działce drogowej nr 185 w odległości ok. 78,5 m od południowo-wschodniego narożnika granic działki nr 128/10 studzienka opisana rzędnymi 159,44/167,26,
- kanalizacji ks200 w działce gruntu nr 100/1 ze studzienką opisaną rzędnymi 157,78/153,83 usytuowaną w odległości ok. 53,5 m od północno-zachodniego narożnika granic działki nr 128/10,
- przyłącza kanalizacyjnego ks150 z budynku o adresie Poleska 4 ze studzienką opisaną rzędnymi 158,50/154,90 umieszczoną w działce gruntu nr 128/3 w odległości ok. 29,5 m od północno-zachodniego odcinka granic działki gruntu nr 128/10,
- rurociągu ks150 tłoczącego ścieki przez teren działki gruntu nr 128/10, pas terenu nad rurociągiem ks150 tłoczącym ścieki o szerokości 4 metrów (*mierząc po dwa metry od osi rurociągu ks150 w obie strony*) jest wyłączony z zabudowy (*obiekty sytuowane nad rurociągiem ks150 nie mogą być trwale związane z gruntem*), rurociąg ks150 przeprowadzono przez teren działki gruntu nr 128/10 wzdłuż północnego i wschodniego odcinków granic działki nr 128/10 w różnych odległościach (według mapy rurociąg ks150 wprowadzono w teren działki nr 128/10 w odległości ok. 5,6 m od granicy działki drogowej nr 127 ulicy Poleskiej a wyprowadzono w odległości ok. 9,5 m od działki gruntu nr 129/4 o adresie Jutrzenki 7), według mapy na rurociągu ks150 znajduje się obiekt oznaczony jako studzienka posadowiona w odległości ok. 2 m od granicy działki drogowej nr 185 od ulicy Jutrzenki, obiekt ten musi być stale dostępny do eksploatacji rurociągu ks150.



Niniejsze warunki nie uprawniają do poboru wody i odprowadzania ścieków.

Przed przystąpieniem do wykonania przyłączy opracować ich dokumentację i uzgodnić ją w Zakładzie Wodociągów i Kanalizacji MPGK Włodawa /zostawiając jeden egzemplarz/  
- termin realizacji uzgodnić co najmniej tydzień przed zamierzonym rozpoczęciem prac.  
Włączenie do sieci realizować pod nadzorem Zakładu Wodociągów i Kanalizacji MPGK Włodawa.  
Próby szczelności i odbiór techniczny przyłączy przeprowadzić z udziałem przedstawiciela Zakładu Wodociągów i Kanalizacji MPGK Sp. z o.o. we Włodawie.  
Zlecić geodecie przeprowadzenie pomiarów na otwartym wykopie celem sporządzenia inwentaryzacji przewodów i ich uzbrojenia, po czym przewody obsypać i zasypać wykop warstwowo odpowiednio zagęszczając obsypkę i zasypkę.  
Pobieranie wody i/lub odprowadzanie ścieków może się odbywać wyłącznie na podstawie pisemnej umowy zawieranej na wniosek odbiorcy usług, po odbiorze technicznym przyłączy i przedłożeniu MPGK we Włodawie inwentaryzacji powykonawczej.

**MPGK Sp. z o.o. we Włodawie świadczy usługi projektowe i wykonawcze w zakresie realizacji przyłączy.**

#### **INFORMACJE FORMALNO - PRAWNE**

1. Inwestor wykonuje przyłącza we własnym zakresie i pozostaną one jego własnością.
  2. Włączenie do sieci Gminy Włodawa wymaga zgody Gminy Włodawa zaś do przewodów innych właścicieli wymaga zgody od właścicieli i użytkowników takich przewodów bez roszczeń wobec Gminy Włodawa, w takich przypadkach Spółka nie gwarantuje ciągłości świadczenia usług.
  3. Planowanie przewodów w obcym terenie wymaga ustanowienia służebności przesyłu – konieczna zgoda właścicieli nieruchomości na umieszczenie przewodów bez roszczeń o przesył wobec Gminy Włodawa (w takich przypadkach Gmina Włodawa nie gwarantuje ciągłości świadczenia usług) → zgoda winna obejmować usytuowanie rur w terenie oraz prowadzenie prac ziemnych i montażowych.
  4. Projektowanie przewodów i/lub prowadzenie prac w pasie drogowym uzgodnić z zarządcą drogi.
  5. Skrzyżowanie projektowanych przewodów z innym uzbrojeniem oraz zbliżenia projektować w uzgodnieniu z właścicielem uzbrojenia, zgodnie z obowiązującymi przepisami oraz wymogami Zespołu Uzgadniania Dokumentacji Projektowej – stanowiskami uczestników narady koordynacyjnej.
  6. Powyższe warunki tracą ważność po upływie dwóch lat od daty wydania i w razie wygaśnięcia podlegają aktualizacji.
- \* W przypadku zgłoszenia do niniejszych warunków uwag przez Gminę Włodawa niniejsze warunki zostaną zmienione według wymagań Gminy Włodawa.

Za Zarząd MPGK

#### Otrzymują:

1. Adresat
2. ZWiK a/a

#### Do wiadomości:

Gmina Włodawa  
22-200 Włodawa, Al. Jana Pawła II 22

Dyrektor  
ds. Technicznych  
Jacek Topolski



**PROTOKÓŁ Z NARADY KOORDYNACYJNEJ NR WG.6630.107.2025**

w sprawie sytuowania projektowanych sieci uzbrojenia terenu przeprowadzonej  
za pomocą środków komunikacji elektronicznej w Starostwie Powiatowym we Włodawie

Przedmiot narady koordynacyjnej

sieci uzbrojenia terenu, niebędące przyłączami **wodociągowa**

Lokalizacja obiektu **obręb nr 0011 - Suszno, gm. Włodawa - 061906\_2, działki nr 128/10, 185**

Lista działek ewidencyjnych	Jednostka ew.	Obręb ew.	Numery działek ewidencyjnych
	Włodawa	Suszno	185

Wnioskodawca **Łukasz Witkowicz** reprezentujący(a) podmiot **SAN-KO INSTALACJE SANITARNE ŁUKASZ WITKOWICZ**, NIP: 5372244155  
OGRODOWA 2, 22-200 Włodawa

Inwestor **Gmina Włodawa**

Projektant **Łukasz Witkowicz**  
numer uprawnień: **LUB/0277/PWOS/12**

Data wpływu wniosku **3 grudnia 2025 r.**

Data rozpoczęcia narady **4 grudnia 2025 r.**

Data zakończenia narady **11 grudnia 2025 r.**

Przewodnicząca narady koordynacyjnej **Katarzyna Weremczuk**  
Przewodnicząca Narad Koordynacyjnych

**Lista uczestników narady koordynacyjnej**

	Oznaczenie podmiotu:	Imię i nazwisko przedstawiciela
1	<b>FIBEE IV Sp.J.</b>	<b>Aleksandra Masternak</b>

	<p><i>Stanowisko/uwagi:</i>  <b>Projekt zaakceptowany z uwagami do realizacji:</b>  Warunki Techniczne  jakie należy spełnić przy realizacji robót na infrastrukturze FIBEE IV SP Z O.O.:</p> <ol style="list-style-type: none"> <li>1. Infrastruktura stanowi podbudowa słupowa, kanalizacja kablowa: kable łączowe oraz dystrybucyjne wskazane na mapie oraz przyłącza i kable abonenckie.</li> <li>2. Lokalizację podziemnych urządzeń telekomunikacyjnych należy potwierdzić w terenie za pomocą przekopów próbnych.</li> <li>3. Inwestor/Wykonawca zobowiązany jest do zabezpieczenia przed uszkodzeniem infrastruktury FIBEE IV SP Z O.O. w sposób umożliwiający dalszą eksploatację, konserwację, modernizację czy naprawę.</li> <li>4. Termin prac należy zgłosić, z co najmniej 3-tygodniowym wyprzedzeniem, do Network Operations Center, tel. (61) 222 22 11 oraz prace-planowe@fiberhost.com.</li> <li>5. Zobowiązuje się Inwestora i Wykonawcę robót do prowadzenia prac w sposób wykluczający możliwość powstania awarii sieci lub urządzeń FIBEE IV SP Z O.O. W przypadku uszkodzenia w trakcie prowadzenia robót, infrastruktury FIBEE IV SP Z O.O. należy ją zabezpieczyć i bezwzględnie powiadomić FIBEE IV SP Z O.O. tel. (61) 222 11 90. Inwestor ponosi odpowiedzialność materialną i karną wynikającą z Kodeksu Cywilnego za spowodowanie uszkodzeń infrastruktury FIBEE IV SP Z O.O. w czasie wykonywania robót oraz za szkody, które mogłyby powstać w przyszłości na skutek przeprowadzonych robót w tym strat tytułem braku transmisji, tj. w szczególności strat powstałych w związku z karami wynikającymi z łączących INEA z abonentami Service-Level Agreement.</li> <li>6. Wszelkie prace wykonywane w pobliżu infrastruktury FIBEE IV SP Z O.O. (skrzyżowania lub zbliżenia) czy też prace związane z przebudową infrastruktury należy wykonać ręcznie zgodnie z obowiązującymi przepisami, z należytą ostrożnością, zachowując normatywne odległości, pod nadzorem osoby wskazanej przez jej właściciela (FIBEE IV SP Z O.O.). Koszt płatnego nadzoru wynosi 200 zł netto + VAT za jedną roboczogodzinę. Zabezpieczyć dwuzielnymi rurami grubościennymi na koszt Inwestora. Przed zasypaniem miejsca zabezpieczeń podlegają odbiorowi przez służby techniczne FIBEE IV SP Z O.O.</li> <li>7. Wykonać przełożenie, poza obręb kolizji, oraz zabezpieczenie/przebudowę sieci teletechnicznej (podbudowę słupową, kable światłowodowe). Wszystkie prace związane z infrastrukturą telekomunikacyjną należy wykonywać zgodnie z obowiązującymi przepisami techniczno-budowlanymi oraz Rozporządzenie Ministra Infrastruktury z dnia 26 października 2005r. w sprawie warunków technicznych, jakim powinny odpowiadać telekomunikacyjne obiekty budowlane i ich usytuowanie (Dz.U. z 2005r, nr 219, poz.1864 z późn. zmianami).</li> <li>8. Przy natrafieniu w trakcie wizji lokalnej dokonywanej przez projektanta lub podczas robót ziemnych, na urządzenia FIBEE IV SP Z O.O. nie naniesione na podkład mapowy, należy je zabezpieczyć i powiadomić FIBEE IV SP Z O.O. w celu ustalenia trybu dalszego postępowania.</li> <li>9. W przypadku konieczności przebudowy lub przemieszczenia urządzeń telekomunikacyjnych FIBEE IV SP Z O.O., Inwestor opracuje dokumentację projektowo-kosztorysową zgodnie z normą ZN-15/OPL-004, która musi być uzgodniona i zaakceptowana przez przedstawiciela FIBEE IV SP Z O.O. oraz zleci wykonanie robót firmie specjalistycznej na własny koszt. W przypadku konieczności poniesienia kosztów przez FIBEE IV SP Z O.O., Inwestor przedstawi ich skosztorysowaną wartość do akceptacji przez FIBEE IV SP Z O.O.</li> <li>10. Ewentualne przebudowy kabli światłowodowych należy dokonać w godzinach nocnych (od 24:00 do 6:00).</li> <li>11. Ewentualne prace związane z przebudową infrastruktury zostaną protokolarnie odebrane przez osobę wskazaną przez właściciela infrastruktury (FIBEE IV SP Z O.O.).</li> <li>12. W przypadku konieczności przebudowy sieci, po zakończeniu prac Inwestor jest zobowiązany do przekazania dokumentacji powykonawczej przebudowanej sieci która jest warunkiem odbioru prac.</li> <li>13. Zmiany posadowienia istniejącej infrastruktury telekomunikacyjnej należy powykonawczo nanieść na mapy i dostarczyć do FIBEE IV SP Z O.O. w formie inwentaryzacji geodezyjnej w terminie 3 miesięcy od zakończenia prac.</li> </ol>	<p><i>Udział w naradzie z wykorzystaniem środków komunikacji elektronicznej</i></p>
2	<p><i>Oznaczenie podmiotu:</i>  <b>Miejskie Przedsiębiorstwo Gospodarki Komunalnej Sp. z o.o. we Włodawie</b></p> <p><i>Stanowisko/uwagi:</i>  <b>Projekt zaakceptowany</b></p>	<p><i>Imię i nazwisko przedstawiciela</i>  <b>Tomasz Czosnecki</b></p> <p><i>Udział w naradzie z wykorzystaniem środków komunikacji elektronicznej</i></p>
3	<p><i>Oznaczenie podmiotu:</i>  <b>Powiatowy Inspektorat Nadzoru Budowlanego we Włodawie</b></p> <p><i>Stanowisko/uwagi:</i>  <b>Projekt zaakceptowany</b></p>	<p><i>Imię i nazwisko przedstawiciela</i>  <b>Krzysztof Wojtal</b></p> <p><i>Udział w naradzie z wykorzystaniem środków komunikacji elektronicznej</i></p>
4	<p><i>Oznaczenie podmiotu:</i>  <b>Urząd Gminy Włodawa</b></p> <p><i>Stanowisko/uwagi:</i>  <b>Projekt zaakceptowany</b></p>	<p><i>Imię i nazwisko przedstawiciela</i>  <b>Michał Niedźwiecki</b></p> <p><i>Udział w naradzie z wykorzystaniem środków komunikacji elektronicznej</i></p>

W naradzie uczestniczył(a) z wykorzystaniem środków komunikacji elektronicznej przedstawiciel(ka) wnioskodawcy **Łukasz Witkowicz**.

Treść protokołu uzgodniono z osobami, które uczestniczyły w naradzie wyłącznie za pomocą środków komunikacji elektronicznej.

Zgodnie z art.2, pkt.7b ustawy Prawo geodezyjne i kartograficzne (Dz.U. z 2024 r., poz. 1824) oraz z art. 43 ustawy Prawo budowlane (Dz.U. z 2025 r., poz. 418) obiekty budowlane (przewody główne i przyłącza) ulegające zakryciu, wymagają inwentaryzacji przed ich zakryciem.

Przy realizacji inwestycji, konieczne jest przestrzeganie zasad ochrony znaków geodezyjnych zgodnie z art.15 ust.1 ustawy Prawo geodezyjne i kartograficzne. Nie wywiązanie się z powyższego obowiązku, skutkuje odpowiedzialnością karną, zgodnie z art. 16 ust.1 w/w ustawy.

---



Zeskanuj kod QR,  
aby zlokalizować  
wniosek na mapie

**Z up. Starosty  
Katarzyna Weremczuk  
Przewodnicząca Narad Koordynacyjnych**

Dokument elektroniczny wygenerowany automatycznie dnia 11 grudnia 2025 roku z systemu informatycznego iGeoMap/ePODGiK, podpisany kwalifikowaną pieczęcią elektroniczną organu.

Załącznik do niniejszego protokołu stanowi dokumentacja projektowa, która została opatrzona elektroniczną pieczęcią kwalifikowaną organu zawierającą adnotację o sposobie przeprowadzenia narady, miejsce i termin jej zakończenia oraz znak sprawy zgodny z instrukcją kancelaryjną i nie wymaga dodatkowych pieczętek.

Weryfikacji dokumentu można dokonać na stronie <https://weryfikacjaprotokoluzud.epodgik.pl>.