

oznaczenie sprawy: LM-W.ZP.260.3.2026

ZATWIERDZAM

DYREKTOR
Lasów Miejskich - Warszawa

Karol Podgórski

SPECYFIKACJA WARUNKÓW ZAMÓWIENIA (SWZ)

13-02-2026

na:

Modernizacja oraz remonty infrastruktury drewnianej w kompleksach leśnych m.st. Warszawy w 2026 roku.

Kwota jaką Zamawiający zamierza przeznaczyć na sfinansowanie zamówienia wynosi 590 000,00 PLN brutto, w tym:

Dla części I – 190 000,00 PLN brutto

Dla części II – 220 000,00 PLN brutto

Dla części III – 180 000,00 PLN brutto

Rozdz. 1 Informacje o Zamawiającym

Nazwa Zamawiającego:
Zamawiającym jest: Miasto Stołeczne Warszawa
Adres: Pl. Bankowy 3/5, 00-950 Warszawa
NIP: 525-22-48-481
reprezentowane przez: Dyrektora Lasów Miejskich -Warszawa
Adres: ul. Korkowa 170A, 04-549 Warszawa
e-mail: sekretariat@lasymiejskie.waw.pl
godziny pracy: 7:30 – 15:30 – od poniedziałku do piątku

Rozdz. 2 Tryb udzielenia zamówienia. Informacje ogólne

1. Postępowanie prowadzone jest w **trybie podstawowym**, na podstawie art. 275 pkt 1 ustawy z dnia 11 września 2019 r. – Prawo zamówień publicznych (Dz.U. z 2024 r., poz. 1320 z późn. zm.), zwanej dalej ustawą.
2. Wykonawcą może być osoba fizyczna, osoba prawna albo jednostka organizacyjna nieposiadająca osobowości prawnej, która ubiega się o udzielenie zamówienia publicznego.
3. Wykonawcy ubiegający się wspólnie o udzielenie zamówienia mają obowiązek ustanowienia pełnomocnika do reprezentowania ich w postępowaniu o udzielenie zamówienia albo reprezentowania w postępowaniu i zawarcia umowy w sprawie zamówienia publicznego oraz ponoszą solidarną odpowiedzialność za wykonanie umowy i wniesienie należytego jej zabezpieczenia.
4. W każdym przypadku gdy wykonawcę reprezentuje pełnomocnik, pełnomocnictwo określające jego zakres winno być podpisane przez osoby uprawnione do reprezentacji wykonawcy.
5. Informacje wymagane przepisami rozporządzenia Parlamentu Europejskiego i Rady (UE) 2016/679 z dnia 27 kwietnia 2016 r. w sprawie ochrony osób fizycznych w związku z przetwarzaniem danych osobowych i w sprawie swobodnego przepływu takich danych oraz uchylenia dyrektywy 95/46/WE (**ogólne rozporządzenie o ochronie danych**) zawiera załącznik nr 3 do SWZ.
6. Nie ujawnia się informacji stanowiących **tajemnicę przedsiębiorstwa** w rozumieniu przepisów ustawy z dnia 16 kwietnia 1993 r. o zwalczaniu nieuczciwej konkurencji, jeżeli Wykonawca, wraz z przekazaniem takich informacji, zastrzegł, że nie mogą być one udostępniane oraz wykazał, że zastrzeżone informacje stanowią tajemnicę przedsiębiorstwa. Jeśli Wykonawca nie dopełni obowiązków wynikających z ustawy, Zamawiający będzie miał podstawę uznania, że zastrzeżenie tajemnicy przedsiębiorstwa jest bezskuteczne i w związku z tym potraktuje daną informację, jako niepodlegającą ochronie i niestanowiącą tajemnicy przedsiębiorstwa w rozumieniu ustawy z dnia 16 kwietnia 1993 r. o zwalczaniu nieuczciwej konkurencji.

Rozdz. 3 Opis przedmiotu zamówienia

1. Przedmiotem zamówienia jest: **Modernizacja oraz remonty infrastruktury drewnianej w kompleksach leśnych m.st. Warszawy w 2026 roku.**

Część I: „**Modernizacja infrastruktury turystycznej na polanie ogniskowej w Lesie Młociny**”
w systemie zaprojektuj i wybuduj.

Część II: „**Rewitalizacja szlaków turystycznych w Rezerwacie Przyrody Las Bielański**”
w systemie zaprojektuj i wybuduj.

Część III: „**Odtworzenie leśnego placu zabaw na przedłużeniu ulicy Kocjana w Warszawie**”
w systemie zaprojektuj i wybuduj.

2. Szczegółowy opis przedmiotu zamówienia stanowi:
- Dla Części I:
- załącznik nr 1a do SWZ - Opis przedmiotu zamówienia dla części I,
 - załącznik nr 2a do SWZ - Projektowane postanowienia umowy dla części I,
- Dla Części II:
- załącznik nr 1b do SWZ - Opis przedmiotu zamówienia dla części II,
 - załącznik nr 2b do SWZ - Projektowane postanowienia umowy dla części II,
- Dla Części III:
- załącznik nr 1c do SWZ - Opis przedmiotu zamówienia dla części III,
 - załącznik nr 2c do SWZ - Projektowane postanowienia umowy dla części III.
3. Kody i nazwy Wspólnego Słownika Zamówień (CPV) opisujące przedmiot zamówienia:
- CPV – Główny przedmiot:**
45112710-5 – roboty w zakresie kształtowania terenów zielonych
- Dodatkowe przedmioty:**
- 45112723- 9 – roboty w zakresie kształtowania placów zabaw
- 50870000-4 – usługi w zakresie napraw i konserwacji wyposażenia placów zabaw
- 45342000-6 - wznoszenie ogrodzeń
- 34928210-3 – wiaty drewniane
4. Zamawiający żąda wskazania przez wykonawcę w formularzu „OFERTA”, stanowiącym załącznik nr 4, części zamówienia, których wykonanie zamierza powierzyć podwykonawcom oraz podania nazw ewentualnych podwykonawców, jeżeli są już znani.
5. Zamawiający dopuszcza podwykonawstwo zgodnie z zapisami Projektowanych postanowień umowy stanowiących załącznik nr 2a dla części I, nr 2b dla części II, i nr 2c dla części III do SWZ.
6. Informacje dodatkowe:
- a. Zamawiający nie przewiduje opcji,
 - b. Zamawiający wymaga, aby przedmiot zamówienia realizowany był przez osoby zatrudnione przez Wykonawcę na podstawie umowy o pracę. Rodzaj czynności realizowanych przez osoby zatrudnione na podstawie umowy o pracę, zasady dokumentowania zatrudnienia, zasady kontroli i sankcje związane z niespełnieniem przez Wykonawcę wymagań z tym związanych określają Projektowane postanowienia umowy – załącznik nr 2a dla części I, nr 2b dla części II, i nr 2c dla części III do SWZ.
7. Wizja lokalna: Zamawiający nie przewiduje przeprowadzenia wizji lokalnej.

Rozdz. 4 Opis zamówienia

1. Zamówienie podzielone jest na 3 części i obejmuje **modernizację oraz remonty infrastruktury drewnianej w kompleksach leśnych m.st. Warszawy w 2026 roku.**

Część I: „**Modernizacja infrastruktury turystycznej na polanie ogniskowej w Lesie Młociny**” w systemie zaprojektuj i wybuduj.

Część II: „**Rewitalizacja szlaków turystycznych w Rezerwacie Przyrody Las Bielański**” w systemie zaprojektuj i wybuduj.

Część III: „**Odtworzenie leśnego placu zabaw na przedłużeniu ulicy Kocjana w Warszawie**” w systemie zaprojektuj i wybuduj.

2. Zamawiający dopuszcza składanie ofert częściowych oraz składanie ofert w odniesieniu do jednej, kilku lub wszystkich części zamówienia.

Rozdz. 5 Informacja o zamówieniach, o których mowa w art. 214 ust. 1 pkt 7 ustawy

Zamawiający nie przewiduje udzielenia zamówień, o których mowa w art. 214 ust. 1 pkt 7 ustawy.

Rozdz. 6 Oferty wariantowe

Zamawiający nie dopuszcza składania ofert wariantowych.

Rozdz. 7 Termin wykonania zamówienia

Zamówienie będzie realizowane:

Dla części I: **165 dni od dnia podpisania umowy.**

Dla części II: **180 dni od dnia podpisania umowy.**

Dla części III: **180 dni od dnia podpisania umowy.**

Rozdz. 8 Informacja o warunkach udziału w postępowaniu

1. O udzielenie zamówienia mogą się ubiegać wykonawcy, którzy spełniają warunki udziału w postępowaniu udziału dla części I, dla części II i dla części III dotyczące **zdolności technicznej lub zawodowej**, tj.:

Dla części I:

„**Modernizacja infrastruktury turystycznej na polanie ogniskowej w Lesie Młociny**” w systemie zaprojektuj i wybuduj.

- 1) Wykonawca w okresie ostatnich pięciu lat przed upływem terminu składania ofert, a jeżeli okres prowadzenia działalności jest krótszy – w tym okresie, wykonał prace polegające na realizacji i montażu urządzeń małej architektury wykonanych z drewna na kwotę minimum **150 000 zł (brutto).**

Dla części II:

„**Rewitalizacja szlaków turystycznych w Rezerwacie Przyrody Las Bielański**” w systemie zaprojektuj i wybuduj.

- 2) Wykonawca w okresie ostatnich pięciu lat przed upływem terminu składania ofert, a jeżeli okres prowadzenia działalności jest krótszy – w tym okresie, wykonał prace polegające na realizacji i montażu urządzeń małej architektury wykonanych z drewna na kwotę minimum **150 000 zł (brutto).**

Dla części III:

„Odtworzenie leśnego placu zabaw na przedłużeniu ulicy Kocjana w Warszawie” w systemie zaprojektuj i wybuduj.

- 3) Wykonawca w okresie ostatnich pięciu lat przed upływem terminu składania ofert, a jeżeli okres prowadzenia działalności jest krótszy – w tym okresie, wykonał prace polegające na realizacji i montażu urządzeń placów zabaw wykonanych z drewna lub urządzeń małej architektury wykonanych z drewna na kwotę minimum **150 000 zł (brutto)**.
2. Spełnienie warunków, o których mowa w ust. 1 pkt 1), 2) i 3) należy udokumentować na wzorze określonym w załączniku nr 6 do SWZ oraz należy załączyć dokumenty potwierdzające należyte wykonanie wykazanych robót.
 3. Wykonawcy mogą **wspólnie ubiegać się o udzielenie zamówienia** na zasadach określonych w art. 58 ustawy. Zgodnie z art. 117 ust. 1 ustawy, warunki określone w ust. 1 pkt 1), 2) i 3) niniejszego Rozdziału mogą zostać spełnione przez jednego z Wykonawców wspólnie ubiegających się o udzielenie zamówienia. W przypadku, o którym mowa w art. 117 ust. 3 ustawy wykonawcy wspólnie ubiegający się o udzielenie zamówienia dotyczący do oferty oświadczenie, z którego wynika, które usługi objęte przedmiotem zamówienia wykonają poszczególni wykonawcy.
 4. Wykonawca w celu potwierdzenia spełniania warunków udziału w postępowaniu, w odniesieniu do konkretnego zamówienia lub jego części, może polegać na zdolnościach technicznych lub zawodowych podmiotów udostępniających zasoby, niezależnie od charakteru prawnego łączących go z nimi stosunków prawnych. W takim przypadku Wykonawca składa wraz z ofertą zobowiązanie podmiotu udostępniającego zasoby do oddania mu do dyspozycji niezbędnych zasobów na potrzeby realizacji danego zamówienia lub inny podmiotowy środek dowodowy potwierdzający, że wykonawca realizując zamówienie, będzie dysponował niezbędnymi zasobami tych podmiotów.
 5. Zamawiający odrzuci ofertę złożoną przez Wykonawcę niespełniającego warunków udziału w postępowaniu lub który nie złożył w przewidzianym terminie oświadczenia, o którym mowa w art. 125 ust. 1 ustawy, lub podmiotowego środka dowodowego, potwierdzających brak podstaw wykluczenia lub spełnianie warunków udziału w postępowaniu, lub innych dokumentów lub oświadczeń.

Rozdz. 9 Podstawy wykluczenia Wykonawcy z postępowania

1. O udzielenie zamówienia mogą się ubiegać Wykonawcy, którzy nie podlegają wykluczeniu z postępowania na podstawie art. 108 ust. 1 ustawy oraz na podstawie art. 7 ust. 1 ustawy z dnia 13 kwietnia 2022 r. o szczególnych rozwiązaniach w zakresie przeciwdziałania wspieraniu agresji na Ukrainę oraz służących ochronie bezpieczeństwa narodowego (Dz. U. 2025 r. poz. 514) tj. Wykonawców, w stosunku do których zachodzą przesłanki którejkolwiek z okoliczności wskazanych w ww. artykułach.
2. Wykonawca jest zobowiązany potwierdzić, że nie podlega wykluczeniu z postępowania na podstawie wskazanej w ust. 1.
3. W przypadku Wykonawców wspólnie ubiegających się o zamówienie, każdy z Wykonawców zobowiązany jest potwierdzić, że nie podlegają wykluczeniu z postępowania na podstawie wskazanej w ust. 1.
4. W przypadku, gdy Wykonawca polega na zdolnościach technicznych lub zawodowych innego podmiotu, Zamawiający zbada, czy nie zachodzą wobec podmiotów udostępniających te zasoby podstawy wykluczenia, o których mowa w art. 108 ust. 1.

Rozdz. 10 Podmiotowe środki dowodowe - składane na wezwanie Zamawiającego

1. Zamawiający - przed wyborem najkorzystniejszej oferty – z zastrzeżeniem art. 274 ust. 4 ustawy, wezwie Wykonawcę, którego oferta została najwyżej oceniona, do złożenia w wyznaczonym terminie, nie krótszym niż 5 dni aktualnych na dzień złożenia podmiotowych środków dowodowych zgodnie z załącznikiem nr 6 do SWZ: potwierdzających spełnianie warunków udziału w postępowaniu.
2. Oświadczenia i dokumenty, o których mowa w niniejszym rozdziale oraz w rozdziale 14 ust. 6, muszą spełniać wymagania określone w ustawie i w przepisach rozporządzenia Ministra Rozwoju, Pracy i Technologii z dnia 23.12.2020 r. ws. podmiotowych środków dowodowych oraz innych dokumentów lub oświadczeń, jakich może żądać zamawiający od wykonawcy, a także wymagania określone w rozporządzeniu Prezesa Rady Ministrów z dnia 30.12. 2020 r. w sprawie sposobu sporządzania i przekazywania informacji oraz wymagań technicznych dla dokumentów elektronicznych oraz środków komunikacji elektronicznej w postępowaniu o udzielenie zamówienia publicznego lub konkursie.

Rozdz. 11 Informacje o środkach komunikacji elektronicznej, przy użyciu których zamawiający będzie komunikował się z wykonawcami, oraz informacje o wymaganiach technicznych i organizacyjnych sporządzania, wysyłania i odbierania korespondencji elektronicznej i informacja o osobach wyznaczonych do kontaktu

1. Postępowanie prowadzone jest w języku polskim.
2. W postępowaniu o udzielenie zamówienia publicznego, komunikacja między Zamawiającym a wykonawcami odbywa się przy użyciu Platformy e-Zamówienia, która jest dostępna pod adresem <https://ezamowienia.gov.pl> oraz poczty elektronicznej sekretariat@lasymiejskie.waw.pl
3. Korzystanie z Platformy e-Zamówienia jest bezpłatne.
4. Adres strony internetowej prowadzonego postępowania (link prowadzący bezpośrednio do widoku postępowania na Platformie e-Zamówienia):
<https://ezamowienia.gov.pl/mp-client/tenders/ocds-148610-efffaeca-59dd-4df1-bbf7-cf0e447c6160>
5. Postępowanie można wyszukać również ze strony głównej Platformy e-Zamówienia (przycisk „Przeglądaj postępowania/konkursy”). Identyfikator (ID) postępowania na Platformie e-Zamówienia:
[ocds-148610-efffaeca-59dd-4df1-bbf7-cf0e447c6160](https://ezamowienia.gov.pl/mp-client/tenders/ocds-148610-efffaeca-59dd-4df1-bbf7-cf0e447c6160)
6. Wykonawca zamierzający wziąć udział w postępowaniu o udzielenie zamówienia publicznego musi posiadać konto podmiotu „ Wykonawca” na Platformie e-Zamówienia.
7. Szczegółowe informacje na temat zakładania kont podmiotów oraz zasady i warunki korzystania z Platformy e-Zamówienia, w tym minimalne wymagania techniczne dotyczące sprzętu używanego w celu korzystania z usług określa *Regulamin Platformy eZamówienia* oraz informacje zamieszczone w zakładce „Centrum pomocy”.
8. Wymagania techniczne i organizacyjne wysyłania i odbierania dokumentów elektronicznych, elektronicznych kopii dokumentów i oświadczeń oraz informacji przekazywanych przy ich użyciu opisane zostały w Instrukcjach interaktywnych zamieszczonych na e-zamówieniach.
https://epzpygmgrsacd.blob.core.windows.net/pod/2021/10/Oferty-3.2_20211016.pdf
9. Przeglądanie i pobieranie treści dokumentacji postępowania nie wymaga posiadania konta na

Platformie e-Zamówienia ani logowania.

10. Sposób sporządzenia i przekazywania dokumentów elektronicznych lub dokumentów elektronicznych będących kopią elektroniczną treści zapisanej w postaci papierowej (cyfrowe odwzorowania) musi być zgodny z wymaganiami określonymi w rozporządzeniu Prezesa Rady Ministrów z 30 grudnia 2020 r. w sprawie sposobu sporządzania i przekazywania informacji oraz wymagań technicznych dla dokumentów elektronicznych oraz środków komunikacji elektronicznej w postępowaniu o udzielenie zamówienia publicznego lub konkursie (zw. dalej „Rozporządzeniem w sprawie wymagań dla dokumentów elektronicznych”) oraz rozporządzeniu Ministra Rozwoju, Pracy i Technologii z dnia 23 grudnia 2020r. w sprawie podmiotowych środków dowodowych oraz innych dokumentów lub oświadczeń, jakich może żądać zamawiający od wykonawcy (Dz.U. z 2020 poz.2415).

11. Dokumenty elektroniczne, o których mowa w §2 ust. 1 rozporządzenia Prezesa Rady Ministrów w sprawie wymagań dla dokumentów elektronicznych, sporządza się w postaci elektronicznej, w formatach danych określonych w przepisach rozporządzenia Rady Ministrów z 21 maja 2024r., w sprawie Krajowych Ram Interoperacyjności, minimalnych wymagań dla rejestrów publicznych i wymiany informacji w postaci elektronicznej oraz minimalnych wymagań dla systemów teleinformatycznych (zw. dalej „Rozporządzeniem w sprawie Krajowych Ram Interoperacyjności”), z uwzględnieniem rodzaju przekazywanych danych i przekazuje się jako załączniki. W przypadku formatów, o których mowa w art. 66 ust.1 ustawy pzp, ww. regulacje nie będą miały bezpośredniego zastosowania.

12. Informacje, oświadczenia lub dokumenty, inne niż wymienione w § 2 ust. 1 Rozporządzenia w sprawie wymagań dla dokumentów elektronicznych, przekazywane w postępowaniu sporządza się w postaci elektronicznej:

a) W formatach danych określonych w przepisach Rozporządzenia w sprawie Krajowych Ram Interoperacyjności (i przekazuje się jako załącznik), lub

b) Jako tekst wpisany bezpośrednio do wiadomości przekazywanej przy użyciu środków komunikacji elektronicznej (np. w treści „Formularza do komunikacji”).

13. Jeżeli dokumenty elektroniczne, przekazywane przy użyciu środków komunikacji elektronicznej, zawierają informacje stanowiące tajemnicę przedsiębiorstwa w rozumieniu przepisów ustawy z dnia 16 kwietnia 1993r. o zwalczaniu nieuczciwej konkurencji wykonawca w celu utrzymania poufności tych informacji, przekazuje je w wydzielonym i odpowiednio oznaczonym pliku wraz z jednoczesnym zaznaczeniem w nazwie pliku „Dokument stanowiący tajemnicę przedsiębiorstwa”.

14. Komunikacja w postępowaniu, z **wyłączeniem składania ofert** odbywa się drogą elektroniczną za pośrednictwem formularzy do komunikacji dostępnych w zakładce „Formularze” („Formularze do komunikacji”). Za pośrednictwem „Formularzy do komunikacji” odbywa się w szczególności przekazywanie wezwań, zawiadomień i zadawanie pytań. Formularze do komunikacji umożliwiają również dołączanie załącznika do przesyłanej wiadomości (przycisk „dodaj załącznik”). Komunikacja może się odbywać również za pośrednictwem poczty elektronicznej Zamawiającego na adres email: sekretariat@lasymiejskie.waw.pl

W przypadku załączników, które są zgodne z ustawą pzp lub Rozporządzeniem w sprawie wymagań dla dokumentów elektronicznych, opatrzone kwalifikowanym podpisem elektronicznym, podpisem zaufanym lub podpisem osobistym, mogą być opatrzone, zgodnie z wyborem wykonawcy/wykonawcy wspólnie ubiegającego się o udzielenie zamówienia/podmiotu udostępniającego zasoby, podpisem typu zewnętrznego lub wewnętrznego. W zależności od rodzaju podpisu i jego typu (zewnętrzny, wewnętrzny) dodaje się uprzednio podpisane dokumenty wraz z wygenerowanym plikiem podpisu (typ zewnętrzny) lub dokument z wszytym podpisem (typ wewnętrzny).

15. Możliwość korzystania w postępowaniu z „Formularzy do komunikacji” w pełnym zakresie wymaga posiadania konta „Wykonawcy” na platformie e-Zamówienia oraz zalogowania się na Platformie e-Zamówienia. Do korzystania z „Formularzy do komunikacji” służących do zadawania pytań dotyczących treści dokumentów zamówienia wystarczające jest posiadanie tzw. Konta uproszczonego na Platformie e-Zamówienia.
16. Wszystkie wysłane i odebrane w postępowaniu przez wykonawcę wiadomości widoczne są po zalogowaniu w podglądzie postępowania w zakładce „Komunikacja”.
17. Maksymalny rozmiar plików przesłanych za pośrednictwem „Formularzy do komunikacji” wynosi 150MB (wielkość ta dotyczy plików przesłanych jako załączniki do jednego formularza).
18. Minimalne wymagania techniczne dotyczące sprzętu używanego w celu korzystania z usług Platformy e-Zamówienia oraz informacje dotyczące specyfikacji połączenia określa Regulamin Platformy e-Zamówienia.
19. W przypadku problemów technicznych i awarii związanych z funkcjonowaniem Platformy e-Zamówienia użytkownicy mogą skorzystać ze wsparcia technicznego dostępnego pod numerem telefonu (22) 458 77 99 lub drogą elektroniczną poprzez formularz udostępniony na stronie internetowej <https://ezamowienia.gov.pl> w zakładce „Zgłoś problem”.
20. W szczególnie uzasadnionych przypadkach uniemożliwiających komunikację wykonawcy i Zamawiającego za pośrednictwem Platformy e-Zamówienia, Zamawiający dopuszcza komunikację za pomocą poczty elektronicznej na adres e-mail: sekretariat@lasymiejskie.waw.pl (nie dotyczy składania ofert).

Rozdz. 12 Termin związania ofertą

Wykonawca jest związany ofertą **do dnia 31.03.2026 r.**

Rozdz. 13 Opis sposobu przygotowywania oferty

1. Oferta wraz z załącznikami musi zostać sporządzona w języku polskim, złożona w postaci elektronicznej oraz podpisana kwalifikowanym podpisem elektronicznym, podpisem osobistym lub podpisem zaufanym pod rygorem nieważności. Złożenie oferty wymaga od wykonawcy zarejestrowania się i zalogowania na Platformie e-Zamówienia dostępnej pod adresem <https://ezamowienia.gov.pl>
2. Wykonawca może złożyć tylko jedną ofertę.
3. Treść oferty musi odpowiadać treści SWZ.
4. Zamawiający nie posługuje się interaktywnym formularzem oferty przewidzianym przez Platformę e-Zamówienia.
5. Ofertę należy złożyć na formularzu stanowiącym załącznik nr 4 do SWZ.
6. Wykonawca składa ofertę za pośrednictwem zakładki „oferty/wnioski”, widocznej w podglądzie postępowania po zalogowaniu się na konto Wykonawcy. Po wybraniu przycisku „złóż ofertę” system prezentuje okno składania oferty umożliwiające przekazanie dokumentów elektronicznych, w którym znajdują się dwa pola „drag&drop” („przeciągnij” i „upuść”) służące do dodawania plików. W polu „Wypełniony formularz oferty” należy dodać ofertę. W polu „Załączniki i inne dokumenty przedstawione w ofercie przez Wykonawcę” wykonawca dodaje dokumenty składane wraz z ofertą.
7. Jeżeli wraz z ofertą składane są dokumenty zawierające tajemnicę przedsiębiorstwa wykonawcy, w celu utrzymania poufności tych informacji, przekazuje je w wydzielonym i odpowiednio oznaczonym pliku, wraz z jednoczesnym zaznaczeniem w nazwie pliku

„dokument stanowiący tajemnicę przedsiębiorstwa”. Zarówno załącznik stanowiący tajemnicę przedsiębiorstwa jak i uzasadnienie zastrzeżenia tajemnicy przedsiębiorstwa należy dodać w polu „Załączniki i inne dokumenty przedstawione w ofercie przez Wykonawcę”.

8. Oferta oraz pozostałe dokumenty wchodzące w skład oferty lub składane wraz z ofertą, które są zgodne z ustawą lub rozporządzeniem Prezesa Rady Ministrów w sprawie wymagań dla dokumentów elektronicznych opatrzone kwalifikowanym podpisem elektronicznym, podpisem zaufanym lub podpisem osobistym, mogą być opatrzone podpisem typu zewnętrznego lub wewnętrznego. W zależności od rodzaju podpisu i jego typu (zewnętrzny, wewnętrzny) w polu „Załączniki i inne dokumenty przedstawione w ofercie przez Wykonawcę” dodaje się uprzednio podpisane dokumenty wraz z wygenerowanym plikiem podpisu (typ zewnętrzny) lub dokument z wszytym podpisem (typ wewnętrzny).

9. W przypadku przekazywania dokumentu elektronicznego w formacie poddającym dane kompresji, opatrzenie pliku zawierającego skompresowane dokumenty kwalifikowanym podpisem elektronicznym, podpisem zaufanym lub podpisem osobistym, jest równoznaczne z opatrzeniem wszystkich dokumentów zawartych w tym pliku odpowiednio kwalifikowanym podpisem elektronicznym, podpisem zaufanym lub podpisem osobistym.

10. Oferta może być złożona tylko do upływu terminu składania ofert.

11. Wykonawca może przed upływem terminu składania ofert wycofać ofertę. Wykonawca wycofuje ofertę w zakładce „Oferty/wnioski” używając przycisku „Wycofaj ofertę”.

12. Maksymalny łączny rozmiar plików stanowiących ofertę lub składanych wraz z ofertą to 250 MB.

13. Do oferty dołącza się oświadczenia z art. 125 ust. 1 ustawy, zgodne ze wzorem zawartym w załączniku nr 5 i 5a do SWZ.

W przypadku wspólnego ubiegania się o zamówienie przez wykonawców, ww. oświadczenie składa każdy z tych wykonawców. Oświadczenia te potwierdzają brak podstaw wykluczenia oraz spełnianie warunków udziału w postępowaniu w zakresie, w jakim każdy z tych wykonawców wykazuje spełnianie warunków udziału w postępowaniu.

14. W przypadku polegania na zdolnościach lub sytuacji podmiotów udostępniających zasoby, wykonawca przedstawia, wraz z oświadczeniem, o którym mowa w art. 125 ust. 1 NPZP także oświadczenie podmiotu udostępniającego zasoby, potwierdzające brak podstaw wykluczenia tego podmiotu oraz odpowiednio spełnianie warunków udziału w postępowaniu w zakresie, w jakim wykonawca powołuje się na jego zasoby.

15. W celu potwierdzenia, że **osoba działająca w imieniu Wykonawcy jest umocowana do jego reprezentowania** Zamawiający żąda złożenia:

- 1) pełnomocnictwa lub innego dokumentu potwierdzającego umocowanie do reprezentowania Wykonawcy (jeżeli umocowanie do reprezentowania nie wynika z dokumentu rejestrowego);
- 2) postanowienie pkt 1 stosuje się odpowiednio do osoby działającej w imieniu wykonawców wspólnie ubiegających się o udzielenie zamówienia;
postanowienia pkt 1-2 stosuje się odpowiednio do osoby działającej w imieniu podmiotu udostępniającego zasoby na zasadach określonych w art. 118 ustawy.

Rozdz. 14 Wadium

1. Przystępujący do przetargu zobowiązany jest do złożenia wadium w wysokości:

dla I części zamówienia: 3 000,00 zł (słownie: trzy tysiące złotych).

dla II części zamówienia: 2 700,00 zł (słownie: dwa tysiące siedemset złotych).
dla III części zamówienia: 1 800,00 zł (słownie: jeden tysiąc osiemset złotych).

2. Wadium musi obejmować pełen okres związania ofertą.
3. Wadium może być wniesione w jednej lub kilku formach wskazanych w art. 97 ust. 7 ustawy Pzp.
4. Wadium w pieniądzu należy wnieść na rachunek Zamawiającego: 48 10301508 0000 0005 5005 6038 z dopiskiem na przelewie: „wadium - postępowanie nr LM-W.ZP.260.3.2026”
5. Kopię polecenia przelewu lub wydruk z przelewu elektronicznego zaleca się złożyć wraz z ofertą.
6. Wadium musi wpłynąć na wskazany rachunek bankowy Zamawiającego najpóźniej przed upływem terminu składania ofert (decyduje data wpływu na rachunek bankowy Zamawiającego).
7. Wadium wnoszone w poręczeniach lub gwarancjach należy załączyć do oferty w oryginale w postaci dokumentu elektronicznego podpisanego kwalifikowanym podpisem elektronicznym przez wystawcę dokumentu i powinno zawierać następujące elementy:
 - a. nazwę dającego zlecenie (wykonawcy), beneficjenta gwarancji (zamawiającego), gwaranta/poręczyciela oraz wskazanie ich siedzib. Beneficjentem wskazanym w gwarancji lub poręczeniu musi być nazwa i adres zamawiającego
 - b. określenie wierzycelności, która ma być zabezpieczona gwarancją/poręczeniem,
 - c. kwotę gwarancji/poręczenia,
 - d. termin ważności gwarancji/poręczenia,
 - e. zobowiązanie gwaranta do zapłacenia kwoty gwarancji/poręczenia bezwarunkowo, na pierwsze pisemne żądanie zamawiającego, w sytuacjach określonych w art. 98 ust. 6 ustawy Pzp.
8. W przypadku, gdy wykonawca nie wniósł wadium lub wniósł w sposób nieprawidłowy lub nie utrzymywał wadium nieprzerwanie do upływu terminu związania ofertą lub złożył wniosek o zwrot wadium, w przypadku o którym mowa w art. 98 ust. 2 pkt 3 ustawy Pzp, zamawiający odrzuci ofertę na podstawie art. 226 ust. 1 pkt 14 ustawy Pzp.
9. Zamawiający dokona zwrotu wadium na zasadach określonych w art. 98 ust. 1–5 ustawy Pzp.
10. Zamawiający zatrzymuje wadium wraz z odsetkami na podstawie art. 98 ust. 6 ustawy Pzp.

Rozdz. 15 Sposób oraz termin składania ofert

1. **Miejsce składania ofert:** <https://ezamowienia.gov.pl>
2. **Termin składania ofert: do dnia 02.03.2026 r. do godziny 10:00.**
Decyduje data oraz dokładny czas (hh:mm:ss) generowany wg czasu lokalnego serwera synchronizowanego z zegarem Głównego Urzędu Miar.
3. **Termin otwarcia ofert: dnia 02.03.2026 r. o godz. 10:30.**
4. Niezwłocznie po otwarciu ofert Zamawiający udostępni na stronie internetowej prowadzonego postępowania informacje dotyczące:
 - 1) nazw albo imion i nazwisk oraz siedzib lub miejsc prowadzonej działalności gospodarczej albo miejsc zamieszkania Wykonawców, których oferty zostały otwarte,
 - 2) cen zawartych w ofertach.

Rozdz. 16 Sposób obliczenia ceny. Informacje dotyczące walut obcych

1. Wykonawca określi cenę netto w „OFERCIE”.
2. **Cenę brutto oferty** należy wskazać w „OFERCIE”, przy zastosowaniu 23% stawki podatku VAT.
3. **Cena brutto oferty** powinna obejmować wszystkie elementy cenotwórcze realizacji zamówienia, warunki i obowiązki umowne określone w Projektowanych postanowieniach umowy oraz ma zawierać wszelkie opłaty publicznoprawne, w tym z uwzględnieniem postanowień ust. 5.

4. Cena oferty i składniki cenotwórcze podane przez Wykonawcę będą stałe przez okres realizacji Umowy i nie będą mogły podlegać zmianie, z zastrzeżeniem postanowień zawartych w Projektowanych postanowieniach umowy.
5. Jeżeli została złożona oferta, której wybór prowadziłby do powstania u Zamawiającego obowiązku podatkowego zgodnie z ustawą z dnia 11 marca 2004 r. o podatku od towarów i usług, dla celów zastosowania kryterium Ceny Zamawiający dolicza do przedstawionej w tej ofercie ceny kwotę podatku od towarów i usług, którą miałby obowiązek rozliczyć. Wykonawca w „Formularzu ofertowym” (wzór w **załączniku nr 4 do SWZ**) ma obowiązek:
 - 1) poinformowania Zamawiającego, że wybór jego oferty będzie prowadził do powstania u Zamawiającego obowiązku podatkowego,
 - 2) wskazania nazwy (rodzaju) towaru lub usługi, których dostawa lub świadczenie będą prowadziły do powstania u Zamawiającego obowiązku podatkowego,
 - 3) wskazania wartości towaru lub usługi objętego obowiązkiem podatkowym Zamawiającego, bez kwoty podatku;
 - 4) wskazania stawki podatku od towarów i usług, która zgodnie z wiedzą wykonawcy, będzie miała zastosowanie.
6. Zamawiający nie przewiduje możliwości prowadzenia rozliczeń w walutach obcych. Rozliczenia między Wykonawcą a Zamawiającym będą dokonywane w złotych polskich.
7. Cena oferty ma być wyrażona w złotych polskich z dokładnością do 1 grosza, to znaczy z dokładnością do dwóch miejsc po przecinku.
8. Zamawiający poprawi oczywiste omyłki pisarskie oraz oczywiste omyłki rachunkowe w ofercie i uwzględni konsekwencje rachunkowe dokonanych poprawek, w następujący sposób:
 - 1) w przypadku, gdy Wykonawca poda cenę oferty, ceny jednostkowe z dokładnością większą niż do dwóch miejsc po przecinku lub dokonał ich nieprawidłowego zaokrąglenia, Zamawiający dokona przeliczenia podanych w ofercie cen do dwóch miejsc po przecinku, stosując następującą zasadę: podane w ofercie kwoty zostaną zaokrąglone do pełnych groszy, przy czym końcówki poniżej 0,5 grosza zostaną pominięte, a końcówki 0,5 grosza i wyżej zostaną zaokrąglone do 1 grosza,
 - 2) w przypadku, gdy łączna wartość danej czynności nie odpowiada iloczynowi cen jednostkowych i ilości, Zamawiający przyjmie, że prawidłowo podane są ceny jednostkowe i ilości.
 - 3) w przypadku, gdy wartości wskazane w pkt 1 druku „OFERTA” nie odpowiadają sumie iloczynów ilości oraz cen jednostkowych poszczególnych pozycji zawartych w formularzu cenowym stanowiącym **załącznik nr 4a, 4b, 4c do SWZ**, Zamawiający przyjmie, że prawidłowo podane są ceny jednostkowe w formularzu cenowym i dokona korekty wartości wskazanej w pkt 1 druku „OFERTA”.
9. Zamawiający informuje, że nie przewiduje możliwości udzielenia Wykonawcy zaliczek na poczet wykonania zamówienia.

Rozdz. 17 Opis kryteriów oceny ofert wraz z podaniem wag tych kryteriów i sposobu oceny ofert

1. Oceniane będą wyłącznie oferty nieodrzucone.
2. Przy wyborze najkorzystniejszej oferty dla części I, części II, części III Zamawiający będzie kierował się niżej opisanymi kryteriami:

Kryterium	Waga	Symbol
Cena oferty	60%	C
Gwarancja	40%	G

3. Sposób oceny w zakresie poszczególnych kryteriów:

W kryterium Cena (kryterium nr 1) oferty dla **Części I, Części II, Części III** będą oceniane wg następującego wzoru:

$$C = \frac{C_n}{C_b} \times 60$$

gdzie:

- C** - suma punktów, jakie Wykonawca uzyskał kryterium (Cena oferty). Wartości punktowe w kryterium oceny ofert przyznane zostaną do 2 miejsca po przecinku, na zasadzie odcięcia;
- C_n** - cena najtańszej oferty niepodlegającej odrzuceniu;
- C_b** - cena oferty badanej.

4. Punkty za kryterium „Okres gwarancji” dla **Części I, Części II, Części III** zostaną przyznane na podstawie informacji zawartej w Formularzu Ofertowym w skali punktowej do 40 punktów według następujących zasad:

- **2 lata – 0 punktów**
- **3 lata – 20 punktów**
- **4 lata – 40 punktów**

Zaoferowany okres objęcia gwarancją nie może być krótszy niż 2 lata, liczonych od dnia podpisania przez Strony protokołu odbioru końcowego. W przypadku zaoferowania okresu gwarancji krótszego niż 2 lata, liczonych od dnia podpisania przez Strony protokołu odbioru końcowego będzie to równoznaczne z niezgodnością oferty z SWZ i będzie skutkować odrzuceniem oferty.

W przypadku niepodania w Formularzu Ofertowym okresu objęcia gwarancją, Wykonawca będzie zobowiązany objąć 2-letnią gwarancją przedmiot umowy.

5. Przy ocenie ofert wartość wagowa wyrażona w procentach będzie wyrażona w punktach (1% = 1 pkt). Punkty w ramach kryterium oceny ofert przyznane zostaną do 2 miejsca po przecinku (na zasadzie „odcięcia” kolejnych cyfr).
6. Za najkorzystniejszą ofertę uważa się ofertę, która uzyska największą liczbę punktów będącą sumą punktacji w obu kryteriach wskazanych w ust. 2.
7. Zamawiający jako najkorzystniejszą ofertę wybierze ofertę Wykonawcy, która uzyska największą liczbę punktów w ramach kryterium oceny ofert.

Rozdz. 18 Informacje dotyczące zabezpieczenia należytego wykonania umowy

1. Przed zawarciem umowy Wykonawca będzie zobowiązany wnieść zabezpieczenie należytego wykonania umowy w wysokości wskazanej w Projektowanych postanowieniach umowy.
2. Zabezpieczenie może być wniesione w jednej lub w kilku następujących formach:
 - 1) pieniądzu;
 - 2) poręczeniach bankowych lub poręczeniach spółdzielczej kasy oszczędnościowo-kredytowej, z tym, że zobowiązanie kasy jest zawsze zobowiązaniem pieniężnym;
 - 3) gwarancjach bankowych;

- 4) gwarancjach ubezpieczeniowych;
- 5) poręczeniach udzielanych przez podmioty, o których mowa w art. 6b ust. 5 pkt 2 ustawy z dnia 9 listopada 2000 r. o utworzeniu Polskiej Agencji Rozwoju Przedsiębiorczości.
3. Zamawiający nie dopuszcza możliwości wnoszenia zabezpieczenia należytego wykonania umowy w innych formach.
4. Zabezpieczenie wnoszone w pieniądzu Wykonawca wpłaca przelewem na rachunek bankowy Zamawiającego: 48 1030 1508 0000 0005 5005 6038.
5. Zamawiający zwróci/zwolni zabezpieczenie należytego wykonania umowy na zasadach określonych w Projektowanych postanowieniach umowy.
6. Jeżeli zabezpieczenie zostanie wniesione w pieniądzu, Zamawiający zwróci je wraz z odsetkami wynikającymi z umowy rachunku bankowego, na którym było ono przechowywane, pomniejszone o koszt prowadzenia rachunku oraz prowizji bankowej za przelew pieniędzy na rachunek bankowy Wykonawcy.
7. W przypadku niewykonania lub nienależytego wykonania umowy zabezpieczenie może zostać przekazane na poczet kar umownych lub odszkodowania.

Rozdz. 19 Informacja o formalnościach, jakie muszą zostać dopełnione po wyborze oferty w celu zawarcia umowy ws. zamówienia publicznego

1. Zamawiający zawiadomi o wyniku postępowania, zgodnie z przepisami ustawy, poprzez stronę zamawiającego.
2. Z wybranym Wykonawcą Zamawiający podpisze Umowę o wykonanie zamówienia, w terminie określonym w art. 308 ustawy.
3. Zamawiający powiadomi wybranego Wykonawcę o miejscu i terminie podpisania Umowy w sposób podany w ust. 1.
4. Jeżeli zostanie wybrana oferta Wykonawców wspólnie ubiegających się o udzielenie zamówienia, Zamawiający może zażądać przed podpisaniem Umowy kopii umowy regulującej ich współpracę w zakresie obejmującym wykonanie zamówienia. Z treści powyższej umowy powinny w szczególności wynikać: zasady współdziałania, zakres współuczestnictwa i podział obowiązków Wykonawców w wykonaniu przedmiotu zamówienia.
5. Przed zawarciem Umowy, wybrany Wykonawca:
 - 1) wnieśnie zabezpieczenie należytego wykonania umowy, w wysokości i formie określonej w SWZ oraz treści uzgodnionej z Zamawiającym (jeżeli w formie innej niż pieniądź);
 - 2) przekaże Zamawiającemu informacje niezbędne do wpisania do treści Umowy, np. imiona i nazwiska uprawnionych osób, które będą reprezentować Wykonawcę przy podpisaniu umowy, koordynacji itp.;
 - 3) przekaże wszelkie informacje, oświadczenia lub dokumenty istotne dla określenia skutków na gruncie rozliczeń publicznoprawnych.

Rozdz. 20 Projektowane postanowienia umowy ws. zamówienia publicznego

1. Zamawiający wymaga od wybranego Wykonawcy zamówienia zawarcia umowy w sprawie zamówienia publicznego na warunkach określonych w Projektowanych postanowieniach umowy, stanowiących **załącznik nr 2a do SWZ dla części nr I, załącznik nr 2b do SWZ dla części nr II oraz załącznik nr 2c do SWZ dla części nr III.**
2. Projektowane postanowienia umowy przed zawarciem zostaną uzupełnione o niezbędne informacje dotyczące w szczególności Wykonawcy oraz wartości umowy.

Rozdz. 21 Pouczenie o środkach ochrony prawnej przysługujących Wykonawcy

1. Wykonawcy oraz innemu podmiotowi przysługują środki ochrony prawnej opisane w Dziale IX ustawy, jeżeli ma lub miał interes w uzyskaniu zamówienia oraz poniósł lub może ponieść szkodę w wyniku naruszenia przez Zamawiającego przepisów ustawy.

2. Odwołanie przysługuje na niezgodną z przepisami ustawy czynność Zamawiającego podjętą w postępowaniu o udzielenie zamówienia lub zaniechanie czynności w postępowaniu o udzielenie zamówienia publicznego, do której Zamawiający był zobowiązany na podstawie ustawy.

Rozdz. 22 Postanowienia końcowe

1. Wykonawca ponosi koszty związane z przygotowaniem i złożeniem oferty.
2. Przywołane w SWZ załączniki stanowią jej integralną część i są udostępnione przez Zamawiającego w wersji edytowalnej.

Wykaz załączników do SWZ:

załącznik nr 1a – Opis przedmiotu zamówienia dla części I,

załącznik nr 1b – Opis przedmiotu zamówienia dla części II,

załącznik nr 1c – Opis przedmiotu zamówienia dla części III,

załącznik nr 2a - Projektowane postanowienia umowy dla Części I: „Modernizacja infrastruktury turystycznej na polanie ogniskowej w Lesie Młociny” w systemie zaprojektuj i wybuduj.

załącznik nr 2b - Projektowane postanowienia umowy dla Części II: „Rewitalizacja szlaków turystycznych w Rezerwacie Przyrody Las Bielański” w systemie zaprojektuj i wybuduj.

załącznik nr 2c - Projektowane postanowienia umowy dla Części III: „Odtworzenie leśnego placu zabaw na przedłużeniu ulicy Kocjana w Warszawie” w systemie zaprojektuj i wybuduj.

załącznik nr 3 - Informacje wymagane przepisami ogólnego rozporządzenia o ochronie danych,

załącznik nr 4 – OFERTA

załącznik nr 4a - Formularz cenowy dla Części I,

załącznik nr 4b - Formularz cenowy dla Części II,

załącznik nr 4c - Formularz cenowy dla Części III,

załącznik nr 5 - Oświadczenie z art. 125 ust. 1 ustawy Pzp,

załącznik nr 5a - Oświadczenie z art. 125 ust. 1 ustawy Pzp,

załącznik nr 6 - Wykaz robót – wzór dla Części I, Części II i Części III.

Opis przedmiotu zamówienia dla części I:

„Modernizacja infrastruktury turystycznej na polanie ogniskowej w Lesie Młociny” w systemie zaprojektuj i wybuduj.

I. Przedmiot zamówienia:

Jest realizacja w systemie „zaprojektuj i wybuduj” infrastruktury turystycznej w ramach zagospodarowania istniejącego terenu na terenie kompleksu leśnego Las Młociny dz. 4, 7-13-02

II. Realizacja zadania obejmować będzie:

- a) uzgodnienie i uzyskanie akceptacji Zamawiającego przygotowanej przez Wykonawcę koncepcji;
- b) przygotowanie projektu wraz z projektem zagospodarowania terenu i uzyskanie akceptacji Zamawiającego (z dokonaniem ewentualnych poprawek przez projektanta) oraz zgłoszenie robót budowlanych na podstawie art. 30 ust.1 ustawy Prawo budowlane do Urzędu Dzielnicy Bielany , przy czym do wykonania robót budowlanych będzie można przystąpić po nie wniesieniu przez organ administracji architektoniczno-budowlanej sprzeciwu, o którym mowa w art. 30 ust. 5 ustawy Prawo budowlane;
- c) demontaż obecnej infrastruktury turystycznej;
- d) wywóz i utylizacja zdemontowanych urządzeń kosztem i staraniem Wykonawcy;
- e) wykonanie montażu infrastruktury turystycznej zgodnie z dokumentacją projektową;
- f) skompletowanie dokumentacji odbiorowej oraz dokumentacji z geodezyjnej inwentaryzacji powykonawczej wybudowanego obiektów;
- g) odbiór końcowy robót.

III. Urządzenia:

Materiał: Urządzenia zostaną wykonane z drewna robinii akacjowej lub dębu (materiały konstrukcyjne, słupki ław, ławostółów), drewna modrzewiowego dachy wiat. Siedziska ław i blaty stołów wykonane z drewna dowolnego, zabezpieczone impregnatem! Drewno użyte przy realizacji winno być okorowane i zabezpieczone impregnatem uzgodnionym z Zamawiającym. Zainstalowanie urządzeń nastąpi bez zabetonowania. Urządzenia zostaną zaprojektowane indywidualnie.

Las Młociny -dz. 4, 7-13-02

1. Wiata w rzucie 3x3, dach dwuspadowy, 2 ławy i stół (6 sztuk)
2. Ławo-stoły: stół + 2 ławy bez oparc - zestaw piknikowy, wszystko do dł. 2m (6 sztuk)
3. Ławka bez oparcia - zwykła leśna (10 sztuk)
4. Ławka z oparciem - zwykła leśna (10 sztuk)
5. Kosz na śmieci – zabezpieczony przed ptakami (pojemność 45-60 litrów) (15 sztuk)

6. Ognisko z kręgiem betonowym (4 sztuk)

Przykładowe rysunki dla ławek, stołów oraz ławek z oparciami:

Stół:

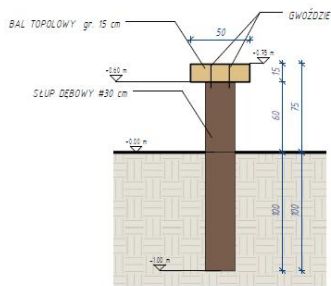
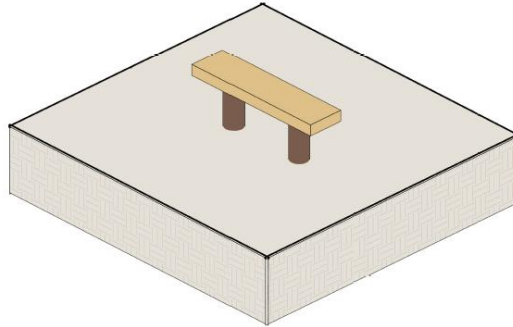
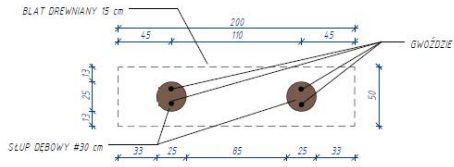

Ławka bez oparcia:

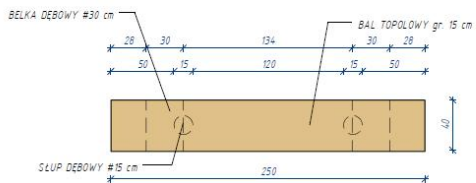
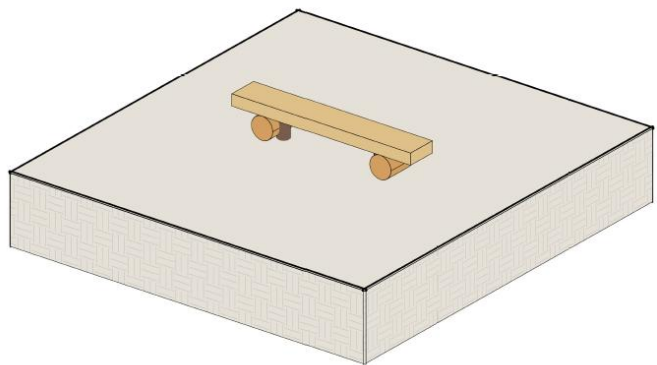
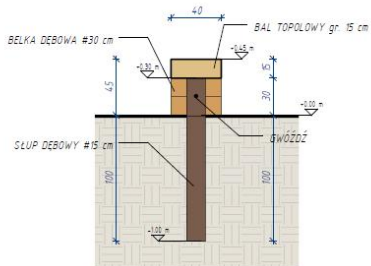

Ławka z oparciem

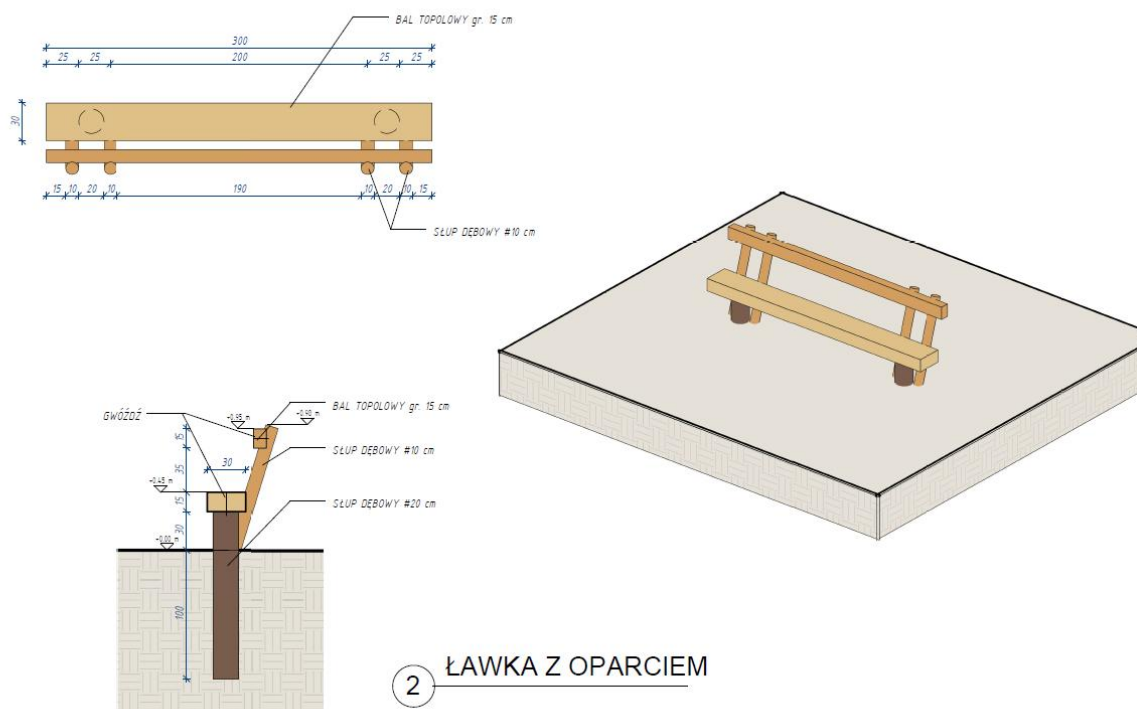

IV. Dodatkowe wymagania Zamawiającego:

1. Urządzenia przewidziane do montażu powinny być zaprojektowane indywidualnie przez Wykonawcę w uzgodnieniu z Zamawiającym.
2. Opracowaniu projektu budowlanego – 2 egz. w wersji papierowej i w wersji elektronicznej.
3. **Projekt musi być opracowany przez osobę posiadającą uprawnienia konstrukcyjno - budowlane w specjalności architektonicznej bez ograniczeń.**
4. **Plan zagospodarowania terenu należy opracować na mapach do celów projektowych.**
5. **Zgłoszenia dokona Wykonawca na podstawie udzielonego przez Zamawiającego pełnomocnictwa.**
6. **Przygotowana dokumentacja projektowa zawierać będzie docelową ilość urządzeń do zamontowania we wskazanej lokalizacji. Urządzenia planowane będą tożsame ze wskazanymi w punkcie III. Ilość łączna do zaprojektowania nie przekroczy:**

Wiata w rzucie 3x3, dach dwuspadowy, 2 ławy i stół	8
Ławo-stoły: stół + 2 ławy bez oparc - zestaw piknikowy, wszystko do dł. 2m	15
Ławka bez oparcia - zwykła leśna	20
Ławka z oparciem - zwykła leśna	20
Kosz na śmieci - zabezpieczony przed ptakami	30
Ognisko z kręgiem betonowym	10

7. Wykonawca sporządzi inwentaryzację geodezyjną wybudowanych obiektów.

V. Termin realizacji:

Termin zakończenia realizacji Umowy, rozumiany jako podpisanie protokołu końcowego odbioru robót, ustala się na maksymalnie:

- 1) **165 dni** od daty podpisania umowy dla „Modernizacja infrastruktury turystycznej na polanie ogniskowej w Lesie Młociny”
 - a) opracowanie koncepcji projektowej i dostarczenie jej Zamawiającemu - do 25 dni od daty podpisania umowy
 - b) wykonanie i dostarczenie Zamawiającemu dokumentacji projektowej (w tym przygotowanie projektu zagospodarowania terenu na mapie do celów projektowych) po zaakceptowaniu koncepcji, w zakresie wymaganym do zgłoszenia robót, sporządzonej w oparciu o uzgodnioną koncepcję jw. – do 60 dni od daty podpisania umowy
 - c) akceptacja projektu przez Zamawiającego (z dokonaniem ewentualnych poprawek przez projektanta) i Zgłoszenie robót budowlanych na podstawie art. 30 ust.1 ustawy Prawo budowlane – do 65 dni od daty podpisania umowy
 - d) zakończenie robót budowlanych – do 150 dni od daty podpisania umowy
 - e) skompletowanie dokumentacji odbiorowej (w tym dokumentacji z geodezyjnej inwentaryzacji powykonawczej) i odbiór końcowy robót – do 165 dni od daty podpisania umowy.

Las Młociny dz. 4, 7-13-02



PROJEKTOWANE POSTANOWIENIA UMOWY DLA CZĘŚCI NR I

Umowa nr LMW/...../2026

Umowa zawarta w Warszawie, w dniu
między:

Miastem Stołecznym Warszawą z siedzibą Plac Bankowy 3/5, 00-950 Warszawa, zwanym dalej **Zamawiającym**, reprezentowanym na podstawie pełnomocnictwa nr GP.OR.0052.4433.2015 z dnia 19.11.2015 r. przez: **Karola Podgórskiego – Dyrektora Lasów Miejskich – Warszawa** z siedzibą przy ul. Korkowej 170A, 04-549 Warszawa, NIP 525-22-48-481 zwanymi dalej łącznie **„Zamawiającym”**,
a

.....
.....
.....

zwanym dalej **Wykonawcą**,

Wykonawca oświadcza, że jest/ nie jest podatnikiem podatku VAT czynności objętych umową. Wykonawca oświadcza, że będzie wystawiał faktury w krajowym systemie e- Faktur (KSeF) Od dnia

W związku z wyborem Oferty **„Wykonawcy”** na podstawie przeprowadzonego postępowania o udzielenie zamówienia publicznego w trybie art. 275 pkt 1 ustawy z dnia 11 września 2019 r. „Prawo Zamówień Publicznych” (Dz.U. z 2024 r., poz. 1320 z późn zmianami), została zawarta Umowa o następującej treści:

§1
PRZEDMIOT UMOWY

1. Zamawiający zleca, a Wykonawca przyjmuje do realizacji zadania:

Modernizacja oraz remonty infrastruktury drewnianej w kompleksach leśnych m.st. Warszawy w 2026 roku.

Część I: **„Modernizacja infrastruktury turystycznej na polanie ogniskowej w Lesie Młociny” w systemie zaprojektuj i wybuduj**

2. **Przedmiot umowy obejmuje:**

- a) Uzgodnienie i uzyskanie akceptacji Zamawiającego przygotowanej przez Wykonawcę koncepcji, realizacji zadania wskazanego w ust 1.
 - b) przygotowanie projektu wraz z projektem zagospodarowania terenu i uzyskanie akceptacji Zamawiającego (z dokonaniem ewentualnych poprawek przez projektanta) oraz zgłoszenie robót budowlanych na podstawie art. 30 ust.1 ustawy Prawo budowlane do właściwego Urzędu Dzielnicy na podstawie udzielonego przez zamawiającego pełnomocnictwa. Przy czym do wykonania robót budowlanych będzie można przystąpić po nie wniesieniu przez organ administracji architektoniczno-budowlanej sprzeciwu, o którym mowa w art. 30 ust. 5 ustawy Prawo budowlane,
 - c) demontaż obecnych urządzeń i infrastruktury turystycznej,
 - d) wywóz i utylizacja zdemontowanych urządzeń kosztem i staraniem Wykonawcy.
 - e) wykonanie montażu urządzeń zgodnie z dokumentacją projektową. Dla każdej z trzech lokalizacji,
 - f) skompletowanie dokumentacji odbiorowej oraz dokumentacji z geodezyjnej inwentaryzacji powykonawczej wybudowanego obiektu
 - g) odbiór końcowy robót
3. Szczegółowy zakres przedmiotu Umowy oraz sposób jego wykonania określają:
- 1) Opis przedmiotu zamówienia,
 - 2) Niniejsza Umowa,
 - 3) SWZ wraz z pytaniami i odpowiedziami udzielonymi na etapie postępowania przetargowego (o ile występują) oraz oferta Wykonawcy wraz z załącznikami.
4. Zakres zadania obejmuje także usuwanie wad i usterek w ramach udzielanej przez Wykonawcę gwarancji jakości i rękojmi.
5. Wykonawca zobowiązuje się wykonać przedmiot Umowy samodzielnie/przy udziale podwykonawcy w następującym zakresie*
6. Wykonawca zobowiązuje się wykonać przedmiot umowy zgodnie z warunkami wynikającymi z przepisów technicznych i ustawy Prawo budowlane oraz zasadami rzetelnej wiedzy technicznej, ustalonymi zwyczajami i należytą starannością.
7. Wykonawca oświadcza, że otrzymał od Zamawiającego wszelkie informacje potrzebne do należytego wykonania Umowy oraz, że takie informacje są wystarczające do należytego wykonania Umowy.

§2

TERMINY REALIZACJI PRZEDMIOTU UMOWY

- 1. Termin rozpoczęcia realizacji Umowy **z dniem podpisania niniejszej Umowy.**
- 2. Termin zakończenia realizacji Umowy, rozumiany jako podpisanie protokołu końcowego odbioru robót, ustala się na maksymalnie:
165 dni od daty podpisania umowy dla „Modernizacja infrastruktury turystycznej na polanie ogniskowej w Lesie Młociny”
 - a) opracowanie koncepcji projektowej i dostarczenie jej Zamawiającemu - do 25 dni od daty podpisania umowy
 - b) wykonanie i dostarczenie Zamawiającemu dokumentacji projektowej (w tym przygotowanie projektu zagospodarowania terenu na mapie do celów projektowych) po

zaakceptowaniu koncepcji, w zakresie wymaganym do zgłoszenia robót , sporządzonej w oparciu o uzgodnioną koncepcję jw. – do 60 dni od daty podpisania umowy

c) akceptacja projektu przez Zamawiającego (z dokonaniem ewentualnych poprawek przez projektanta) i zgłoszenie robót budowlanych na podstawie art. 30 ust.1 ustawy Prawo budowlane – do 65 dni od daty podpisania umowy

d) zakończenie robót budowlanych – do 150 dni od daty podpisania umowy

e) skompletowanie dokumentacji odbiorowej (w tym dokumentacji z geodezyjnej inwentaryzacji powykonawczej) i odbiór końcowy robót – do 165 dni od daty podpisania umowy

3. Termin wprowadzenia na teren realizacji robót Strony ustalą w terminie 7 dni od daty zaakceptowania dokumentacji projektowej przez organ architektoniczny.

4. Termin zakończenia realizacji przedmiotu Umowy może ulec skróceniu w przypadku jego wykonania przed terminem lub przedłużeniu w przypadkach, określonych w § 14 Umowy.

§3

WYNAGRODZENIE WYKONAWCY

1. Wynagrodzenie Wykonawcy ustala się na kwotę brutto zł, słownie złotych:/100, w tym: VAT ... % tj. zł, cena netto zł, zgodnie z Ofertą, stanowiącą załącznik nr 2 do umowy, jako wynagrodzenie ryczałtowe.

2. Wynagrodzenie określone w ust. 1 obejmuje wszystkie koszty i wydatki niezbędne do wykonania przedmiotu Umowy. Niedoścadowanie przedmiotu umowy bądź wzrost kosztów spowodowany oddziaływaniem czynników mających lub mogących mieć wpływ na koszty, nie może być podstawą do żądania podwyższenia wynagrodzenia.

3. W kwocie wynagrodzenia wskazanego w ust. 1 ujęte są koszty związane z:

1) wszelkimi robotami przygotowawczymi, porządkowymi i zabezpieczającymi,

2) zabezpieczenie robót pod względem BHP,

3) odszkodowaniem za szkody wyrządzone osobom trzecim na skutek prowadzenia ww. robót,

4) dodatkowymi pracami i utrudnieniami, które zdaniem Wykonawcy mogą wystąpić przy realizacji zamówienia,

5) uzyskaniem certyfikatów i innych dokumentów umożliwiających eksploatację Przedmiotu umowy.

4. W przypadku ustawowej zmiany stawki podatku VAT w trakcie trwania umowy, Wykonawca będzie zobowiązany przy rozliczeniach za wykonane do przeliczenia oferowanych jednostkowych cen netto w taki sposób, aby przy uwzględnieniu nowej stawki podatku VAT jednostkowa cena brutto nie była wyższa od ceny zaoferowanej w ofercie przetargowej.

§ 4

WARUNKI PŁATNOŚCI

1. Zapłata Wykonawcy za wykonanie przedmiotu umowy nastąpi na podstawie faktury wystawionych przez Wykonawcę

2. Podstawę do wystawienia faktury za realizację zadania wskazanego w § 1 ust 1 stanowi końcowy protokół odbioru zadania, stwierdzający wykonanie całości przedmiotu umowy bez uwag i zastrzeżeń, podpisany przez obie Strony.

3. W przypadku zawarcia przez Wykonawcę umowy z podwykonawcą/podwykonawcami zaakceptowanej przez zamawiającego, do faktur Wykonawca zobowiązany jest dołączyć załącznik „Oświadczenia Podwykonawców”, że Wykonawca nie ma zobowiązań wynikających z realizacji zamówienia i w związku z tym Podwykonawcy nie będą zgłaszali żadnych roszczeń z tego tytułu.
4. Faktury należy wystawić na rzecz:
Nabywca : Miasto Stołeczne Warszawa (podmiot 2)
Pl. Bankowy 3/5, 00-950 Warszawa
NIP: 5252248481
Odbiorca : Lasy Miejskie – Warszawa (podmiot 3)- niezbędny element faktury
Ul. Korkowa 170A, 04-549 Warszawa,
NIP: 1132659512
5. Lasy Miejskie – Warszawa są odbiorcą i płatnikiem faktur.
6. Strony zgodnie oświadczają, że faktury będą wystawiane i odbierane za pośrednictwem Krajowego Systemu e- Faktur (KSeF), zgodnie z obowiązującymi przepisami prawa. Za dzień doręczenia faktury uznaje się dzień przydzielenia jej numeru w KSeF, z zastrzeżeniem ust 7, 8.
7. W przypadku awarii KSeF będą tymczasowo przesyłane w formie elektronicznej w formacie PDF za pośrednictwem poczty elektronicznej na adres: sekretariat@lasymiejskie.waw.pl . Za dzień doręczenia faktury wystawionej w czasie awarii KSeF uznaje się dzień potwierdzenia otrzymania wiadomości zawierającej fakturę w formacie pliku PDF na adres sekretariat@lasymiejskie.waw.pl albo dzień przydzielenia jej numeru w KSeF, w zależności które z tych zdarzeń nastąpiło wcześniej. Doręczenie w KSeF faktury wystawionej w czasie trwania awarii nie skutkuje rozpoczęciem biegu terminu płatności.
8. W przypadku niedostępności KSeF po stronie wykonawcy za dzień dostarczenia faktury uznaje się dzień przydzielenia jej numeru w KSeF. Przez tryb niedostępności KSeF należy rozumieć niedostępności, o której stanowi art. 106ne ust. 4 ustawy o podatku od towarów i usług, a także tryb offline24, o którym stanowią przepisy art. 106nda ust. 1 i 2 ustawy o podatku od towarów i usług.
9. Wynagrodzenie, należne Wykonawcy nastąpi na podstawie prawidłowo wystawionej faktury w terminie 21 dni liczonym od pierwszego dnia roboczego po dniu jej doręczenia zgodnie z ust. 6 lub 7 z zastrzeżeniem ust 10 na rachunek bankowy Wykonawcy nr.....
10. Miasto zastrzega, że płatność nastąpi na podstawie prawidłowo wystawionej faktury. Za prawidłowo wystawioną fakturę uznaje się fakturę:
 - wystawioną w KSeF (z wyjątkiem przypadków, kiedy faktura wystawiona jest w czasie awarii KSeF), gdzie w zakresie prawidłowego określenia nabywcy w polu “Podmiot2” w pozycji “JST” wpisano “1”, oraz w polu “Podmiot inny/ Podmiot3” wpisano NIP jednostki oraz w polu “Rola” wpisano “8” – JST odbiorca,
 - zawierającą w swojej treści nr umowy, której dotyczy,
 - wystawioną zgodnie z przepisami prawa oraz prawidłową pod względem formalnym i rachunkowym.

W przypadku wystawienia faktury w sposób niezgodny z powyższym, Miasto zastrzega sobie prawo wstrzymania zapłaty do czasu otrzymania prawidłowo wystawionej faktury. Po otrzymaniu prawidłowo wystawionej faktury termin płatności będzie liczony zgodnie z ust. 9

11. W przypadku faktury wystawionej w czasie trwania awarii KSeF zapłata wynagrodzenia nastąpi na podstawie prawidłowo wystawionej faktury w terminie 21 dni liczonym od pierwszego dnia roboczego po dniu potwierdzenia otrzymania wiadomości zawierającej fakturę w formacie PDF na adres sekretariat@lasymiejskie.waw.pl. Zapłata nastąpi na rachunek bankowy wskazany w ust. 9. Wykonawca zobowiązany jest przesłać skan faktury na adres sekretariat@lasymiejskie.waw.pl w terminie 3 dni roboczych od daty wystawienia w KSeF.
12. Załączniki, które nie mogą zgodnie z obowiązującymi przepisami stanowić załącznika do faktury wystawionej w KSeF, należy przesłać w formie elektronicznej w formacie pliku PDF podpisanego podpisem kwalifikowanym (o ile to wymagane) na adres sekretariat@lasymiejskie.waw.pl w terminie 3 dni roboczych od daty otrzymania faktury o którym mowa w ust. 6 i 7.
13. "Wykonawca może również wystawić fakturę w formie elektronicznej i przedłożyć ją zamawiającemu przez platformę Elektronicznego Fakturowania (PEF) znajdującą się na stronie <https://efaktura.gov.pl/>, poprzez Konto Podmiotu (Wykonawcy). Taka faktura elektroniczna uważana jest za fakturę ustrukturyzowaną po przydzieleniu jej numeru identyfikującego w KSeF. Dopiero z momentem przydzielenia fakturze elektronicznej numeru identyfikującego w KSeF faktura uważana jest za odebraną, wcześniejsze pobranie faktury elektronicznej z PEF nie skutkuje rozpoczęciem biegu terminu płatności należności w tytułu świadczenia nią dokumentowanego". Pozostałe postanowienia umowne dot. faktur ustrukturyzowanych, w tym dotyczące prawidłowo wystawionej faktury, awarii i niedostępności KSeF, rozpoczęcia biegu terminu płatności stosuje się do faktur elektronicznych, o których mowa w ustawie o elektronicznym fakturowaniu, którym przydziela się numer KSeF.
14. Zamawiający oświadcza, że dokona płatności za wykonanie przedmiotu umowy z zastosowaniem mechanizmu podzielonej płatności.
15. Zamawiający oświadcza, że posiada status dużego przedsiębiorcy.
16. Wykonawca oświadcza, że wskazany w ust. 9 rachunek bankowy jest rachunkiem rozliczeniowym służącym wyłącznie dla celów rozliczeń z tytułu prowadzonej działalności gospodarczej (dotyczy osób fizycznych prowadzących działalność gospodarczą).

§5

DODATKOWE ZOBOWIĄZANIA STRON

1. Zamawiający zobowiązany jest do:

- 1) udziału w rozwiązywaniu problemów technicznych wskazanych wpisami w wewnętrznym Dzienniku budowy;
- 2) przystąpienia do odbioru robót zanikających lub ulegających zakryciu w ciągu 3 dni od dnia otrzymania pisemnego zawiadomienia **Wykonawcy**;
- 3) terminowej zapłaty umownego wynagrodzenia.

2. Wykonawca zobowiązany jest do:

- 1) wykonania przedmiotu umowy zgodnie z warunkami wynikającymi z przepisów, sztuką budowlaną, ewentualnymi wskazówkami i zaleceniami **Zamawiającego**, z zachowaniem należytej staranności, zasad bezpieczeństwa, dobrej jakości, właściwej organizacji pracy;
- 2) prowadzenia wewnętrznego Dziennika budowy stanowiącego dokumentację realizowanych robót budowlanych;
- 3) dozoru i przyjęcia pełnej odpowiedzialności za plac budowy od momentu jego przekazania do czasu podpisania protokołu odbioru końcowego, bez zastrzeżeń ze strony **Zamawiającego**;
- 4) przejęcia obowiązków kierownika robót i opracowanie dokumentów dotyczących bezpieczeństwa i ochrony zdrowia;
- 5) zabezpieczenia terenu robót, zapewnienia bezpieczeństwa robót, pracowników i osób trzecich, środowiska oraz sprzętu i urządzeń budowlanych, a także dbania o należyty porządek na terenie budowy i ochronę mienia na budowie;
- 6) realizacji robót w sposób zapewniający ograniczenie uciążliwości dla terenów sąsiednich;
- 7) ponoszenia pełnej odpowiedzialności za wszelkie szkody wynikłe z realizacji przedmiotu umowy, od chwili protokolarnego przejęcia terenu robót do chwili odbioru końcowego bez uwag i zastrzeżeń oraz do usuwania na swój koszt i ryzyko oraz we własnym zakresie na bieżąco wszelkich szkód powstałych w związku z wykonywaniem Umowy przez **Wykonawcę**;
- 8) zawiadamiania **Zamawiającego** o wykonaniu robót zanikających lub ulegających zakryciu niezwłocznie, nie później niż w ciągu 3 dni od ich wykonania. Przystąpienie do dalszej realizacji robót bez ich odbioru przez **Zamawiającego**, spowoduje konieczność odkrycia tych robót na koszt **Wykonawcy** i ich ponownego wykonania przez **Wykonawcę** na jego koszt;
- 9) przerwania robót na żądanie **Zamawiającego** oraz zabezpieczenia wykonanych robót przed ich zniszczeniem;
- 10) bieżącego utrzymania porządku i czystości na stanowiskach pracy oraz kompleksowego uprzątnięcia miejsc wykonywania robót i ciągów komunikacyjnych codziennie po zakończeniu prac;
- 11) sukcesywnego wywożenia gruzu, odpadów budowlanych, śmieci oraz wycofania wszystkich środków produkcji, sprzętu i załogi, oraz uporządkowania terenu robót do dnia końcowego odbioru przedmiotu Umowy;
- 12) zapewnienia należytego porządku na terenie budowy i w jego otoczeniu, w tym na drogach dojazdowych;
- 13) uporządkowania terenu robót po zakończeniu robót, jak również terenów sąsiadujących zajętych lub użytkowanych przez **Wykonawcę** w tym należących do osób trzecich;
- 14) wykonania przedmiotu Umowy przy użyciu materiałów, maszyn i urządzeń własnych; zastosowane materiały, maszyny i urządzenia winny posiadać certyfikaty na znak bezpieczeństwa, atesty, być zgodne z kryteriami technicznymi określonymi w obowiązujących normach lub aprobatkach technicznych;
- 15) usunięcia oraz ponownego wykonania na własny koszt dowolnej części robót, jeżeli materiały lub jakość wykonania robót nie spełniają wymagań **Zamawiającego** lub przepisów ustawy Prawo budowlane;
- 16) zapewnienia wykwalifikowanej kadry robotniczej wraz z nadzorem;

- 17) w przypadku zwłoki **Wykonawcy** w wykonaniu przedmiotu Umowy, niewykonania lub nienależytego wykonywania przez **Wykonawcę** któregośkolwiek z obowiązków wynikających z Umowy, **Zamawiający** może wezwać Wykonawcę do wykonania lub zmiany sposobu wykonania Umowy;
- 18) Zabezpieczenia drzew, w sposób uniemożliwiający ich uszkodzenie, które znajdują się w bliskiej odległości od demontowanych i montowanych urządzeń.
- 19) Spełnienia wszelkich roszczeń wynikłych z tytułu nienależnego wykonania przedmiotu Umowy na podstawie obowiązujących przepisów kodeksu cywilnego o rękojmi za wady;

§ 6 PODWYKONAWCA

1. **Wykonawca** może powierzyć podwykonawcy wykonanie części zamówienia.
2. **Wykonawca** przed przystąpieniem do wykonania zamówienia zobowiązany jest do podania **Zamawiającemu** nazwy, danych kontaktowych oraz przedstawicieli, podwykonawców zaangażowanych w roboty budowlane, jeżeli są już znani oraz w trakcie realizacji zamówienia zawiadamia **Zamawiającego** o zmianie tych danych, a także przekazuje **Zamawiającemu** wymagane informacje na temat nowych podwykonawców, którym w późniejszym okresie zamierza powierzyć realizację robót budowlanych.
3. W przypadku podwykonawcy na którego zasoby **Wykonawca** powoływał się, na zasadach określonych w art. 118 ust. 1 Pzp, w celu wykazania spełnienia warunków udziału w postępowaniu, zmiana lub rezygnacja z podwykonawcy może nastąpić jeżeli Wykonawca wykaże **Zamawiającemu**, że proponowany inny podwykonawca lub wykonawca samodzielnie spełnia je w stopniu nie mniejszym niż podwykonawca, na którego zasoby wykonawca powoływał się w trakcie postępowania o udzielenie zamówienia i nie zachodzą wobec tego podmiotu podstawy wykluczenia.
4. Powierzenie wykonania części zamówienia podwykonawcom nie zwalnia **Wykonawcy**, z odpowiedzialności za należyte wykonanie tego zamówienia.
5. **Wykonawca, podwykonawca lub dalszy podwykonawca** zobowiązany jest przedłożyć **Zamawiającemu** w formie pisemnej projekt umowy o podwykonawstwo w przypadku zgłoszenia realizacji robót budowlanych przez Wykonawcę podwykonawcę lub dalszego podwykonawcę po podpisaniu niniejszej Umowy, nie później niż w terminie 14 dni przed planowanym terminem przystąpienia do wykonania robót, przy czym zgłoszenie winno nastąpić w formie pisemnej pod rygorem nieważności i zawierać szczegółowy przedmiot przewidzianych do powierzenia robót. Do projektu umowy przedkładanego przez podwykonawcę lub dalszego podwykonawcę należy dołączyć zgodę **Wykonawcy** na zawarcie umowy o podwykonawstwo o treści zgodnej z projektem umowy.
6. Zamawiający, w terminie 7 dni od przedłożenia przez **Wykonawcę, podwykonawcę lub dalszego podwykonawcę** projektu umowy, o której mowa w ust. 5 uprawniony jest do zgłoszenia w formie pisemnej, pod rygorem nieważności, zastrzeżeń do projektu umowy o podwykonawstwo, w przypadku gdy:
 - 1) nie spełnia ona wymagań określonych w dokumentach zamówienia,
 - 2) przewiduje ona termin zapłaty wynagrodzenia dłuższy niż 30 dni od dnia doręczenia wykonawcy, podwykonawcy lub dalszemu podwykonawcy faktury lub rachunku,

- 3) zawiera ona postanowienia kształtujących prawa i obowiązki podwykonawcy, w zakresie kar umownych oraz postanowień dotyczących warunków wypłaty wynagrodzenia, w sposób dla niego mniej korzystny niż prawa i obowiązki Wykonawcy, ukształtowane postanowieniami umowy zawartej między Zamawiającym a Wykonawcą.
7. Niezgłoszenie zastrzeżeń, o których mowa w ust. 6, do przedłożonego projektu umowy o podwykonawstwo, której przedmiotem są roboty budowlane, w terminie określonym w ust.6 uważa się za akceptację projektu umowy przez **Zamawiającego**.
 8. **Wykonawca** zobowiązany jest do uwzględnienia zastrzeżeń zgłoszonych przez **Zamawiającego**, o których mowa w ust. 6 i do przedłożenia **Zamawiającemu** poświadczonej za zgodność z oryginałem kopii zawartej w formie pisemnej umowy z Podwykonawcą obejmującej zakres robót budowlanych, których szczegółowy przedmiot został określony w § 1 ust. 3 niniejszej Umowy lub zgłoszonych **Zamawiającemu**, zgodnie z ust. 5 w terminie 7 dni od otrzymania zastrzeżeń **Zamawiającego** lub upływu terminu , o którym mowa w ust. 6.
 9. **Zamawiający**, w terminie 7 dni od przedłożenia przez Wykonawcę poświadczonej za zgodność z oryginałem kopii zawartej w formie pisemnej umowy z podwykonawcą uprawniony jest do zgłoszenia w formie pisemnej pod rygorem nieważności sprzeciwu do umowy o podwykonawstwo, której przedmiotem są roboty budowlane, w przypadkach, o których mowa w ust. 6.
 10. Niezgłoszenie sprzeciwu, o którym mowa w ust. 9, do przedłożonej umowy o podwykonawstwo, której przedmiotem są roboty budowlane, w terminie wskazanym w ust.9 uważa się za akceptację umowy przez **Zamawiającego**.
 11. Złożenie przez **Zamawiającego** sprzeciwu wobec wykonania robót budowlanych przez Podwykonawcę o którym mowa w ust.9 powoduje, że obowiązek ich wykonania spoczywa na **Wykonawcy**.
 12. **Zamawiający** ponosi odpowiedzialność za zapłatę wynagrodzenia Podwykonawcy w wysokości ustalonej w umowie między Podwykonawcą a **Wykonawcą**, chyba że ta wysokość przekracza wysokość wynagrodzenia należnego **Wykonawcy** za roboty budowlane powierzone Podwykonawcy, których szczegółowy zakres został wskazany w § 1 ust. 3 niniejszej Umowy lub wynika ze zgłoszenia, o którym mowa w ust.5, przy czym odpowiedzialność **Zamawiającego** za zapłatę wynagrodzenia Podwykonawcy jest ograniczona do wysokości wynagrodzenia należnego **Wykonawcy** wynikającego z Umowy.
 13. Ewentualne zmiany niniejszej Umowy wpływające odpowiednio na zmianę postanowień Umowy zawartej z Podwykonawcą wymagają formy pisemnej w postaci aneksu.
 14. Niewykonanie lub nienależyte wykonanie przez Podwykonawcę robót upoważnia **Zamawiającego** do żądania od **Wykonawcy** odsunięcia Podwykonawcy od realizacji robót. Odpowiednio do zaistniałych okoliczności **Wykonawca** zobowiązany jest wówczas bezzwłocznie rozwiązać umowę zawartą z Podwykonawcą. W takiej sytuacji **Wykonawca** realizuje roboty samodzielnie lub powierza je innemu Podwykonawcy, z zachowaniem trybu określonego w niniejszym paragrafie.
 15. **Wykonawca**, podwykonawca lub dalszy podwykonawca przedkłada **Zamawiającemu** poświadczoną za zgodność z oryginałem kopię zawartej umowy o podwykonawstwo, której przedmiotem są dostawy lub usługi, w terminie 7 dni od dnia jej zawarcia, z wyłączeniem umów o podwykonawstwo o wartości mniejszej niż 0,5% wartości umowy oraz umów o podwykonawstwo, których przedmiot został wskazany przez zamawiającego w dokumentach zamówienia. Wyłączenie, o którym mowa w zdaniu pierwszym, nie dotyczy

umów o podwykonawstwo o wartości większej niż 50 000 złotych. Zamawiający może określić niższą wartość, od której będzie zachodził obowiązek przedkładania umowy o podwykonawstwo.

16. W przypadku, o którym mowa w ust. 15, podwykonawca lub dalszy podwykonawca, przedkłada poświadczoną za zgodność z oryginałem kopię umowy również **Wykonawcy**.
17. W przypadku, o którym mowa w ust. 15, jeżeli termin zapłaty wynagrodzenia jest dłuższy niż określony w ust. 6 pkt 2, **Zamawiający** informuje o tym **Wykonawcę** i wzywa go do doprowadzenia do zmiany tej umowy, pod rygorem wystąpienia o zapłatę kary umownej.
18. Zapisy ust. 5-12 stosuje się odpowiednio do zmian umowy o podwykonawstwo.
19. Strony ustalają, że:
 - a. **Zamawiający** dokonuje zapłaty bezpośrednio podwykonawcy lub dalszemu podwykonawcy wymagalnego wynagrodzenia, w całości lub części, przysługującego podwykonawcy lub dalszemu podwykonawcy, który zawarł zaakceptowaną przez **Zamawiającego** umowę o podwykonawstwo, której przedmiotem są roboty budowlane lub który zawarł przedłożoną **Zamawiającemu** umowę o podwykonawstwo, której przedmiotem są dostawy lub usługi w przypadku uchylenia się od obowiązku zapłaty odpowiednio przez **Wykonawcę** podwykonawcę lub dalszego podwykonawcę.
 - b. wynagrodzenie, o którym mowa w pkt a, dotyczy wyłącznie należności powstałych po zaakceptowaniu przez **Zamawiającego** umowy o podwykonawstwo, której przedmiotem są roboty budowlane, lub po przedłożeniu zamawiającemu poświadczonej za zgodność z oryginałem kopii umowy o podwykonawstwo, której przedmiotem są dostawy lub usługi,
 - c. bezpośrednia zapłata obejmuje wyłącznie należne wynagrodzenie, bez odsetek, należnych podwykonawcy lub dalszemu podwykonawcy,
 - d. **Zamawiający**, przed dokonaniem bezpośredniej zapłaty, jest obowiązany umożliwić **Wykonawcy** zgłoszenie, pisemnie, uwag dotyczących zasadności bezpośredniej zapłaty wynagrodzenia podwykonawcy lub dalszemu podwykonawcy. **Zamawiający** informuje o terminie zgłaszania uwag nie krótszym niż 7 dni od dnia doręczenia tej informacji. W uwagach nie można powoływać się na potrącenie roszczeń wykonawcy względem podwykonawcy niezwiązanych z realizacją umowy o podwykonawstwo,
 - e. W przypadku zgłoszenia uwag, o których mowa w pkt. d, w terminie wskazanym przez **Zamawiającego**, **Zamawiający** może:
 - a) nie dokonać bezpośredniej zapłaty wynagrodzenia podwykonawcy lub dalszemu podwykonawcy,
 - b) złożyć do depozytu sądowego kwotę potrzebną na pokrycie wynagrodzenia podwykonawcy lub dalszego podwykonawcy, w przypadku istnienia zasadniczej wątpliwości **Zamawiającego** co do wysokości należnej zapłaty lub podmiotu, któremu płatność się należy,
 - c) dokonać bezpośredniej zapłaty wynagrodzenia podwykonawcy lub dalszemu podwykonawcy, jeżeli podwykonawca lub dalszy podwykonawca wykaże zasadność takiej zapłaty,
 - f. W przypadku dokonania bezpośredniej zapłaty podwykonawcy lub dalszemu podwykonawcy **Zamawiający** potrąca kwotę wypłaconego wynagrodzenia z wynagrodzenia należnego wykonawcy.
20. **Wykonawca** jest odpowiedzialny za to, aby wszystkie uprawnienia przysługujące **Zamawiającemu** wobec **Wykonawcy** mogły być realizowane wobec Podwykonawcy, nawet jeżeli poszczególne postanowienia Umowy nie stwierdzają tego wprost.

21. Podstawą do rozliczenia robót wykonanych przez Podwykonawcę, wskazanych w wystawionej fakturze VAT, będzie protokół odbioru końcowego robót bez uwag i zastrzeżeń podpisany przez przedstawicieli Stron Umowy oraz przez przedstawiciela Podwykonawcy.
22. W sprawach nie uregulowanych w tym paragrafie zastosowanie będą miały odpowiednie przepisy kodeksu cywilnego.

§7

ODBIÓR ROBÓT BUDOWLANYCH

1. Wykonawca zgłosi **Zamawiającemu** na piśmie lub drogą elektroniczną gotowość do końcowego odbioru przedmiotu Umowy.
2. Razem ze zgłoszeniem o dokonanie odbioru **Wykonawca** przekaze **Zamawiającemu**:
 - 1) certyfikat bezpieczeństwa wystawiony zgodnie z normą PN-EN 1176-1:2009, w przypadku zadania o którym mowa w § 1 ust 1 punkt a).
 - 2) dokumentację powykonawczą.
3. Jeżeli **Zamawiający** nie będzie miał zastrzeżeń co do kompletności dostarczonych dokumentów, wyznaczy datę odbioru końcowego robót w ciągu 7 dni od daty otrzymania pisma, o którym mowa w ust. 1.
4. Jeżeli w toku czynności odbioru stwierdzone zostaną wady przedmiotu Umowy, **Zamawiającemu** będą przysługiwały następujące uprawnienia:
 - 1) jeżeli wady nadają się do usunięcia, może odmówić odbioru do czasu usunięcia wad w terminie wyznaczonym przez **Zamawiającego**;
 - 2) jeżeli wady nie nadają się do usunięcia oraz:
 - a) jeżeli nie uniemożliwiają użytkowania przedmiotu Umowy zgodnie z przeznaczeniem, **Zamawiający** może obniżyć odpowiednio wynagrodzenie, lub
 - b) jeżeli uniemożliwiają użytkowanie przedmiotu Umowy zgodnie z przeznaczeniem, **Zamawiający** może odstąpić od Umowy i żądać od **Wykonawcy** odpowiedniego odszkodowania albo żądać od **Wykonawcy** wykonania przedmiotu Umowy po raz drugi.
5. Strony postanawiają, że z czynności odbioru będzie sporządzony protokół według wzoru ustalonego przez **Zamawiającego**, zawierający wszelkie ustalenia dokonane w toku odbioru, jak też terminy wyznaczone na usunięcie stwierdzonych przy odbiorze wad. W przypadku rozbieżnych stanowisk co do istnienia i zakresu wad każda ze stron może zlecić wykonanie ekspertyzy, zaś koszty jej wykonania i sporządzenia ponosi **Wykonawca**.

§ 8

RĘKOJMIA I GWARANCJA

1. Wykonawca udziela **Zamawiającemu** gwarancji na wykonane roboty na okres **miesiący**, licząc od dnia dokonania odbioru końcowego.
2. W ramach odpowiedzialności z tytułu gwarancji **Wykonawca** jest zobowiązany na żądanie **Zamawiającego** usunąć na własny koszt wszystkie wady fizyczne przedmiotu Umowy, jeżeli **Zamawiający** zgłosi wadę na piśmie przed upływem terminu gwarancji. **Wykonawca** udzieli **Zamawiającemu** gwarancji na naprawione elementy przedmiotu Umowy na okres odpowiednio jak w ust. 1 licząc od dnia podpisania protokołu usunięcia wady.

3. Gwarancja nie wyłącza, nie ogranicza ani nie zawiesza uprawnień Zamawiającego wynikających z przepisów o rękojmi za wady.

§9

ZATRUDNIENIE PRACOWNIKÓW

1. Wykonawca zobowiązany jest do zapewnienia wykonywania wszelkich czynności bezpośrednio związanych z realizacją przedmiotu zamówienia na terenie realizacji prac przez osoby zatrudnione przez Wykonawcę lub jego podwykonawców na podstawie umowy o pracę – wymóg ten dotyczy osób, które wykonują czynności bezpośrednio związane z wykonywaniem robót, czyli tzw. pracowników fizycznych i operatorów maszyn i urządzeń (wymóg nie dotyczy kierowników robót, projektantów, dostawców materiałów), w stosunku do których Wykonawca wykaże, że czynności przez nich realizowane nie polegają na wykonywaniu pracy w sposób określony w art. 22 §1 ustawy z dnia 26 czerwca 1974 r. Kodeks pracy (Dz.U. z 2025 r., poz. 277 ze zm.).
2. Wykonawca zobowiązany jest do przedłożenia każdorazowo na żądanie Zamawiającego, w terminie wskazanym przez Zamawiającego, nie krótszym niż 3 dni robocze, oświadczenia o zatrudnieniu Pracowników wykonujących prace – czynności będące przedmiotem umowy określone w § 1, zawierające informacje, w tym dane osobowe niezbędne do weryfikacji zatrudnienia na podstawie umowy o pracę w szczególności: imię, nazwisko zatrudnionego pracownika, datę zawarcia umowy o pracę, rodzaj umowy o pracę i zakres obowiązków pracownika oraz zgodę pracownika na przetwarzanie przez Zamawiającego informacji zawierających dane osobowe.
3. Nieprzedłożenie przez Wykonawcę oświadczenia określonego w ust. 2 w terminie wskazanym przez Zamawiającego zgodnie z ust. 2 będzie traktowane jako niewypełnienie obowiązku zatrudnienia Pracowników świadczących usługi na podstawie umowy o pracę.
4. W trakcie realizacji zamówienia **Zamawiający** uprawniony jest do wykonywania czynności kontrolnych wobec **Wykonawcy** odnośnie spełniania przez **Wykonawcę** lub Podwykonawcę wymogu zatrudnienia na podstawie umowy o pracę osób, o których mowa powyżej.

§ 10

KARY UMOWNE

1. W razie niewykonania przedmiotu Umowy w ustalonych terminach lub naruszenia innych postanowień Umowy, z przyczyn leżących po stronie **Wykonawcy, Zamawiający** ma prawo naliczać kary umowne w następujących przypadkach:
 - 1) za zwłokę w wykonaniu przedmiotu Umowy w terminach określonym w § 2 w wysokości 0,5% całkowitego wynagrodzenia umownego brutto, określonego w § 3 ust. 1 niniejszej Umowy, za każdy rozpoczęty dzień zwłoki,
 - 2) za odstąpienie od Umowy z przyczyn leżących po stronie **Wykonawcy**, w wysokości 20% całkowitego wynagrodzenia brutto, o którym mowa w § 3 ust. 1 Umowy,
 - 3) za zwłokę w usunięciu wad stwierdzonych:
 - a. przy odbiorze końcowym,

- b. w okresie gwarancji i rękojmi,
za każdy dzień kalendarzowy zwłoki, licząc od dnia następującego po terminie
wyznaczonym na usunięcie wad – w wysokości 0,1 % wynagrodzenia brutto,
ustalonego w niniejszej Umowie, określonego w § 3 ust. 1;
- 4) niedopełnienia wymogu zatrudnienia Pracowników wykonujących prace – czynności
wskazane w szczegółowym opisie przedmiotu zamówienia , na podstawie umowy o
pracę w rozumieniu przepisów Kodeksu Pracy - w wysokości kwoty minimalnego wynა-
godzenia za pracę ustalonego na podstawie przepisów o minimalnym wynagrodzeniu
za pracę (obowiązujących w chwili stwierdzenia przez Zamawiającego niedopełnienia
przez Wykonawcę wymogu zatrudnienia Pracowników na podstawie umowy o pracę w
rozumieniu przepisów Kodeksu Pracy) oraz liczby miesięcy w okresie realizacji Umowy,
w którym nie dopełniono przedmiotowego wymogu,
- 5) nieprzedłożenia projektu umowy o podwykonawstwo i poświadczonej za zgodność
z oryginałem kopii umowy o podwykonawstwo lub kopii jej zmiany w terminach wska-
zanych w § 6 ust. 5 i ust. 8, w wysokości 2000,00 zł brutto (słownie: dwa tysiące złotych
i 00/100 złotych), za każdy stwierdzony przypadek,
- 6) za każdy stwierdzony brak zapłaty wynagrodzenia należnego Podwykonawcom lub za
nieterminową zapłatę – w wysokości 1000,00 zł brutto (słownie: jeden tysiąc złotych
i 00/100),
- 7) łączna wartość kar umownych nie przekroczy 40% wynagrodzenia określonego w § 3
ust. 1 umowy.
2. **Zamawiający** ma prawo potrącić należne mu kary umowne w pierwszej kolejności
z należności przysługujących **Wykonawcy** lub pobrać je z wniesionego zabezpieczenia na-
leżytego wykonania Umowy. Zapłata kary umownej, jej potrącenie lub pobranie nie zwalnia
Wykonawcy z obowiązku zakończenia robót oraz wykonania pozostałych obowiązków
umownych.
3. Jeżeli wysokość szkody przekracza wysokość kar umownych, **Zamawiający** może dochodzić
odszkodowania uzupełniającego, przenoszącego wysokość kar umownych do wysokości
rzeczywiście poniesionej szkody i utraconych korzyści.

§ 11

ZABEZPIECZENIE NALEŻYTEGO WYKONANIA UMOWY

1. Ustala się, że **Wykonawca** wnosi zabezpieczenie należytego wykonania Umowy w formie
gwarancji ubezpieczeniowej/ pieniądzu/ gwarancji bankowej w wysokości 5% wartości
Umowy brutto tj.: zł, słownie:)
2. Zabezpieczenie należytego wykonania Umowy wnoszone w pieniądzu Wykonawca zob-
owiązany jest wpłacić przelewem na rachunek bankowy Zamawiającego:
4810301508000000550056038.
3. Zabezpieczenie służy pokryciu roszczeń z tytułu niewykonania lub nienależytego wykona-
nia Umowy - gwarantuje zgodnie z Umową należyte wykonanie przedmiotu Umowy oraz
służy do pokrycia roszczeń z tytułu zapłaty kar umownych oraz z tytułu rękojmi za wady.
4. Zabezpieczenie należytego wykonania Umowy zostało złożone w siedzibie **Zamawiającego**
najpóźniej w dniu zawarcia Umowy.

5. Zabezpieczenie należytego wykonania Umowy wniesione w pieniądzu będzie zwrócone **Wykonawcy** w terminach i wysokościach jak niżej:
 - 1) 70% wartości zabezpieczenia określonego w ust. 1 **Zamawiający** zwróci **Wykonawcy** lub zwolni w ciągu 30 dni od dnia wykonania przedmiotu Umowy i uznania przez **Zamawiającego** za należycie wykonane (tj. od daty odbioru końcowego robót lub daty potwierdzenia usunięcia wad stwierdzonych przy odbiorze końcowym),
 - 2) 30% wartości zabezpieczenia **Zamawiający** zwróci **Wykonawcy** lub zwolni w ciągu 15 dni po upływie okresu rękojmi za wady i gwarancji.
6. **Zamawiający** wstrzyma się ze zwrotem części zabezpieczenia należytego wykonania Umowy, o którym mowa w ust. 5 w przypadku, kiedy **Wykonawca** nie usunął w terminie stwierdzonych w trakcie odbioru wad lub jest w trakcie usuwania tych wad.
7. **Zamawiający** ma prawo bez uzyskania dodatkowej akceptacji **Wykonawcy**, kwotę zabezpieczenia należytego wykonania Umowy wraz z odsetkami przeznaczyć na usunięcie wad powstałych z winy **Wykonawcy**, w przypadku braku ich skutecznego usunięcia przez **Wykonawcę**.
8. W trakcie realizacji Umowy **Wykonawca** może dokonać zmiany formy zabezpieczenia na jedną lub kilka form, o których mowa w art. 450 ust. 1 ustawy z dnia 11 września 2019 r. Prawo zamówień publicznych. Zmiana formy zabezpieczenia może nastąpić w formie powiadomienia i nie wymaga aneksu do niniejszej Umowy.
9. Jeżeli w toku realizacji niniejszej Umowy ulegnie zmianie termin jej zakończenia określony w § 2 ust 2, **Wykonawca** zobowiązany jest samodzielnie, bez odrębnego wezwania przez **Zamawiającego**, przedłużyć wniesione zabezpieczenie aż do czasu usunięcia wszystkich wad stwierdzonych przy odbiorze ostatecznym. Jeżeli **Wykonawca** nie przedłuży ważności zabezpieczenia należytego wykonania Umowy na 14 dni przed upływem ważności zabezpieczenia należytego wykonania Umowy, wówczas **Zamawiający** jest uprawniony do dokonania wypłaty kwot z zabezpieczenia należytego wykonania Umowy. Uzyskana kwota zostanie zatrzymana tytułem przedłużonego zabezpieczenia należytego wykonania Umowy.

§12 UBEZPIECZENIE

1. **Wykonawca** zobowiązany jest do zawarcia na własny koszt odpowiednich umów ubezpieczenia z tytułu szkód, które mogą zaistnieć w związku z określonymi zdarzeniami losowymi oraz od odpowiedzialności cywilnej na czas realizacji prac objętych niniejszą **Umową** w kwocie nie niższej niż **wartość brutto przedmiotu zamówienia określonego w § 3 ust. 1**.
2. Ubezpieczeniu podlegają w szczególności:
 - 1) prace objęte Umową, urządzenia oraz wszelkie mienie ruchome związane bezpośrednio z wykonawstwem prac,
 - 2) odpowiedzialność cywilna za szkody oraz następstwa nieszczęśliwych wypadków dotyczące pracowników i osób trzecich, a powstałe w związku z prowadzonymi pracami, w tym także ruchem pojazdów mechanicznych.
3. **Wykonawca** w dniu przekazania terenu, zgodnie z § 2 ust. 3 Umowy przedłoży do wglądu **Zamawiającemu** umowy ubezpieczenia, o których mowa w ust. 1.

4. **Zamawiający** nie przekaze terenu budowy do czasu przedlozenia dokumentow, o ktorych mowa w ust. 3. Opoznienie z tego tytulubej traktowane jako powstale z przyczyn lezacych po stronie **Wykonawcy** i nie moze stanowic podstawy do zmiany terminu zakonczenia robot.
5. Na kazde wezwanie **Zamawiajacego, Wykonawca** zobowiazany jest przedlozyc dowody dotrzymania warunkow umowy ubezpieczeniowej, w tym rowniez dowody oplacenia skladek. Brak ciaglosci umowy ubezpieczenia (w tym brak zaplacenianaleznycy skladek) stanowic moze podstawe do odstapienia od Umowy przez **Zamawiajacego** z przyczyn lezacych po stronie **Wykonawcy**.

§ 13

ODSTAPIENIE OD UMOWY

1. Zamawiajacy moze odstapic od umowy:
 - 1) w terminie 30 dni od dnia powzięcia wiadomości o zaistnieniu istotnej zmiany okoliczności powodującej, że wykonanie umowy nie leży w interesie publicznym, czego nie można było przewidzieć w chwili zawarcia umowy, lub dalsze wykonywanie umowy może zagrozić podstawowemu interesowi bezpieczeństwa państwa lub bezpieczeństwu publicznemu;
 - 2) jeżeli zachodzi co najmniej jedna z następujących okoliczności:
 - a. dokonano zmiany umowy z naruszeniem art. 454 i art. 455,
 - b. wykonawca w chwili zawarcia umowy podlegał wykluczeniu na podstawie art. 108,
 - c. Trybunał Sprawiedliwości Unii Europejskiej stwierdził, w ramach procedury przewidzianej w art. 258 Traktatu o funkcjonowaniu Unii Europejskiej, że Rzeczpospolita Polska uchybiła zobowiązaniom, które ciążyą na niej na mocy Traktatów, dyrektywy 2014/24/UE, dyrektywy 2014/25/UE i dyrektywy 2009/81/WE, z uwagi na to, że zamawiający udzielił zamówienia z naruszeniem prawa Unii Europejskiej.
 - 3) jeżeli nie przystąpił do montażu urządzeń w terminie 140 dni od daty podpisania umowy,
 - 4) w przypadku ogłoszenia likwidacji Wykonawcy, zajęcia jego majątku.
2. Ponadto Zamawiającemu przysługuje prawo do odstąpienia od Umowy, gdy:
 - 1) Wykonawca nienależycie wykonuje przedmiot Umowy, a w szczególności w przypadku zastosowania materiałów niezgodnych z projektem i ofertą;
 - 2) Wykonawca z nieuzasadnionych przyczyn nie rozpoczął robót w ciągu 14 dni od daty podpisania umowy;
 - 3) Wykonawca z nieuzasadnionych przyczyn przerwał realizację robót i przerwa ta trwa dłużej niż 5 dni, pomimo wezwania wystosowanego przez Zamawiającego na piśmie;
 - 4) Wykonawca nie wykona Umowy w terminie wskazanym w § 2 ust. 2 Umowy.
3. Odstąpienie od Umowy, o którym mowa w ust. 1 i 2 powinno nastąpić w formie pisemnej i powinno zawierać uzasadnienie pod rygorem nieważności takiego oświadczenia.
4. W przypadku odstąpienia od Umowy przez jedną ze Stron, w terminie 7 dni od dnia doręczenia zawiadomienia o odstąpieniu od Umowy, Wykonawca sporządzi przy udziale Zamawiającego protokół robót będących w toku, według stanu na dzień odstąpienia od

Umowy oraz zabezpieczy przerwane roboty w zakresie uzgodnionym przez Strony, na koszt tej Strony, po której leżały przyczyny odstąpienia od Umowy, a następnie:

- 1) w terminie 5 dni od daty sporządzenia protokołu robót w toku Wykonawca zobowiązany jest sporządzić na jego podstawie i przedłożyć Zamawiającemu kosztorys obejmujący zrealizowany zakres robót;
 - 2) w terminie 3 dni od daty otrzymania od Zamawiającego zweryfikowanego kosztorysu o którym mowa w pkt. 1) Wykonawca, w formie pisemnej, zgłosi Zamawiającemu gotowość do dokonania odbioru robót przerwanych;
 - 3) w terminie 7 dni od dnia doręczenia zgłoszenia wskazanego w pkt 2) Zamawiający przystąpi do odbioru robót przerwanych oraz sporządzenia protokołu odbioru tych robót;
 - 4) w terminie do 21 dni od daty doręczenia faktury MPP Zamawiający zapłaci wynagrodzenie za roboty, które zostały wykonane do dnia odstąpienia, należycie i zgodnie z Umową, w zakresie potwierdzonym w protokole określonym w pkt 3).
5. W przypadku, gdy Wykonawca nie przystąpi w wyznaczonym terminie do odbioru wykonanych robót, w tym do wykonania którejkolwiek z czynności wskazanych w ust. 4 pkt. 1) – 4), Zamawiający dokona jednostronnego odbioru robót, sporządzi protokół i kosztorys o którym mowa w pkt. 1) oraz przejmie teren budowy. Zamawiający na koszt Wykonawcy usunie wniesione przez niego urządzenia zaplecza, pozostawione narzędzia i materiały oraz gruz i inne odpady budowlane. Zamawiający jest uprawniony do potrącenia ww. kosztów z ewentualnych należności Wykonawcy, na co Wykonawca wyraża zgodę.
6. W przypadku odstąpienia od Umowy przez którąkolwiek ze Stron z przyczyn zależnych od Wykonawcy, niezależnie od kar umownych, Wykonawca poniesie koszty wynikłe z odstąpienia od Umowy.

§14

ZMIANY W UMOWIE

1. Zgodnie z art. 455 ustawy Pzp, Strony przewidują możliwość dokonania zmian w Umowie w przypadku:
 - a) skrócenia lub wydłużenia terminu wykonania Umowy lub jej poszczególnych elementów, określonych w § 2 Umowy, wyłącznie z przyczyn niezależnych od **Wykonawcy** i mających wpływ na wykonanie przedmiotu Umowy lub jego poszczególnych elementów,
 - b) innych, nieistotnych zmian postanowień niniejszej Umowy w stosunku do treści oferty na podstawie której dokonano wyboru **Wykonawcy**,
 - c) w innych przypadkach wskazanych w art. 455 ust. 1 pkt 2b, pkt 3 i 4 i ust.2 Pzp
2. Zmiany Umowy, o których mowa w ust. 1 mogą być dokonane przed upływem terminów realizacji przedmiotu Umowy, określonych w § 2 Umowy, na pisemny wniosek złożony w terminie **7 dni** od daty wystąpienia lub powzięcia wiadomości o zaistniałych okolicznościach. Wniosek winien zawierać szczegółowe uzasadnienie.
3. Wszelkie zmiany niniejszej Umowy, o których mowa w niniejszym paragrafie, wymagają sporządzenia aneksu do Umowy pod rygorem nieważności.

§15
OSOBY DO KONTAKTU

1. Osobami do kontaktu w sprawach niniejszej Umowy są:
 - 1) ze strony **Wykonawcy**:, tel.:
 - 2) ze strony **Zamawiającego**:, tel.:
2. Zamawiający zastrzega sobie możliwość zgłaszania uwag lub zastrzeżeń przez cały okres wykonywania Umowy. **Wykonawca** zobowiązuje się do usuwania na bieżąco stwierdzonych przez **Zamawiającego** wad w wykonaniu przedmiotu Umowy.
3. Zmiana osób do kontaktu może nastąpić w formie powiadomienia i nie wymaga aneksu do Umowy.

§ 16
POSTANOWIENIA KOŃCOWE

1. Zamawiający oświadcza, że wykonanie umowy nie wiąże się z przetwarzaniem danych osobowych, których Administratorem jest Prezydent m. st. Warszawy oraz dostępem do sieci informatycznych Urzędu m. st. Warszawy lub Lasów Miejskich - Warszawa.
2. Wszelkie zmiany i uzupełnienia niniejszej umowy mogą nastąpić tylko za zgodą obu stron w formie pisemnej.
3. Spory wynikające z niniejszej umowy rozpatrywać będzie sąd właściwy dla siedziby Zamawiającego.
4. Do spraw nieuregulowanych niniejszą umową mają zastosowanie przepisy Kodeksu Cywilnego.
5. Opis przedmiotu zamówienia stanowi załącznik nr 1 do niniejszej umowy.
6. Oferta Wykonawcy stanowi załącznik nr 2 do niniejszej umowy.
7. Klauzula informacyjna o obowiązywaniu w Lasach Miejskich – Warszawa procedury zgłoszeń wewnętrznych stanowi załącznik nr 3.
8. Klauzula informacyjna z art. 13 RODO stanowi załącznik nr 4 do niniejszej umowy.
9. Klauzula informacyjna dotycząca przetwarzania danych osobowych osób wskazanych do kontaktu i realizacji umowy stanowi załącznik nr 5 do niniejszej umowy.
10. Umowa została sporządzona w **trzech jednobrzmiących egzemplarzach**, jeden egzemplarz dla Wykonawcy i dwa egzemplarze dla Zamawiającego

ZAMAWIAJĄCY:

WYKONAWCA:

Opis przedmiotu zamówienia dla części II:

„Rewitalizacja szlaków turystycznych w Rezerwacie Przyrody Las Bielański” w systemie zaprojektuj i wybuduj.

I. Przedmiot zamówienia:

Jest realizacja w systemie „zaprojektuj i wybuduj” rewitalizacji szlaków turystycznych w ramach zagospodarowania istniejącego terenu na terenie kompleksu leśnego:

Rezerwat Przyrody Las Bielański – dz. 20/4 obr. 7-09-01, dz. 20/3 obr. 7-09-01, dz. 2 obr. 7-09-03, dz. 19 obr 7-09-04

II. Realizacja zadania obejmować będzie:

- a) uzgodnienie i uzyskanie akceptacji Zamawiającego przygotowanej przez Wykonawcę koncepcji;
- b) przygotowanie projektu wraz z projektem zagospodarowania terenu i uzyskanie akceptacji Zamawiającego (z dokonaniem ewentualnych poprawek przez projektanta) oraz zgłoszenie robót budowlanych na podstawie art. 30 ust.1 ustawy Prawo budowlane Urzędu Dzielnicy Bielany, przy czym do wykonania robót budowlanych będzie można przystąpić po nie wniesieniu przez organ administracji architektoniczno-budowlanej sprzeciwu, o którym mowa w art. 30 ust. 5 ustawy Prawo budowlane;
- c) demontaż obecnych ogrodzeń drewnianych w kompleksie Leśnym Bielany.;
- d) wywóz i utylizacja zdemontowanych urządzeń kosztem i staraniem Wykonawcy;
- e) wykonanie montażu ogrodzeń drewnianych, tablicy, totemu oraz „przeszkód” zgodnie z dokumentacją projektową;
- f) skompletowanie dokumentacji odbiorowej oraz dokumentacji z geodezyjnej inwentaryzacji powykonawczej wybudowanego obiektów;
- g) odbiór końcowy robót.

III. Urządzenia:

Lokalizacja

Rezerwat Przyrody Las Bielański – dz. 20/4 obr. 7-09-01, dz. 20/3 obr. 7-09-01, dz. 2 obr. 7-09-03, dz. 19 obr 7-09-04

1. Przęsło o dł. ok 3m: 2 x podwójny słupek z daszkiem - robinia/dąb + żerdzie iglaste - górna i dolna. Drewno okorowane i pozbawione bielu. Wysokość ok. 100cm (ilość łączna około 170 przęseł, w maksymalnie około 30 lokalizacji)
2. Tablica wysokość do 3m: 2 słupy i tablica ok. 100x150cm (nadruk na planszy wykonanej na blaszce ocynkowanej gr. 0,75 mm, zabezpieczonej folią UV – antygraffiti lub planszę wykonaną na płycie typu dibond gr. minimum 3 mm, zabezpieczoną folią UV – antygraffiti. Projekt planszy wykonany przez Wykonawcę w uzgodnieniu z Zamawiającym. Ilość do wykonania (5 szt.)
3. Totem na wejściu: 3 słupy dębowe/robiniove - 250 + 210+180cm wys. ustawione stycznie obok siebie z 1 frezem "Rezerwat Las Bielański". (3 szt.)
4. Przeszkody - rzucenie bali dostępnych w miejscu ścinki (ścinka po stronie zamawiającego) - 5 miejsc (wszystkie miejsca do 200 m od ścinki)

Przykładowe wymiary ogrodzenia

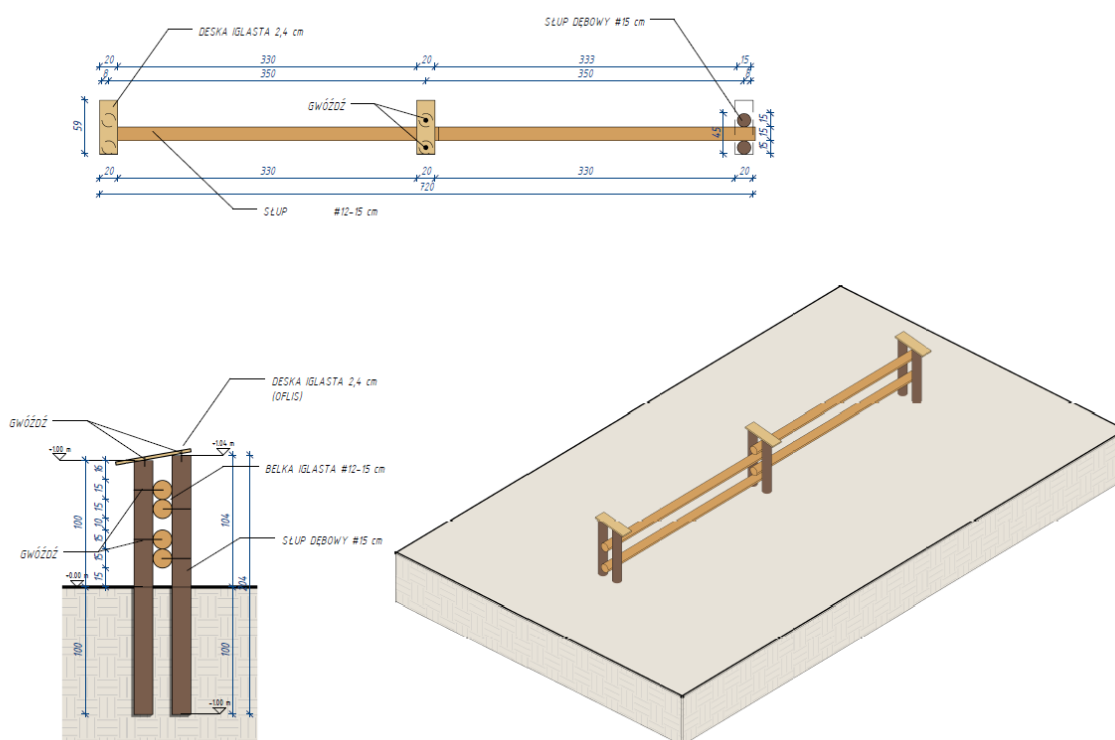

IV. Dodatkowe wymagania Zamawiającego:

1. Opracowaniu projektu budowlanego – 2 egz. w wersji papierowej i w wersji elektronicznej.
2. **Plan zagospodarowania terenu należy opracować na mapach do celów projektowych.**
3. **Zgłoszenia dokona Wykonawca na podstawie udzielonego przez Zamawiającego pełnomocnictwa.**
4. **Wykonawca zobowiązany jest do uzgodnienia projektu z RDOŚ Warszawa.**
5. Wykonawca sporządzi inwentaryzację geodezyjną wybudowanych obiektów.

6. Dokumentacja projektowa będzie zawierać większą ilość lokalizacji niż przewidziana w opisie do realizacji w terenie. Przewidywana łączna liczba punktów w dokumentacji projektowej nie przekroczy 70 lokalizacji. Rodzaje urządzeń przewidywanych do ustalenia w pozostałych lokalizacjach będą tożsame z wymienionymi w punkcie III.

V. Termin realizacji:

Termin zakończenia realizacji Umowy, rozumiany jako podpisanie protokołu końcowego odbioru robót, ustala się na maksymalnie:

180 dni od daty podpisania umowy dla „Rewitalizacja szlaków turystycznych w Rezerwacie Przyrody Las Bielański”

W tym:

- a) opracowanie koncepcji projektowej i dostarczenie jej Zamawiającemu - do 25 dni od daty podpisania umowy
- b) wykonanie i dostarczenie Zamawiającemu dokumentacji projektowej (w tym przygotowanie projektu zagospodarowania terenu na mapie do celów projektowych) po zaakceptowaniu koncepcji, w zakresie wymaganym do zgłoszenia robót, sporządzonej w oparciu o uzgodnioną koncepcję jw. – do 60 dni od daty podpisania umowy
- c) akceptacja projektu przez Zamawiającego (z dokonaniem ewentualnych poprawek przez projektanta) i Zgłoszenie robót budowlanych na podstawie art. 30 ust.1 ustawy Prawo budowlane – do 65 dni od daty podpisania umowy
- d) zakończenie robót budowlanych – do 170 dni od daty podpisania umowy
- e) skompletowanie dokumentacji odbiorowej (w tym dokumentacji z geodezyjnej inwentaryzacji powykonawczej) i odbiór końcowy robót – do 180 dni od daty podpisania umowy

Rezerwat Przyrody Las Bielański – dz. 20/4 obr. 7-09-01, dz. 20/3 obr. 7-09-01, dz. 2 obr. 7-09-03, dz. 19 obr 7-09-04



PROJEKTOWANE POSTANOWIENIA UMOWY DLA CZĘŚCI NR II

Umowa nr LMW/...../2026

Umowa zawarta w Warszawie, w dniu
pomiędzy:

Miastem Stołecznym Warszawą z siedzibą Plac Bankowy 3/5, 00-950 Warszawa, zwanym dalej **Zamawiającym**, reprezentowanym na podstawie pełnomocnictwa nr GP.OR.0052.4433.2015 z dnia 19.11.2015 r. przez:
Karola Podgórskiego – Dyrektora Lasów Miejskich – Warszawa z siedzibą przy ul. Korkowej 170A, 04-549 Warszawa, NIP 525-22-48-481 zwanymi dalej łącznie „**Zamawiającym**”,
a

.....
.....
.....

zwanym dalej **Wykonawcą**,

Wykonawca oświadcza, że jest/ nie jest podatnikiem podatku VAT czynności objętych umową. Wykonawca oświadcza, że będzie wystawiał faktury w krajowym systemie e- Faktur (KSeF) Od dnia

W związku z wyborem Oferty „**Wykonawcy**” na podstawie przeprowadzonego postępowania o udzielenie zamówienia publicznego w trybie art. 275 pkt 1 ustawy z dnia 11 września 2019 r. „Prawo Zamówień Publicznych” (Dz.U. z 2024 r., poz. 1320 z późn zmianami), została zawarta Umowa o następującej treści:

§1
PRZEDMIOT UMOWY

1. Zamawiający zleca, a Wykonawca przyjmuje do realizacji zadania:

Modernizacja oraz remonty infrastruktury drewnianej w kompleksach leśnych m.st. Warszawy w 2026 roku.

Część II: „**Rewitalizacja szlaków turystycznych w Rezerwacie Przyrody Las Bielański**” W systemie zaprojektuj i wybuduj

2. Przedmiot umowy obejmuje:

- a) Uzgodnienie i uzyskanie akceptacji Zamawiającego przygotowanych przez Wykonawcę koncepcji, po jednej dla każdego z zadań określonych w ust 1.,
- b) przygotowanie projektu wraz z projektem zagospodarowania terenu i uzyskanie akceptacji Zamawiającego (z dokonaniem ewentualnych poprawek przez projektanta) oraz zgłoszenie robót budowlanych na podstawie art. 30 ust.1 ustawy Prawo budowlane do właściwego Urzędu Dzielnicy, przy czym do wykonania robót budowlanych będzie można przystąpić po nie wniesieniu przez organ administracji architektoniczno-budowlanej sprzeciwu, o którym mowa w art. 30 ust. 5 ustawy Prawo budowlane,
- c) demontaż obecnych ogrodzeń drewnianych w kompleksie Leśnym Bielany,
- d) wywóz i utylizacja zdemontowanych urządzeń kosztem i staraniem Wykonawcy.
- e) wykonanie montażu ogrodzeń drewnianych zgodnie z dokumentacją projektową.
- f) skompletowanie dokumentacji odbiorowej dokumentacji z geodezyjnej inwentaryzacji powykonawczej wybudowanego obiektu
- g) odbiór końcowy robót

3. Szczegółowy zakres przedmiotu Umowy oraz sposób jego wykonania określają:

- 1) Opis przedmiotu zamówienia,
 - 2) Niniejsza Umowa,
 - 3) SWZ wraz z pytaniami i odpowiedziami udzielonymi na etapie postępowania przetargowego (o ile występują) oraz oferta Wykonawcy wraz z załącznikami.
4. Zakres zadania obejmuje także usuwanie wad i usterek w ramach udzielanej przez Wykonawcę gwarancji jakości i rękojmi.
5. Wykonawca zobowiązuje się wykonać przedmiot Umowy samodzielnie/przy udziale podwykonawcy w następującym zakresie*
6. Wykonawca zobowiązuje się wykonać przedmiot umowy zgodnie z warunkami wynikającymi z przepisów technicznych i ustawy Prawo budowlane oraz zasadami rzetelnej wiedzy technicznej, ustalonymi zwyczajami i należyłą starannością.
7. Wykonawca oświadcza, że otrzymał od Zamawiającego wszelkie informacje potrzebne do należytego wykonania Umowy oraz, że takie informacje są wystarczające do należytego wykonania Umowy.

§2

TERMINY REALIZACJI PRZEDMIOTU UMOWY

1. Termin rozpoczęcia realizacji Umowy **z dniem podpisania niniejszej Umowy.**
2. Termin zakończenia realizacji Umowy, rozumiany jako podpisanie protokołu końcowego odbioru robót, ustala się na maksymalnie:
180 dni od daty podpisania umowy dla „Rewitalizacja szlaków turystycznych w Rezerwacie Przyrody Las Bielański”

W tym:

- a) opracowanie koncepcji projektowej i dostarczenie jej Zamawiającemu - do 25 dni od daty podpisania umowy
- b) wykonanie i dostarczenie Zamawiającemu dokumentacji projektowej (w tym przygotowanie projektu zagospodarowania terenu na mapie do celów projektowych) po zaakceptowaniu koncepcji, w zakresie wymaganym do zgłoszenia robót, sporządzonej w oparciu o uzgodnioną koncepcję jw. – do 60 dni od daty podpisania umowy

- c) akceptacja projektu przez Zamawiającego (z dokonaniem ewentualnych poprawek przez projektanta) i Zgłoszenie robót budowlanych na podstawie art. 30 ust.1 ustawy Prawo budowlane – do 65 dni od daty podpisania umowy
- d) zakończenie robót budowlanych – do 170 dni od daty podpisania umowy
- e) skompletowanie dokumentacji odbiorowej (w tym dokumentacji z geodezyjnej inwentaryzacji powykonawczej) i odbiór końcowy robót – do 180 dni od daty podpisania umowy

3. Termin wprowadzenia na teren realizacji robót Strony ustalą w terminie 7 dni od daty zaakceptowania dokumentacji projektowej przez organ architektoniczny.

4. Termin zakończenia realizacji przedmiotu Umowy może ulec skróceniu w przypadku jego wykonania przed terminem lub przedłużeniu w przypadkach, określonych w § 14 Umowy.

§3

WYNAGRODZENIE WYKONAWCY

1. Wynagrodzenie Wykonawcy ustala się na kwotę brutto zł, słownie złotych:/100, w tym: VAT ... % tj. zł, cena netto zł, zgodnie z Ofertą, stanowiącą załącznik nr 2 do umowy, jako wynagrodzenie ryczałtowe.
2. Wynagrodzenie określone w ust. 1 obejmuje wszystkie koszty i wydatki niezbędne do wykonania przedmiotu Umowy. Niedoszacowanie przedmiotu umowy bądź wzrost kosztów spowodowany oddziaływaniem czynników mających lub mogących mieć wpływ na koszty, nie może być podstawą do żądania podwyższenia wynagrodzenia.
3. W kwocie wynagrodzenia wskazanego w ust. 1 ujęte są koszty związane z:
 - 1) wszelkimi robotami przygotowawczymi, porządkowymi i zabezpieczającymi,
 - 2) zabezpieczeniem robót pod względem BHP,
 - 3) odszkodowaniem za szkody wyrządzone osobom trzecim na skutek prowadzenia ww. robót,
 - 4) dodatkowymi pracami i utrudnieniami, które zdaniem Wykonawcy mogą wystąpić przy realizacji zamówienia,
 - 5) uzyskaniem certyfikatów i innych dokumentów umożliwiających eksploatację Przedmiotu umowy.
4. W przypadku ustawowej zmiany stawki podatku VAT w trakcie trwania umowy, Wykonawca będzie zobowiązany przy rozliczeniach za wykonane do przeliczenia oferowanych jednostkowych cen netto w taki sposób, aby przy uwzględnieniu nowej stawki podatku VAT jednostkowa cena brutto nie była wyższa od ceny zaoferowanej w ofercie przetargowej.

§ 4

WARUNKI PŁATNOŚCI

1. Zapłata Wykonawcy za wykonanie przedmiotu umowy nastąpi na podstawie faktury wystawionych przez Wykonawcę
2. Podstawę do wystawienia faktury za realizację zadania wskazanego w § 1 ust 1 stanowi końcowy protokół odbioru zadania, stwierdzający wykonanie całości przedmiotu umowy bez uwag i zastrzeżeń, podpisany przez obie Strony.

3. W przypadku zawarcia przez Wykonawcę umowy z podwykonawcą/podwykonawcami zaakceptowanej przez zamawiającego, do faktur Wykonawca zobowiązany jest dołączyć załącznik „Oświadczenia Podwykonawców”, że Wykonawca nie ma zobowiązań wynikających z realizacji zamówienia i w związku z tym Podwykonawcy nie będą zgłaszali żadnych roszczeń z tego tytułu.
4. Faktury należy wystawić na rzecz:
Nabywca : Miasto Stołeczne Warszawa (podmiot 2)
Pl. Bankowy 3/5, 00-950 Warszawa
NIP: 5252248481
Odbiorca : Lasy Miejskie – Warszawa (podmiot 3)- niezbędny element faktury
Ul. Korkowa 170A, 04-549 Warszawa,
NIP: 1132659512
5. Lasy Miejskie – Warszawa są odbiorcą i płatnikiem faktur.
6. Strony zgodnie oświadczają, że faktury będą wystawiane i odbierane za pośrednictwem Krajowego Systemu e- Faktur (KSeF), zgodnie z obowiązującymi przepisami prawa. Za dzień doręczenia faktury uznaje się dzień przydzielenia jej numeru w KSeF, z zastrzeżeniem ust 7, 8.
7. W przypadku awarii KSeF będą tymczasowo przesyłane w formie elektronicznej w formacie PDF za pośrednictwem poczty elektronicznej na adres: sekretariat@lasymiejskie.waw.pl . Za dzień doręczenia faktury wystawionej w czasie awarii KSeF uznaje się dzień potwierdzenia otrzymania wiadomości zawierającej fakturę w formacie pliku PDF na adres sekretariat@lasymiejskie.waw.pl albo dzień przydzielenia jej numeru w KSeF, w zależności które z tych zdarzeń nastąpiło wcześniej. Doręczenie w KSeF faktury wystawionej w czasie trwania awarii nie skutkuje rozpoczęciem biegu terminu płatności.
8. W przypadku niedostępności KSeF po stronie wykonawcy za dzień dostarczenia faktury uznaje się dzień przydzielenia jej numeru w KSeF. Przez tryb niedostępności KSeF należy rozumieć niedostępności, o której stanowi art. 106ne ust. 4 ustawy o podatku od towarów i usług, a także tryb offline24, o którym stanowią przepisy art. 106nda ust. 1 i 2 ustawy o podatku od towarów i usług.
9. Wynagrodzenie, należne Wykonawcy nastąpi na podstawie prawidłowo wystawionej faktury w terminie 21 dni liczonym od pierwszego dnia roboczego po dniu jej doręczenia zgodnie z ust. 6 lub 7 z zastrzeżeniem ust 10 na rachunek bankowy Wykonawcy nr.....
10. Miasto zastrzega, że płatność nastąpi na podstawie prawidłowo wystawionej faktury. Za prawidłowo wystawioną fakturę uznaje się fakturę:
 - wystawioną w KSeF (z wyjątkiem przypadków, kiedy faktura wystawiona jest w czasie awarii KSeF), gdzie w zakresie prawidłowego określenia nabywcy w polu “Podmiot2” w pozycji “JST” wpisano “1”, oraz w polu “Podmiot inny/ Podmiot3” wpisano NIP jednostki oraz w polu “Rola” wpisano “8” – JST odbiorca,
 - zawierającą w swojej treści nr umowy, której dotyczy,
 - wystawioną zgodnie z przepisami prawa oraz prawidłową pod względem formalnym i rachunkowym.

W przypadku wystawienia faktury w sposób niezgodny z powyższym, Miasto zastrzega sobie prawo wstrzymania zapłaty do czasu otrzymania prawidłowo wystawionej faktury. Po otrzymaniu prawidłowo wystawionej faktury termin płatności będzie liczony zgodnie z ust. 9

11. W przypadku faktury wystawionej w czasie trwania awarii KSeF zapłata wynagrodzenia nastąpi na podstawie prawidłowo wystawionej faktury w terminie 21 dni liczonym od pierwszego dnia roboczego po dniu potwierdzenia otrzymania wiadomości zawierającej fakturę w formacie PDF na adres sekretariat@lasymiejskie.waw.pl. Zapłata nastąpi na rachunek bankowy wskazany w ust. 9. Wykonawca zobowiązany jest przesłać skan faktury na adres sekretariat@lasymiejskie.waw.pl w terminie 3 dni roboczych od daty wystawienia w KSeF.
12. Załączniki, które nie mogą zgodnie z obowiązującymi przepisami stanowić załącznika do faktury wystawionej w KSeF, należy przesłać w formie elektronicznej w formacie pliku PDF podpisanego podpisem kwalifikowanym (o ile to wymagane) na adres sekretariat@lasymiejskie.waw.pl w terminie 3 dni roboczych od daty otrzymania faktury o którym mowa w ust. 6 i 7.
13. "Wykonawca może również wystawić fakturę w formie elektronicznej i przedłożyć ją zamawiającemu przez platformę Elektronicznego Fakturowania (PEF) znajdującą się na stronie <https://efaktura.gov.pl/>, poprzez Konto Podmiotu (Wykonawcy). Taka faktura elektroniczna uważana jest za fakturę ustrukturyzowaną po przydzieleniu jej numeru identyfikującego w KSeF. Dopiero z momentem przydzielenia fakturze elektronicznej numeru identyfikującego w KSeF faktura uważana jest za odebraną, wcześniejsze pobranie faktury elektronicznej z PEF nie skutkuje rozpoczęciem biegu terminu płatności należności w tytułu świadczenia nią dokumentowanego". Pozostałe postanowienia umowne dot. faktur ustrukturyzowanych, w tym dotyczące prawidłowo wystawionej faktury, awarii i niedostępności KSeF, rozpoczęcia biegu terminu płatności stosuje się do faktur elektronicznych, o których mowa w ustawie o elektronicznym fakturowaniu, którym przydziela się numer KSeF.
14. Zamawiający oświadcza, że dokona płatności za wykonanie przedmiotu umowy z zastosowaniem mechanizmu podzielonej płatności.
15. Zamawiający oświadcza, że posiada status dużego przedsiębiorcy.
16. Wykonawca oświadcza, że wskazany w ust. 9 rachunek bankowy jest rachunkiem rozliczeniowym służącym wyłącznie dla celów rozliczeń z tytułu prowadzonej działalności gospodarczej (dotyczy osób fizycznych prowadzących działalność gospodarczą).

§5

DODATKOWE ZOBOWIĄZANIA STRON

1. Zamawiający zobowiązany jest do:

- 1) udziału w rozwiązywaniu problemów technicznych wskazanych wpisami w wewnętrznym Dzienniku budowy;
- 2) przystąpienia do odbioru robót zanikających lub ulegających zakryciu w ciągu 3 dni od dnia otrzymania pisemnego zawiadomienia **Wykonawcy**;
- 3) terminowej zapłaty umownego wynagrodzenia.

2. Wykonawca zobowiązany jest do:

- 1) wykonania przedmiotu umowy zgodnie z warunkami wynikającymi z przepisów, sztuką budowlaną, ewentualnymi wskazówkami i zaleceniami **Zamawiającego**, z zachowaniem należytej staranności, zasad bezpieczeństwa, dobrej jakości, właściwej organizacji pracy;

- 2) prowadzenia wewnętrznego Dziennika budowy stanowiącego dokumentację realizowanych robót budowlanych;
- 3) dozoru i przyjęcia pełnej odpowiedzialności za plac budowy od momentu jego przekazania do czasu podpisania protokołu odbioru końcowego, bez zastrzeżeń ze strony **Zamawiającego**;
- 4) przejęcia obowiązków kierownika robót i opracowanie dokumentów dotyczących bezpieczeństwa i ochrony zdrowia;
- 5) zabezpieczenia terenu robót, zapewnienia bezpieczeństwa robót, pracowników i osób trzecich, środowiska oraz sprzętu i urządzeń budowlanych, a także dbania o należyty porządek na terenie budowy i ochronę mienia na budowie;
- 6) realizacji robót w sposób zapewniający ograniczenie uciążliwości dla terenów sąsiednich;
- 7) ponoszenia pełnej odpowiedzialności za wszelkie szkody wynikłe z realizacji przedmiotu umowy, od chwili protokolarnego przejęcia terenu robót do chwili odbioru końcowego bez uwag i zastrzeżeń oraz do usuwania na swój koszt i ryzyko oraz we własnym zakresie na bieżąco wszelkich szkód powstałych w związku z wykonywaniem Umowy przez **Wykonawcę**;
- 8) zawiadamiania **Zamawiającego** o wykonaniu robót zanikających lub ulegających zakryciu niezwłocznie, nie później niż w ciągu 3 dni od ich wykonania. Przystąpienie do dalszej realizacji robót bez ich odbioru przez **Zamawiającego**, spowoduje konieczność odkrycia tych robót na koszt **Wykonawcy** i ich ponownego wykonania przez **Wykonawcę** na jego koszt;
- 9) przerwania robót na żądanie **Zamawiającego** oraz zabezpieczenia wykonanych robót przed ich zniszczeniem;
- 10) bieżącego utrzymania porządku i czystości na stanowiskach pracy oraz kompleksowego uprzątnięcia miejsc wykonywania robót i ciągów komunikacyjnych codziennie po zakończeniu prac;
- 11) sukcesywnego wywożenia gruzu, odpadów budowlanych, śmieci oraz wycofania wszystkich środków produkcji, sprzętu i załogi, oraz uporządkowania terenu robót do dnia końcowego odbioru przedmiotu Umowy;
- 12) zapewnienia należytego porządku na terenie budowy i w jego otoczeniu, w tym na drogach dojazdowych;
- 13) uporządkowania terenu robót po zakończeniu robót, jak również terenów sąsiadujących zajętych lub użytkowanych przez **Wykonawcę** w tym należących do osób trzecich;
- 14) wykonania przedmiotu Umowy przy użyciu materiałów, maszyn i urządzeń własnych; zastosowane materiały, maszyny i urządzenia winny posiadać certyfikaty na znak bezpieczeństwa, atesty, być zgodne z kryteriami technicznymi określonymi w obowiązujących normach lub aprobatkach technicznych;
- 15) usunięcia oraz ponownego wykonania na własny koszt dowolnej części robót, jeżeli materiały lub jakość wykonania robót nie spełniają wymagań **Zamawiającego** lub przepisów ustawy Prawo budowlane;
- 16) zapewnienia wykwalifikowanej kadry robotniczej wraz z nadzorem;
- 17) w przypadku zwłoki **Wykonawcy** w wykonaniu przedmiotu Umowy, niewykonywania lub nienależytego wykonywania przez **Wykonawcę** któregośkolwiek z obowiązków wynikających z Umowy, **Zamawiający** może wezwać Wykonawcę do wykonania lub zmiany sposobu wykonania Umowy;

- 18) Zabezpieczenia drzew, w sposób uniemożliwiający ich uszkodzenie, które znajdują się w bliskiej odległości od demontowanych i montowanych urządzeń.
- 19) Spełnienia wszelkich roszczeń wynikłych z tytułu nienależnego wykonania przedmiotu Umowy na podstawie obowiązujących przepisów kodeksu cywilnego o rękojmi za wady;

§ 6

PODWYKONAWCA

1. **Wykonawca** może powierzyć podwykonawcy wykonanie części zamówienia.
2. **Wykonawca** przed przystąpieniem do wykonania zamówienia zobowiązany jest do podania **Zamawiającemu** nazwy, danych kontaktowych oraz przedstawicieli, podwykonawców zaangażowanych w roboty budowlane, jeżeli są już znani oraz w trakcie realizacji zamówienia zawiadamia **Zamawiającego** o zmianie tych danych, a także przekazuje **Zamawiającemu** wymagane informacje na temat nowych podwykonawców, którym w późniejszym okresie zamierza powierzyć realizację robót budowlanych.
3. W przypadku podwykonawcy na którego zasoby **Wykonawca** powoływał się, na zasadach określonych w art. 118 ust. 1 Pzp , w celu wykazania spełniania warunków udziału w postępowaniu, zmiana lub rezygnacja z podwykonawcy może nastąpić jeżeli **Wykonawca** wykaże **Zamawiającemu**, że proponowany inny podwykonawca lub wykonawca samodzielnie spełnia je w stopniu nie mniejszym niż podwykonawca, na którego zasoby wykonawca powoływał się w trakcie postępowania o udzielenie zamówienia i nie zachodzą wobec tego podmiotu podstawy wykluczenia.
4. Powierzenie wykonania części zamówienia podwykonawcom nie zwalnia **Wykonawcy**, z odpowiedzialności za należyte wykonanie tego zamówienia.
5. **Wykonawca, podwykonawca lub dalszy podwykonawca** zobowiązany jest przedłożyć **Zamawiającemu** w formie pisemnej projekt umowy o podwykonawstwo w przypadku zgłoszenia realizacji robót budowlanych przez **Wykonawcę** podwykonawcę lub dalszego podwykonawcę po podpisaniu niniejszej Umowy, nie później niż w terminie 14 dni przed planowanym terminem przystąpienia do wykonania robót, przy czym zgłoszenie winno nastąpić w formie pisemnej pod rygorem nieważności i zawierać szczegółowy przedmiot przewidzianych do powierzenia robót. Do projektu umowy przedkładanego przez podwykonawcę lub dalszego podwykonawcę należy dołączyć zgodę **Wykonawcy** na zawarcie umowy o podwykonawstwo o treści zgodnej z projektem umowy.
6. Zamawiający, w terminie 7 dni od przedłożenia przez **Wykonawcę, podwykonawcę lub dalszego podwykonawcę** projektu umowy, o której mowa w ust. 5 uprawniony jest do zgłoszenia w formie pisemnej, pod rygorem nieważności, zastrzeżeń do projektu umowy o podwykonawstwo, w przypadku gdy:
 - 1) nie spełnia ona wymagań określonych w dokumentach zamówienia,
 - 2) przewiduje ona termin zapłaty wynagrodzenia dłuższy niż 30 dni od dnia doręczenia wykonawcy, podwykonawcy lub dalszemu podwykonawcy faktury lub rachunku,
 - 3) zawiera ona postanowienia kształtujących prawa i obowiązki podwykonawcy, w zakresie kar umownych oraz postanowień dotyczących warunków wypłaty wynagrodzenia, w sposób dla niego mniej korzystny niż prawa i obowiązki **Wykonawcy**, ukształtowane postanowieniami umowy zawartej między Zamawiającym a **Wykonawcą**.

7. Niezgłoszenie zastrzeżeń, o których mowa w ust. 6, do przedłożonego projektu umowy o podwykonawstwo, której przedmiotem są roboty budowlane, w terminie określonym w ust.6 uważa się za akceptację projektu umowy przez **Zamawiającego**.
8. **Wykonawca** zobowiązany jest do uwzględnienia zastrzeżeń zgłoszonych przez **Zamawiającego**, o których mowa w ust. 6 i do przedłożenia **Zamawiającemu** poświadczonyj za zgodność z oryginałem kopii zawartej w formie pisemnej umowy z Podwykonawcą obejmującej zakres robót budowlanych, których szczegółowy przedmiot został określony w § 1 ust. 3 niniejszej Umowy lub zgłoszonych **Zamawiającemu**, zgodnie z ust. 5 w terminie 7 dni od otrzymania zastrzeżeń **Zamawiającego** lub upływu terminu , o którym mowa w ust. 6.
9. **Zamawiający**, w terminie 7 dni od przedłożenia przez Wykonawcę poświadczonyj za zgodność z oryginałem kopii zawartej w formie pisemnej umowy z podwykonawcą uprawniony jest do zgłoszenia w formie pisemnej pod rygorem nieważności sprzeciwu do umowy o podwykonawstwo, której przedmiotem są roboty budowlane, w przypadkach, o których mowa w ust. 6.
10. Niezgłoszenie sprzeciwu, o którym mowa w ust. 9, do przedłożonyj umowy o podwykonawstwo, której przedmiotem są roboty budowlane, w terminie wskazanym w ust.9 uważa się za akceptację umowy przez **Zamawiającego**.
11. Złożenie przez **Zamawiającego** sprzeciwu wobec wykonania robót budowlanych przez Podwykonawcę o którym mowa w ust.9 powoduje, że obowiązek ich wykonania spoczywa na **Wykonawcy**.
12. **Zamawiający** ponosi odpowiedzialność za zapłatę wynagrodzenia Podwykonawcy w wysokości ustalonej w umowie między Podwykonawcą a **Wykonawcą**, chyba że ta wysokość przekracza wysokość wynagrodzenia należnego **Wykonawcy** za roboty budowlane powierzone Podwykonawcy, których szczegółowy zakres został wskazany w § 1 ust. 3 niniejszej Umowy lub wynika ze zgłoszenia, o którym mowa w ust.5, przy czym odpowiedzialność **Zamawiającego** za zapłatę wynagrodzenia Podwykonawcy jest ograniczona do wysokości wynagrodzenia należnego **Wykonawcy** wynikającego z Umowy.
13. Ewentualne zmiany niniejszej Umowy wpływające odpowiednio na zmianę postanowień Umowy zawartej z Podwykonawcą wymagają formy pisemnej w postaci aneksu.
14. Niewykonanie lub nienależyte wykonanie przez Podwykonawcę robót upoważnia **Zamawiającego** do żądania od **Wykonawcy** odsunięcia Podwykonawcy od realizacji robót. Odpowiednio do zaistniałych okoliczności **Wykonawca** zobowiązany jest wówczas bezzwłocznie rozwiązać umowę zawartą z Podwykonawcą. W takiej sytuacji **Wykonawca** realizuje roboty samodzielnie lub powierza je innemu Podwykonawcy, z zachowaniem trybu określonego w niniejszym paragrafie.
15. **Wykonawca**, podwykonawca lub dalszy podwykonawca przedkłada **Zamawiającemu** poświadczonyj za zgodność z oryginałem kopię zawartej umowy o podwykonawstwo, której przedmiotem są dostawy lub usługi, w terminie 7 dni od dnia jej zawarcia, z wyłączeniem umów o podwykonawstwo o wartości mniejszej niż 0,5% wartości umowy oraz umów o podwykonawstwo, których przedmiot został wskazany przez zamawiającego w dokumentach zamówienia. Wyłączenie, o którym mowa w zdaniu pierwszym, nie dotyczy umów o podwykonawstwo o wartości większej niż 50 000 złotych. Zamawiający może określić niższą wartość, od której będzie zachodził obowiązek przedkładania umowy o podwykonawstwo.
16. W przypadku, o którym mowa w ust. 15, podwykonawca lub dalszy podwykonawca, przedkłada poświadczonyj za zgodność z oryginałem kopię umowy również **Wykonawcy**.

17. W przypadku, o którym mowa w ust. 15, jeżeli termin zapłaty wynagrodzenia jest dłuższy niż określony w ust. 6 pkt 2, **Zamawiający** informuje o tym **Wykonawcę** i wzywa go do doprowadzenia do zmiany tej umowy, pod rygorem wystąpienia o zapłatę kary umownej.
18. Zapisy ust. 5-12 stosuje się odpowiednio do zmian umowy o podwykonawstwo.
19. Strony ustalają, że:
- a. **Zamawiający** dokonuje zapłaty bezpośrednio podwykonawcy lub dalszemu podwykonawcy wymagalnego wynagrodzenia, w całości lub części, przysługującego podwykonawcy lub dalszemu podwykonawcy, który zawarł zaakceptowaną przez **Zamawiającego** umowę o podwykonawstwo, której przedmiotem są roboty budowlane lub który zawarł przedłożoną **Zamawiającemu** umowę o podwykonawstwo, której przedmiotem są dostawy lub usługi w przypadku uchylenia się od obowiązku zapłaty odpowiednio przez **Wykonawcę** podwykonawcę lub dalszego podwykonawcę.
 - b. wynagrodzenie, o którym mowa w pkt a, dotyczy wyłącznie należności powstałych po zaakceptowaniu przez **Zamawiającego** umowy o podwykonawstwo, której przedmiotem są roboty budowlane, lub po przedłożeniu zamawiającemu poświadczonych za zgodność z oryginałem kopii umowy o podwykonawstwo, której przedmiotem są dostawy lub usługi,
 - c. bezpośrednia zapłata obejmuje wyłącznie należne wynagrodzenie, bez odsetek, należnych podwykonawcy lub dalszemu podwykonawcy,
 - d. **Zamawiający**, przed dokonaniem bezpośredniej zapłaty, jest obowiązany umożliwić **Wykonawcy** zgłoszenie, pisemnie, uwag dotyczących zasadności bezpośredniej zapłaty wynagrodzenia podwykonawcy lub dalszemu podwykonawcy. **Zamawiający** informuje o terminie zgłaszania uwag nie krótszym niż 7 dni od dnia doręczenia tej informacji. W uwagach nie można powoływać się na potrącenie roszczeń wykonawcy względem podwykonawcy niezwiązanych z realizacją umowy o podwykonawstwo,
 - e. W przypadku zgłoszenia uwag, o których mowa w pkt. d, w terminie wskazanym przez **Zamawiającego**, **Zamawiający** może:
 - d) nie dokonać bezpośredniej zapłaty wynagrodzenia podwykonawcy lub dalszemu podwykonawcy,
 - e) złożyć do depozytu sądowego kwotę potrzebną na pokrycie wynagrodzenia podwykonawcy lub dalszego podwykonawcy, w przypadku istnienia zasadniczej wątpliwości **Zamawiającego** co do wysokości należnej zapłaty lub podmiotu, któremu płatność się należy,
 - f) dokonać bezpośredniej zapłaty wynagrodzenia podwykonawcy lub dalszemu podwykonawcy, jeżeli podwykonawca lub dalszy podwykonawca wykaże zasadność takiej zapłaty,
 - f. W przypadku dokonania bezpośredniej zapłaty podwykonawcy lub dalszemu podwykonawcy **Zamawiający** potrąca kwotę wypłaconego wynagrodzenia z wynagrodzenia należnego wykonawcy.
20. **Wykonawca** jest odpowiedzialny za to, aby wszystkie uprawnienia przysługujące **Zamawiającemu** wobec **Wykonawcy** mogły być realizowane wobec Podwykonawcy, nawet jeżeli poszczególne postanowienia Umowy nie stwierdzają tego wprost.
21. Podstawą do rozliczenia robót wykonanych przez Podwykonawcę, wskazanych w wystawionej fakturze VAT, będzie protokół odbioru końcowego robót bez uwag i zastrzeżeń podpisany przez przedstawicieli Stron Umowy oraz przez przedstawiciela Podwykonawcy.
22. W sprawach nie uregulowanych w tym paragrafie zastosowanie będą miały odpowiednie przepisy kodeksu cywilnego.

§7 ODBIÓR ROBÓT BUDOWLANYCH

1. Wykonawca zgłosi **Zamawiającemu** na piśmie lub drogą elektroniczną gotowość do końcowego odbioru przedmiotu Umowy.
2. Razem ze zgłoszeniem o dokonanie odbioru **Wykonawca** przekaze **Zamawiającemu**:
 - 1) certyfikat bezpieczeństwa wystawiony zgodnie z normą PN-EN 1176-1:2009, w przypadku zadania o którym mowa w § 1 ust 1 punkt a).
 - 2) dokumentację powykonawczą.
3. Jeżeli **Zamawiający** nie będzie miał zastrzeżeń co do kompletności dostarczonych dokumentów, wyznaczy datę odbioru końcowego robót w ciągu 7 dni od daty otrzymania pisma, o którym mowa w ust. 1.
4. Jeżeli w toku czynności odbioru stwierdzone zostaną wady przedmiotu Umowy, **Zamawiającemu** będą przysługiwały następujące uprawnienia:
 - 1) jeżeli wady nadają się do usunięcia, może odmówić odbioru do czasu usunięcia wad w terminie wyznaczonym przez **Zamawiającego**;
 - 2) jeżeli wady nie nadają się do usunięcia oraz:
 - a) jeżeli nie uniemożliwiają użytkowania przedmiotu Umowy zgodnie z przeznaczeniem, **Zamawiający** może obniżyć odpowiednio wynagrodzenie, lub
 - b) jeżeli uniemożliwiają użytkowanie przedmiotu Umowy zgodnie z przeznaczeniem, **Zamawiający** może odstąpić od Umowy i żądać od **Wykonawcy** odpowiedniego odszkodowania albo żądać od **Wykonawcy** wykonania przedmiotu Umowy po raz drugi.
5. Strony postanawiają, że z czynności odbioru będzie sporządzony protokół według wzoru ustalonego przez **Zamawiającego**, zawierający wszelkie ustalenia dokonane w toku odbioru, jak też terminy wyznaczone na usunięcie stwierdzonych przy odbiorze wad. W przypadku rozbieżnych stanowisk co do istnienia i zakresu wad każda ze stron może zlecić wykonanie ekspertyzy, zaś koszty jej wykonania i sporządzenia ponosi **Wykonawca**.

§ 8 RĘKOJMIA I GWARANCJA

1. Wykonawca udziela **Zamawiającemu** gwarancji na wykonane roboty na okres **miesiący**, licząc od dnia dokonania odbioru końcowego.
2. W ramach odpowiedzialności z tytułu gwarancji **Wykonawca** jest zobowiązany na żądanie **Zamawiającego** usunąć na własny koszt wszystkie wady fizyczne przedmiotu Umowy, jeżeli **Zamawiający** zgłosi wadę na piśmie przed upływem terminu gwarancji. **Wykonawca** udzieli **Zamawiającemu** gwarancji na naprawione elementy przedmiotu Umowy na okres odpowiednio jak w ust. 1 licząc od dnia podpisania protokołu usunięcia wady.
3. Gwarancja nie wyłącza, nie ogranicza ani nie zawiesza uprawnień **Zamawiającego** wynikających z przepisów o rękojmi za wady.

§9 ZATRUDNIENIE PRACOWNIKÓW

1. Wykonawca zobowiązany jest do zapewnienia wykonywania wszelkich czynności bezpośrednio związanych z realizacją przedmiotu zamówienia na terenie realizacji prac przez osoby zatrudnione przez Wykonawcę lub jego podwykonawców na podstawie umowy o pracę – wymóg ten dotyczy osób, które wykonują czynności bezpośrednio związane z wykonywaniem robót, czyli tzw. pracowników fizycznych i operatorów maszyn i urządzeń (wymóg nie dotyczy kierowników robót, projektantów, dostawców materiałów), w stosunku do których Wykonawca wykaże, że czynności przez nich realizowane nie polegają na wykonywaniu pracy w sposób określony w art. 22 §1 ustawy z dnia 26 czerwca 1974 r. Kodeks pracy (Dz.U. z 2025 r., poz. 277 ze zm.).
2. Wykonawca zobowiązany jest do przedłożenia każdorazowo na żądanie Zamawiającego, w terminie wskazanym przez Zamawiającego, nie krótszym niż 3 dni robocze, oświadczenia o zatrudnieniu Pracowników wykonujących prace – czynności będące przedmiotem umowy określone w § 1, zawierające informacje, w tym dane osobowe niezbędne do weryfikacji zatrudnienia na podstawie umowy o pracę w szczególności: imię, nazwisko zatrudnionego pracownika, datę zawarcia umowy o pracę, rodzaj umowy o pracę i zakres obowiązków pracownika oraz zgodę pracownika na przetwarzanie przez Zamawiającego informacji zawierających dane osobowe.
3. Nieprzedłożenie przez Wykonawcę oświadczenia określonego w ust. 2 w terminie wskazanym przez Zamawiającego zgodnie z ust. 2 będzie traktowane jako niewypełnienie obowiązku zatrudnienia Pracowników świadczących usługi na podstawie umowy o pracę.
4. W trakcie realizacji zamówienia **Zamawiający** uprawniony jest do wykonywania czynności kontrolnych wobec **Wykonawcy** odnośnie spełniania przez **Wykonawcę** lub Podwykonawcę wymogu zatrudnienia na podstawie umowy o pracę osób, o których mowa powyżej.

§ 10 KARY UMOWNE

1. W razie niewykonania przedmiotu Umowy w ustalonych terminach lub naruszenia innych postanowień Umowy, z przyczyn leżących po stronie **Wykonawcy, Zamawiający** ma prawo naliczać kary umowne w następujących przypadkach:
 - 1) za zwłokę w wykonaniu przedmiotu Umowy w terminach określonym w § 2 w wysokości 0,5% całkowitego wynagrodzenia umownego brutto, określonego w § 3 ust. 1 niniejszej Umowy, za każdy rozpoczęty dzień zwłoki,
 - 2) za odstąpienie od Umowy z przyczyn leżących po stronie **Wykonawcy**, w wysokości 20% całkowitego wynagrodzenia brutto, o którym mowa w § 3 ust. 1 Umowy,
 - 3) za zwłokę w usunięciu wad stwierdzonych:
 - a. przy odbiorze końcowym,
 - b. w okresie gwarancji i rękojmi,za każdy dzień kalendarzowy zwłoki, licząc od dnia następującego po terminie wyznaczonym na usunięcie wad – w wysokości 0,1 % wynagrodzenia brutto, ustalonego w niniejszej Umowie, określonego w § 3 ust. 1;

- 4) niedopełnienia wymogu zatrudnienia Pracowników wykonujących prace – czynności wskazane w szczegółowym opisie przedmiotu zamówienia , na podstawie umowy o pracę w rozumieniu przepisów Kodeksu Pracy - w wysokości kwoty minimalnego wynagrodzenia za pracę ustalonego na podstawie przepisów o minimalnym wynagrodzeniu za pracę (obowiązujących w chwili stwierdzenia przez Zamawiającego niedopełnienia przez Wykonawcę wymogu zatrudnienia Pracowników na podstawie umowy o pracę w rozumieniu przepisów Kodeksu Pracy) oraz liczby miesięcy w okresie realizacji Umowy, w którym nie dopełniono przedmiotowego wymogu,
 - 5) nieprzedłożenia projektu umowy o podwykonawstwo i poświadczonej za zgodność z oryginałem kopii umowy o podwykonawstwo lub kopii jej zmiany w terminach wskazanych w § 6 ust. 5 i ust. 8, w wysokości 2000,00 zł brutto (słownie: dwa tysiące złotych i 00/100 złotych), za każdy stwierdzony przypadek,
 - 6) za każdy stwierdzony brak zapłaty wynagrodzenia należnego Podwykonawcom lub za nieterminową zapłatę – w wysokości 1000,00 zł brutto (słownie: jeden tysiąc złotych i 00/100),
 - 7) łączna wartość kar umownych nie przekroczy 40% wynagrodzenia określonego w § 3 ust. 1 umowy.
2. **Zamawiający** ma prawo potrącić należne mu kary umowne w pierwszej kolejności z należności przysługujących **Wykonawcy** lub pobrać je z wniesionego zabezpieczenia należytego wykonania Umowy. Zapłata kary umownej, jej potrącenie lub pobranie nie zwalnia **Wykonawcy** z obowiązku zakończenia robót oraz wykonania pozostałych obowiązków umownych.
 3. Jeżeli wysokość szkody przekracza wysokość kar umownych, **Zamawiający** może dochodzić odszkodowania uzupełniającego, przenoszącego wysokość kar umownych do wysokości rzeczywiście poniesionej szkody i utraconych korzyści.

§ 11

ZABEZPIECZENIE NALEŻYTEGO WYKONANIA UMOWY

1. Ustala się, że **Wykonawca** wnosi zabezpieczenie należytego wykonania Umowy w formie gwarancji ubezpieczeniowej/ pieniądzu/ gwarancji bankowej w wysokości 5% wartości Umowy brutto tj.: zł, słownie:)
2. Zabezpieczenie należytego wykonania Umowy wnoszone w pieniądzu Wykonawca zobowiązany jest wpłacić przelewem na rachunek bankowy Zamawiającego: **48103015080000000550056038**.
3. Zabezpieczenie służy pokryciu roszczeń z tytułu niewykonania lub nienależytego wykonania Umowy - gwarantuje zgodnie z Umową należyte wykonanie przedmiotu Umowy oraz służy do pokrycia roszczeń z tytułu zapłaty kar umownych oraz z tytułu rękojmi za wady.
4. Zabezpieczenie należytego wykonania Umowy zostało złożone w siedzibie **Zamawiającego** najpóźniej w dniu zawarcia Umowy.
5. Zabezpieczenie należytego wykonania Umowy wniesione w pieniądzu będzie zwrócone **Wykonawcy** w terminach i wysokościach jak niżej:
 - 1) 70% wartości zabezpieczenia określonego w ust. 1 **Zamawiający** zwróci **Wykonawcy** lub zwolni w ciągu 30 dni od dnia wykonania przedmiotu Umowy i uznania przez **Zamawiającego** za należyte wykonane (tj. od daty odbioru końcowego robót lub daty potwierdzenia usunięcia wad stwierdzonych przy odbiorze końcowym),

- 2) 30% wartości zabezpieczenia **Zamawiający** zwróci **Wykonawcy** lub zwolni w ciągu 15 dni po upływie okresu rękojmi za wady i gwarancji.
6. **Zamawiający** wstrzyma się ze zwrotem części zabezpieczenia należytego wykonania Umowy, o którym mowa w ust. 5 w przypadku, kiedy **Wykonawca** nie usunął w terminie stwierdzonych w trakcie odbioru wad lub jest w trakcie usuwania tych wad.
7. **Zamawiający** ma prawo bez uzyskania dodatkowej akceptacji **Wykonawcy**, kwotę zabezpieczenia należytego wykonania Umowy wraz z odsetkami przeznaczyć na usunięcie wad powstałych z winy **Wykonawcy**, w przypadku braku ich skutecznego usunięcia przez **Wykonawcę**.
8. W trakcie realizacji Umowy **Wykonawca** może dokonać zmiany formy zabezpieczenia na jedną lub kilka form, o których mowa w art. 450 ust. 1 ustawy z dnia 11 września 2019 r. Prawo zamówień publicznych. Zmiana formy zabezpieczenia może nastąpić w formie powiadomienia i nie wymaga aneksu do niniejszej Umowy.
9. Jeżeli w toku realizacji niniejszej Umowy ulegnie zmianie termin jej zakończenia określony w § 2 ust 2, **Wykonawca** zobowiązany jest samodzielnie, bez odrębnego wezwania przez **Zamawiającego**, przedłużyć wniesione zabezpieczenie aż do czasu usunięcia wszystkich wad stwierdzonych przy odbiorze ostatecznym. Jeżeli **Wykonawca** nie przedłuży ważności zabezpieczenia należytego wykonania Umowy na 14 dni przed upływem ważności zabezpieczenia należytego wykonania Umowy, wówczas **Zamawiający** jest uprawniony do dokonania wypłaty kwot z zabezpieczenia należytego wykonania Umowy. Uzyskana kwota zostanie zatrzymana tytułem przedłużonego zabezpieczenia należytego wykonania Umowy.

§12

UBEZPIECZENIE

1. **Wykonawca** zobowiązany jest do zawarcia na własny koszt odpowiednich umów ubezpieczenia z tytułu szkód, które mogą zaistnieć w związku z określonymi zdarzeniami losowymi oraz od odpowiedzialności cywilnej na czas realizacji prac objętych niniejszą **Umową** w kwocie nie niższej niż **wartość brutto przedmiotu zamówienia określonego w § 3 ust. 1**.
2. Ubezpieczeniu podlegają w szczególności:
 - 1) prace objęte Umową, urządzenia oraz wszelkie mienie ruchome związane bezpośrednio z wykonawstwem prac,
 - 2) odpowiedzialność cywilna za szkody oraz następstwa nieszczęśliwych wypadków dotyczące pracowników i osób trzecich, a powstałe w związku z prowadzonymi pracami, w tym także ruchem pojazdów mechanicznych.
3. **Wykonawca** w dniu przekazania terenu, zgodnie z § 2 ust. 3 Umowy przedłoży do wglądu **Zamawiającemu** umowy ubezpieczenia, o których mowa w ust. 1.
4. **Zamawiający** nie przekaże terenu budowy do czasu przedłożenia dokumentów, o których mowa w ust. 3. Opóźnienie z tego tytułu będzie traktowane jako powstałe z przyczyn leżących po stronie **Wykonawcy** i nie może stanowić podstawy do zmiany terminu zakończenia robót.
5. Na każde wezwanie **Zamawiającego**, **Wykonawca** zobowiązany jest przedłożyć dowody dotrzymania warunków umowy ubezpieczeniowej, w tym również dowody opłacenia składek. Brak ciągłości umowy ubezpieczenia (w tym brak zapłacenia należnych składek) stanowić może podstawę do odstąpienia od Umowy przez **Zamawiającego** z przyczyn leżących po stronie **Wykonawcy**.

§ 13

ODSTĄPIENIE OD UMOWY

1. Zamawiający może odstąpić od umowy:
 - 1) w terminie 30 dni od dnia powzięcia wiadomości o zaistnieniu istotnej zmiany okoliczności powodującej, że wykonanie umowy nie leży w interesie publicznym, czego nie można było przewidzieć w chwili zawarcia umowy, lub dalsze wykonywanie umowy może zagrozić podstawowemu interesowi bezpieczeństwa państwa lub bezpieczeństwu publicznemu;
 - 2) jeżeli zachodzi co najmniej jedna z następujących okoliczności:
 - a. dokonano zmiany umowy z naruszeniem art. 454 i art. 455,
 - b. wykonawca w chwili zawarcia umowy podlegał wykluczeniu na podstawie art. 108,
 - c. Trybunał Sprawiedliwości Unii Europejskiej stwierdził, w ramach procedury przewidzianej w art. 258 Traktatu o funkcjonowaniu Unii Europejskiej, że Rzeczpospolita Polska uchybiła zobowiązaniom, które ciążyą na niej na mocy Traktatów, dyrektywy 2014/24/UE, dyrektywy 2014/25/UE i dyrektywy 2009/81/WE, z uwagi na to, że zamawiający udzielił zamówienia z naruszeniem prawa Unii Europejskiej.
 - 3) jeżeli nie przystąpił do montażu urządzeń w terminie 140 dni od daty podpisania umowy,
 - 4) w przypadku ogłoszenia likwidacji Wykonawcy, zajęcia jego majątku.
2. Ponadto Zamawiającemu przysługuje prawo do odstąpienia od Umowy, gdy:
 - 1) Wykonawca nienależycie wykonuje przedmiot Umowy, a w szczególności w przypadku zastosowania materiałów niezgodnych z projektem i ofertą;
 - 2) Wykonawca z nieuzasadnionych przyczyn nie rozpoczął robót w ciągu 14 dni od daty podpisania umowy;
 - 3) Wykonawca z nieuzasadnionych przyczyn przerwał realizację robót i przerwa ta trwa dłużej niż 5 dni, pomimo wezwania wystosowanego przez Zamawiającego na piśmie;
 - 4) Wykonawca nie wykona Umowy w terminie wskazanym w § 2 ust. 2 Umowy.
3. Odstąpienie od Umowy, o którym mowa w ust. 1 i 2 powinno nastąpić w formie pisemnej i powinno zawierać uzasadnienie pod rygorem nieważności takiego oświadczenia.
4. W przypadku odstąpienia od Umowy przez jedną ze Stron, w terminie 7 dni od dnia doręczenia zawiadomienia o odstąpieniu od Umowy, Wykonawca sporządzi przy udziale Zamawiającego protokół robót będących w toku, według stanu na dzień odstąpienia od Umowy oraz zabezpieczy przerwane roboty w zakresie uzgodnionym przez Strony, na koszt tej Strony, po której leżały przyczyny odstąpienia od Umowy, a następnie:
 - 5) w terminie 5 dni od daty sporządzenia protokołu robót w toku Wykonawca zobowiązany jest sporządzić na jego podstawie i przedłożyć Zamawiającemu kosztorys obejmujący zrealizowany zakres robót;
 - 6) w terminie 3 dni od daty otrzymania od Zamawiającego zweryfikowanego kosztorysu o którym mowa w pkt. 1) Wykonawca, w formie pisemnej, zgłosi Zamawiającemu gotowość do dokonania odbioru robót przerwanych;
 - 7) w terminie 7 dni od dnia doręczenia zgłoszenia wskazanego w pkt 2) Zamawiający przystąpi do odbioru robót przerwanych oraz sporządzenia protokołu odbioru tych robót;

- 8) w terminie do 21 dni od daty doręczenia faktury MPP Zamawiający zapłaci wynagrodzenie za roboty, które zostały wykonane do dnia odstąpienia, należycie i zgodnie z Umową, w zakresie potwierdzonym w protokole określonym w pkt 3).
7. W przypadku, gdy Wykonawca nie przystąpi w wyznaczonym terminie do odbioru wykonanych robót, w tym do wykonania którejkolwiek z czynności wskazanych w ust. 4 pkt. 1) – 4), Zamawiający dokona jednostronnego odbioru robót, sporządzi protokół i kosztorys o którym mowa w pkt. 1) oraz przejmie teren budowy. Zamawiający na koszt Wykonawcy usunie wniesione przez niego urządzenia zaplecza, pozostawione narzędzia i materiały oraz gruz i inne odpady budowlane. Zamawiający jest uprawniony do potrącenia ww. kosztów z ewentualnych należności Wykonawcy, na co Wykonawca wyraża zgodę.
8. W przypadku odstąpienia od Umowy przez którąkolwiek ze Stron z przyczyn zależnych od Wykonawcy, niezależnie od kar umownych, Wykonawca poniesie koszty wynikłe z odstąpienia od Umowy.

§14 ZMIANY W UMOWIE

1. Zgodnie z art. 455 ustawy Pzp, Strony przewidują możliwość dokonania zmian w Umowie w przypadku:
 - a) skrócenia lub wydłużenia terminu wykonania Umowy lub jej poszczególnych elementów, określonych w § 2 Umowy, wyłącznie z przyczyn niezależnych od **Wykonawcy** i mających wpływ na wykonanie przedmiotu Umowy lub jego poszczególnych elementów,
 - b) innych, nieistotnych zmian postanowień niniejszej Umowy w stosunku do treści oferty na podstawie której dokonano wyboru **Wykonawcy**,
 - c) w innych przypadkach wskazanych w art. 455 ust. 1 pkt 2b, pkt 3 i 4 i ust.2 Pzp
2. Zmiany Umowy, o których mowa w ust. 1 mogą być dokonane przed upływem terminów realizacji przedmiotu Umowy, określonych w § 2 Umowy, na pisemny wniosek złożony w terminie **7 dni** od daty wystąpienia lub powzięcia wiadomości o zaistniałych okolicznościach. Wniosek winien zawierać szczegółowe uzasadnienie.
3. Wszelkie zmiany niniejszej Umowy, o których mowa w niniejszym paragrafie, wymagają sporządzenia aneksu do Umowy pod rygorem nieważności.

§15 OSOBY DO KONTAKTU

1. Osobami do kontaktu w sprawach niniejszej Umowy są:
 - 1) ze strony **Wykonawcy**:, tel.:
 - 2) ze strony **Zamawiającego**:, tel.:
2. Zamawiający zastrzega sobie możliwość zgłaszania uwag lub zastrzeżeń przez cały okres wykonywania Umowy. **Wykonawca** zobowiązuje się do usuwania na bieżąco stwierdzonych przez **Zamawiającego** wad w wykonaniu przedmiotu Umowy.
3. Zmiana osób do kontaktu może nastąpić w formie powiadomienia i nie wymaga aneksu do Umowy.

§ 16
POSTANOWIENIA KOŃCOWE

1. Zamawiający oświadcza, że wykonanie umowy nie wiąże się z przetwarzaniem danych osobowych, których Administratorem jest Prezydent m. st. Warszawy oraz dostępem do sieci informatycznych Urzędu m. st. Warszawy lub Lasów Miejskich - Warszawa.
2. Wszelkie zmiany i uzupełnienia niniejszej umowy mogą nastąpić tylko za zgodą obu stron w formie pisemnej.
3. Spory wynikające z niniejszej umowy rozpatrywać będzie sąd właściwy dla siedziby Zamawiającego.
4. Do spraw nieuregulowanych niniejszą umową mają zastosowanie przepisy Kodeksu Cywilnego.
5. Opis przedmiotu zamówienia stanowi załącznik nr 1 do niniejszej umowy.
6. Oferta Wykonawcy stanowi załącznik nr 2 do niniejszej umowy.
7. Klauzula informacyjna o obowiązywaniu w Lasach Miejskich – Warszawa procedury zgłoszeń wewnętrznych stanowi załącznik nr 3.
8. Klauzula informacyjna z art. 13 RODO stanowi załącznik nr 4 do niniejszej umowy.
9. Klauzula informacyjna dotycząca przetwarzania danych osobowych osób wskazanych do kontaktu i realizacji umowy stanowi załącznik nr 5 do niniejszej umowy.
10. Umowa została sporządzona w **trzech jednobrzmiących egzemplarzach**, jeden egzemplarz dla Wykonawcy i dwa egzemplarze dla Zamawiającego

ZAMAWIAJĄCY:

WYKONAWCA:

Opis przedmiotu zamówienia dla części III:

„Odtworzenie leśnego placu zabaw na przedłużeniu ulicy Kocjana w Warszawie” w systemie zaprojektuj i wybuduj.

I. Przedmiot zamówienia:

Jest realizacja w systemie „zaprojektuj i wybuduj” placu zabaw, infrastruktury turystycznej oraz rewitalizacji szlaków turystycznych w ramach zagospodarowania istniejącego terenu na terenie kompleksu leśnego Las Bemowo - dz. 4, 06-10-05

II. Realizacja zadania obejmować będzie:

- a) uzgodnienie i uzyskanie akceptacji Zamawiającego przygotowanej przez Wykonawcę koncepcji;
- b) przygotowanie projektu wraz z projektem zagospodarowania terenu i uzyskanie akceptacji Zamawiającego (z dokonaniem ewentualnych poprawek przez projektanta) oraz zgłoszenie robót budowlanych na podstawie art. 30 ust.1 ustawy Prawo budowlane do Urzędu Dzielnicy Bemowo, przy czym do wykonania robót budowlanych będzie można przystąpić po nie wniesieniu przez organ administracji architektoniczno-budowlanej sprzeciwu, o którym mowa w art. 30 ust. 5 ustawy Prawo budowlane;
- c) demontaż obecnych urządzeń zabawowych w kompleksie leśnym Bemowo;
- d) wywóz i utylizacja zdemontowanych urządzeń kosztem i staraniem Wykonawcy;
- e) wykonanie montażu urządzeń zabawowych, ogrodzeń drewnianych oraz infrastruktury turystycznej zgodnie z dokumentacją projektową;
- f) skompletowanie dokumentacji odbiorowej [w tym certyfikatów (świadectw) zgodności zabudowanych urządzeń z Normą PN-EN 16630:2015-06 oraz dokumentacji z geodezyjnej inwentaryzacji powykonawczej wybudowanego obiektów];
- g) odbiór końcowy robót.

III. Urządzenia:

Materiał: Urządzenia zostaną wykonane z drewna robinii akacjowej ! Wokół urządzeń należy wykonać nawierzchnię bezpieczną z piasku o grubości ok. 40 -42 cm przy czym dopuszcza się korytowanie jedynie na głębokość 10 cm. Zainstalowanie urządzeń nastąpi bez zabetonowania.

Urządzenia zostaną zaprojektowane indywidualnie.

Urządzenia zabawowe muszą posiadać certyfikację urządzeń placów zabaw według normy PN-EN 16630.

Lokalizacja

Las Bemowo - dz. 4, 06-10-05

1. Huśćawka - 3 stanowiska: deseczka+kubetek+bocianie gniazdo (1 kpl.)
2. piaskownica 4x4m- burta z leżących belek + piasek na głęb 40cm (1kpl.)
3. Mały zestaw wieżowy: 2 podesty o wys 150cm (wieże z daszkiem 2-spadowym) + 2 zjeżdżalnie + mostek drewniany m-dzy wieżami o dł. 2-2,5m + wejście po drabinie + po schodkach + po belce ze stopniami, nawierzchnia bezpieczna (1 kpl.)
4. Ławka z oparciem (3 szt.)
5. Kosz z zabezpieczeniem przed ptakami (3 szt.)
6. Wiata w rzucie 3x3, dach dwuspadowy, 2 ławy i stół (1 kpl.)

IV. Dodatkowe wymagania Zamawiającego:

1. Opracowaniu projektu budowlanego – 2 egz. w wersji papierowej i w wersji elektronicznej.
2. **Projekt musi być opracowany przez osobę posiadającą uprawnienia konstrukcyjno - budowlane w specjalności architektonicznej bez ograniczeń.**
3. **Plan zagospodarowania terenu należy opracować na mapach do celów projektowych.**
4. **Zgłoszenia dokona Wykonawca na podstawie udzielonego przez Zamawiającego pełnomocnictwa.**
5. Wykonawca sporządzi inwentaryzację geodezyjną wybudowanych obiektów.

V. Termin realizacji:

Termin zakończenia realizacji Umowy, rozumiany jako podpisanie protokołu końcowego odbioru robót, ustala się na maksymalnie:

180 dni od daty podpisania umowy dla „Odtworzenie leśnego placu zabaw na przedłużeniu ulicy Kocjana w Warszawie”

W tym:

- a) opracowanie koncepcji projektowej i dostarczenie jej Zamawiającemu - do 25 dni od daty podpisania umowy
- b) wykonanie i dostarczenie Zamawiającemu dokumentacji projektowej (w tym przygotowanie projektu zagospodarowania terenu na mapie do celów projektowych) po zaakceptowaniu koncepcji, w zakresie wymaganym do zgłoszenia robót , sporządzonej w oparciu o uzgodnioną koncepcję jw. – do 60 dni od daty podpisania umowy
- c) akceptacja projektu przez Zamawiającego (z dokonaniem ewentualnych poprawek przez projektanta) i Zgłoszenie robót budowlanych na podstawie art. 30 ust.1 ustawy Prawo budowlane – do 65 dni od daty podpisania umowy
- d) zakończenie robót budowlanych – do 170 dni od daty podpisania umowy
- e) skompletowanie dokumentacji odbiorowej (w tym dokumentacji z geodezyjnej inwentaryzacji powykonawczej) i odbiór końcowy robót – do 180 dni od daty podpisania umowy

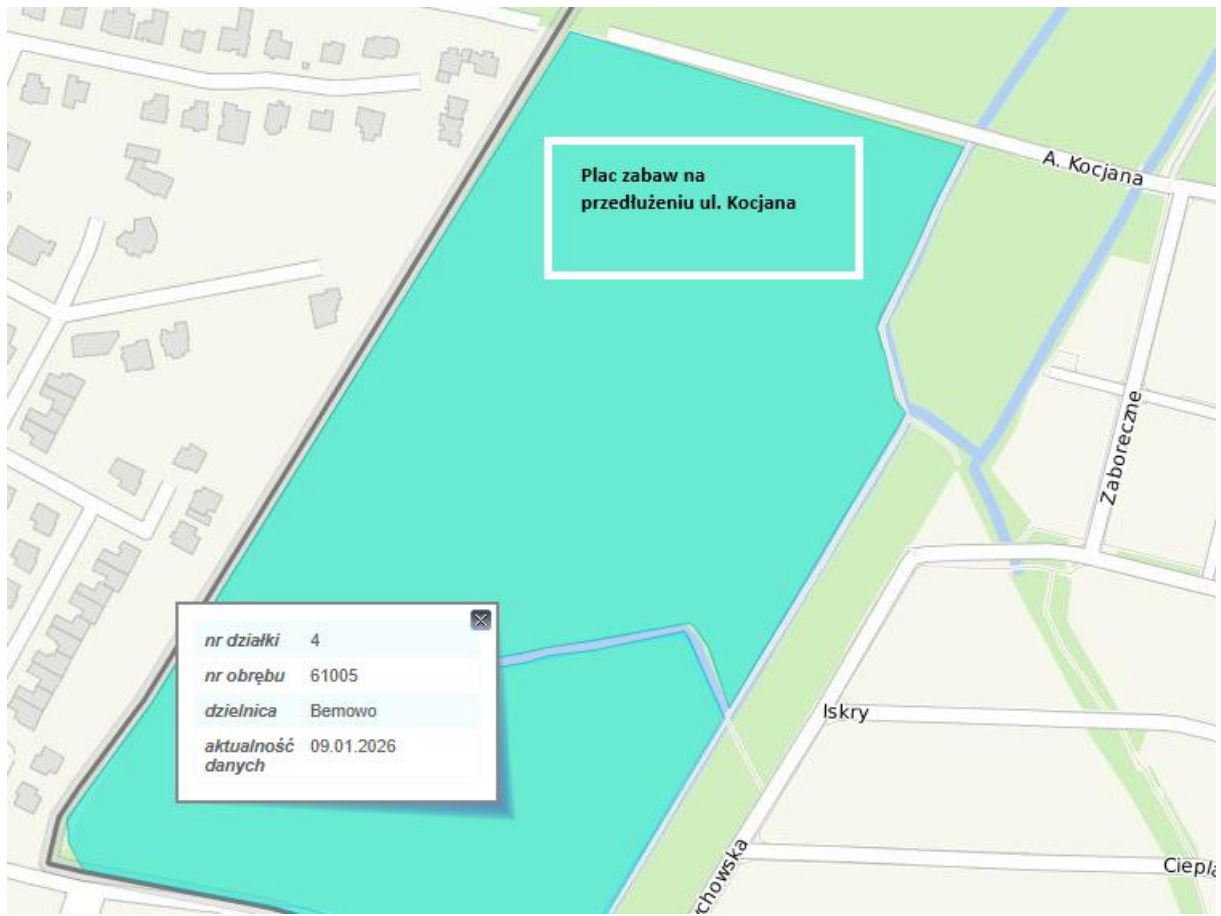

PROJEKTOWANE POSTANOWIENIA UMOWY DLA CZĘŚCI NR III

Umowa nr LMW/...../2026

Umowa zawarta w Warszawie, w dniu
pomiędzy:

Miastem Stołecznym Warszawą z siedzibą Plac Bankowy 3/5, 00-950 Warszawa, zwanym dalej **Zamawiającym**, reprezentowanym na podstawie pełnomocnictwa nr GP.OR.0052.4433.2015 z dnia 19.11.2015 r. przez:

Karola Podgórskiego – Dyrektora Lasów Miejskich – Warszawa z siedzibą przy ul. Korkowej 170A, 04-549 Warszawa, NIP 525-22-48-481

zwanymi dalej łącznie **„Zamawiającym”**,

a

.....
.....
.....

zwanym dalej **Wykonawcą**,

Wykonawca oświadcza, że jest/ nie jest podatnikiem podatku VAT czynności objętych umową. Wykonawca oświadcza, że będzie wystawiał faktury w krajowym systemie e- Faktur (KSeF) Od dnia

W związku z wyborem Oferty **„Wykonawcy”** na podstawie przeprowadzonego postępowania o udzielenie zamówienia publicznego w trybie art. 275 pkt 1 ustawy z dnia 11 września 2019 r. „Prawo Zamówień Publicznych” (Dz.U. z 2024 r., poz. 1320 z późn zmianami), została zawarta Umowa o następującej treści:

§1
PRZEDMIOT UMOWY

1. Zamawiający zleca, a Wykonawca przyjmuje do realizacji zadania:

Modernizacja oraz remonty infrastruktury drewnianej w kompleksach leśnych m.st. Warszawy w 2026 roku.

Część III: **„Odtworzenie leśnego placu zabaw na przedłużeniu ulicy Kocjana w Warszawie” w systemie zaprojektuj i wybuduj.**

2. Przedmiot umowy obejmuje:

- a) Uzgodnienie i uzyskanie akceptacji Zamawiającego przygotowanej przez Wykonawcę koncepcji, realizacji zadania wskazanego w ust 1.
 - b) przygotowanie projektu wraz z projektem zagospodarowania terenu i uzyskanie akceptacji Zamawiającego (z dokonaniem ewentualnych poprawek przez projektanta) oraz zgłoszenie robót budowlanych na podstawie art. 30 ust.1 ustawy Prawo budowlane do właściwego Urzędu Dzielnicy na podstawie udzielonego przez zamawiającego pełnomocnictwa. Przy czym do wykonania robót budowlanych będzie można przystąpić po nie wniesieniu przez organ administracji architektoniczno-budowlanej sprzeciwu, o którym mowa w art. 30 ust. 5 ustawy Prawo budowlane,
 - c) demontaż obecnych urządzeń placu zabaw,
 - d) wywóz i utylizacja zdemontowanych urządzeń kosztem i staraniem Wykonawcy.
 - e) wykonanie montażu urządzeń zgodnie z dokumentacją projektową. Dla każdej z trzech lokalizacji,
 - f) skompletowanie dokumentacji odbiorowej (świadectw zgodności zabudowanych urządzeń z Normą PN-EN 16630:2015-06) oraz dokumentacji z geodezyjnej inwentaryzacji powykonawczej wybudowanego obiektu
 - g) odbiór końcowy robót
3. Szczegółowy zakres przedmiotu Umowy oraz sposób jego wykonania określają:
- 1) Opis przedmiotu zamówienia,
 - 2) Niniejsza Umowa,
 - 3) SWZ wraz z pytaniami i odpowiedziami udzielonymi na etapie postępowania przetargowego (o ile występują) oraz oferta Wykonawcy wraz z załącznikami.
4. Zakres zadania obejmuje także usuwanie wad i usterek w ramach udzielanej przez Wykonawcę gwarancji jakości i rękojmi.
5. Wykonawca zobowiązuje się wykonać przedmiot Umowy samodzielnie/przy udziale podwykonawcy w następującym zakresie*
6. Wykonawca zobowiązuje się wykonać przedmiot umowy zgodnie z warunkami wynikającymi z przepisów technicznych i ustawy Prawo budowlane oraz zasadami rzetelnej wiedzy technicznej, ustalonymi zwyczajami i należytą starannością.
7. Wykonawca oświadcza, że otrzymał od Zamawiającego wszelkie informacje potrzebne do należytego wykonania Umowy oraz, że takie informacje są wystarczające do należytego wykonania Umowy.

§2

TERMINY REALIZACJI PRZEDMIOTU UMOWY

1. Termin rozpoczęcia realizacji Umowy **z dniem podpisania niniejszej Umowy.**
2. Termin zakończenia realizacji Umowy, rozumiany jako podpisanie protokołu końcowego odbioru robót, ustala się na maksymalnie:

180 dni od daty podpisania umowy dla „Odtworzenie leśnego placu zabaw na przedłużeniu ulicy Kocjana w Warszawie”

W tym:

- a) opracowanie koncepcji projektowej i dostarczenie jej Zamawiającemu - do 25 dni od daty podpisania umowy

- b) wykonanie i dostarczenie Zamawiającemu dokumentacji projektowej (w tym przygotowanie projektu zagospodarowania terenu na mapie do celów projektowych) po zaakceptowaniu koncepcji, w zakresie wymaganym do zgłoszenia robót, sporządzonej w oparciu o uzgodnioną koncepcję jw. – do 60 dni od daty podpisania umowy
- c) akceptacja projektu przez Zamawiającego (z dokonaniem ewentualnych poprawek przez projektanta) i Zgłoszenie robót budowlanych na podstawie art. 30 ust.1 ustawy Prawo budowlane – do 65 dni od daty podpisania umowy
- d) zakończenie robót budowlanych – do 170 dni od daty podpisania umowy
- e) skompletowanie dokumentacji odbiorowej (w tym dokumentacji z geodezyjnej inwentaryzacji powykonawczej) i odbiór końcowy robót – do 180 dni od daty podpisania umowy

- 3. Termin wprowadzenia na teren realizacji robót Strony ustalą w terminie 7 dni od daty zaakceptowania dokumentacji projektowej przez organ architektoniczny.
- 4. Termin zakończenia realizacji przedmiotu Umowy może ulec skróceniu w przypadku jego wykonania przed terminem lub przedłużeniu w przypadkach, określonych w § 14 Umowy.

§3

WYNAGRODZENIE WYKONAWCY

- 1. Wynagrodzenie Wykonawcy ustala się na kwotę brutto zł, słownie złotych:/100, w tym: VAT ... % tj. zł, cena netto zł, zgodnie z Ofertą, stanowiącą załącznik nr 2 do umowy, jako wynagrodzenie ryczałtowe.
- 2. Wynagrodzenie określone w ust. 1 obejmuje wszystkie koszty i wydatki niezbędne do wykonania przedmiotu Umowy. Niedoścadowanie przedmiotu umowy bądź wzrost kosztów spowodowany oddziaływaniem czynników mających lub mogących mieć wpływ na koszty, nie może być podstawą do żądania podwyższenia wynagrodzenia.
- 3. W kwocie wynagrodzenia wskazanego w ust. 1 ujęte są koszty związane z:
 - 6) wszelkimi robotami przygotowawczymi, porządkowymi i zabezpieczającymi,
 - 7) zabezpieczenie robót pod względem BHP,
 - 8) odszkodowaniem za szkody wyrządzone osobom trzecim na skutek prowadzenia ww. robót,
 - 9) dodatkowymi pracami i utrudnieniami, które zdaniem Wykonawcy mogą wystąpić przy realizacji zamówienia,
 - 10) uzyskaniem certyfikatów i innych dokumentów umożliwiających eksploatację Przedmiotu umowy.
- 4. W przypadku ustawowej zmiany stawki podatku VAT w trakcie trwania umowy, Wykonawca będzie zobowiązany przy rozliczeniach za wykonane do przeliczenia oferowanych jednostkowych cen netto w taki sposób, aby przy uwzględnieniu nowej stawki podatku VAT jednostkowa cena brutto nie była wyższa od ceny zaoferowanej w ofercie przetargowej.

§ 4

WARUNKI PŁATNOŚCI

- 1. Zapłata Wykonawcy za wykonanie przedmiotu umowy nastąpi na podstawie faktury wystawionych przez Wykonawcę

2. Podstawę do wystawienia faktury za realizację zadania wskazanego w § 1 ust 1 stanowi końcowy protokół odbioru zadania, stwierdzający wykonanie całości przedmiotu umowy bez uwag i zastrzeżeń, podpisany przez obie Strony.
3. W przypadku zawarcia przez Wykonawcę umowy z podwykonawcą/podwykonawcami zaakceptowanej przez zamawiającego, do faktur Wykonawca zobowiązany jest dołączyć załącznik „Oświadczenia Podwykonawców”, że Wykonawca nie ma zobowiązań wynikających z realizacji zamówienia i w związku z tym Podwykonawcy nie będą zgłaszali żadnych roszczeń z tego tytułu.
4. Faktury należy wystawić na rzecz:

Nabywca : Miasto Stołeczne Warszawa (podmiot 2)
 Pl. Bankowy 3/5, 00-950 Warszawa
 NIP: 5252248481

Odbiorca : Lasy Miejskie – Warszawa (podmiot 3)- niezbędny element faktury
 Ul. Korkowa 170A, 04-549 Warszawa,
 NIP: 1132659512
5. Lasy Miejskie – Warszawa są odbiorcą i płatnikiem faktur.
6. Strony zgodnie oświadczają, że faktury będą wystawiane i odbierane za pośrednictwem Krajowego Systemu e- Faktur (KSeF), zgodnie z obowiązującymi przepisami prawa. Za dzień doręczenia faktury uznaje się dzień przydzielenia jej numeru w KSeF, z zastrzeżeniem ust 7, 8.
7. W przypadku awarii KSeF będą tymczasowo przesyłane w formie elektronicznej w formacie PDF za pośrednictwem poczty elektronicznej na adres: sekretariat@lasymiejskie.waw.pl. Za dzień doręczenia faktury wystawionej w czasie awarii KSeF uznaje się dzień potwierdzenia otrzymania wiadomości zawierającej fakturę w formacie pliku PDF na adres sekretariat@lasymiejskie.waw.pl albo dzień przydzielenia jej numeru w KSeF, w zależności które z tych zdarzeń nastąpiło wcześniej. Doręczenie w KSeF faktury wystawionej w czasie trwania awarii nie skutkuje rozpoczęciem biegu terminu płatności.
8. W przypadku niedostępności KSeF po stronie wykonawcy za dzień dostarczenia faktury uznaje się dzień przydzielenia jej numeru w KSeF. Przez tryb niedostępności KSeF należy rozumieć niedostępności, o której stanowi art. 106ne ust. 4 ustawy o podatku od towarów i usług, a także tryb offline24, o którym stanowią przepisy art. 106nda ust. 1 i 2 ustawy o podatku od towarów i usług.
9. Wynagrodzenie, należne Wykonawcy nastąpi na podstawie prawidłowo wystawionej faktury w terminie 21 dni liczonym od pierwszego dnia roboczego po dniu jej doręczenia zgodnie z ust. 6 lub 7 z zastrzeżeniem ust 10 na rachunek bankowy Wykonawcy nr.....
10. Miasto zastrzega, że płatność nastąpi na podstawie prawidłowo wystawionej faktury. Za prawidłowo wystawioną fakturę uznaje się fakturę:
 - wystawioną w KSeF (z wyjątkiem przypadków, kiedy faktura wystawiona jest w czasie awarii KSeF), gdzie w zakresie prawidłowego określenia nabywcy w polu “Podmiot2” w pozycji “JST” wpisano “1”, oraz w polu “Podmiot inny/ Podmiot3” wpisano NIP jednostki oraz w polu “Rola” wpisano “8” – JST odbiorca,
 - zawierającą w swojej treści nr umowy, której dotyczy,
 - wystawioną zgodnie z przepisami prawa oraz prawidłową pod względem formalnym i rachunkowym.

W przypadku wystawienia faktury w sposób niezgodny z powyższym, Miasto zastrzega sobie prawo wstrzymania zapłaty do czasu otrzymania prawidłowo wystawionej faktury.

Po otrzymaniu prawidłowo wystawionej faktury termin płatności będzie liczony zgodnie z ust. 9

11. W przypadku faktury wystawionej w czasie trwania awarii KSeF zapłata wynagrodzenia nastąpi na podstawie prawidłowo wystawionej faktury w terminie 21 dni liczonym od pierwszego dnia roboczego po dniu potwierdzenia otrzymania wiadomości zawierającej fakturę w formacie PDF na adres sekretariat@lasymiejskie.waw.pl. Zapłata nastąpi na rachunek bankowy wskazany w ust. 9. Wykonawca zobowiązany jest przesłać skan faktury na adres sekretariat@lasymiejskie.waw.pl w terminie 3 dni roboczych od daty wystawienia w KSeF.
12. Załączniki, które nie mogą zgodnie z obowiązującymi przepisami stanowić załącznika do faktury wystawionej w KSeF, należy przesłać w formie elektronicznej w formacie pliku PDF podpisanego podpisem kwalifikowanym (o ile to wymagane) na adres sekretariat@lasymiejskie.waw.pl w terminie 3 dni roboczych od daty otrzymania faktury o którym mowa w ust. 6 i 7.
13. "Wykonawca może również wystawić fakturę w formie elektronicznej i przedłożyć ją zamawiającemu przez platformę Elektronicznego Fakturowania (PEF) znajdującą się na stronie <https://efaktura.gov.pl/>, poprzez Konto Podmiotu (Wykonawcy). Taka faktura elektroniczna uważana jest za fakturę ustrukturyzowaną po przydzieleniu jej numeru identyfikującego w KSeF. Dopiero z momentem przydzielenia fakturze elektronicznej numeru identyfikującego w KSeF faktura uważana jest za odebraną, wcześniejsze pobranie faktury elektronicznej z PEF nie skutkuje rozpoczęciem biegu terminu płatności należności w tytułu świadczenia nią dokumentowanego". Pozostałe postanowienia umowne dot. faktur ustrukturyzowanych, w tym dotyczące prawidłowo wystawionej faktury, awarii i niedostępności KSeF, rozpoczęcia biegu terminu płatności stosuje się do faktur elektronicznych, o których mowa w ustawie o elektronicznym fakturowaniu, którym przydziela się numer KSeF.
14. Zamawiający oświadcza, że dokona płatności za wykonanie przedmiotu umowy z zastosowaniem mechanizmu podzielonej płatności.
15. Zamawiający oświadcza, że posiada status dużego przedsiębiorcy.
16. Wykonawca oświadcza, że wskazany w ust. 9 rachunek bankowy jest rachunkiem rozliczeniowym służącym wyłącznie dla celów rozliczeń z tytułu prowadzonej działalności gospodarczej (dotyczy osób fizycznych prowadzących działalność gospodarczą).

§5

DODATKOWE ZOBOWIĄZANIA STRON

1. Zamawiający zobowiązany jest do:

- 1) udziału w rozwiązywaniu problemów technicznych wskazanych wpisami w wewnętrznym Dzienniku budowy;
- 2) przystąpienia do odbioru robót zanikających lub ulegających zakryciu w ciągu 3 dni od dnia otrzymania pisemnego zawiadomienia **Wykonawcy**;
- 3) terminowej zapłaty umownego wynagrodzenia.

2. Wykonawca zobowiązany jest do:

- 1) wykonania przedmiotu umowy zgodnie z warunkami wynikającymi z przepisów, sztuką budowlaną, ewentualnymi wskazówkami i zaleceniami **Zamawiającego**, z zachowaniem należytej staranności, zasad bezpieczeństwa, dobrej jakości, właściwej organizacji pracy;
- 2) prowadzenia wewnętrznego Dziennika budowy stanowiącego dokumentację realizowanych robót budowlanych;
- 3) dozoru i przyjęcia pełnej odpowiedzialności za plac budowy od momentu jego przekazania do czasu podpisania protokołu odbioru końcowego, bez zastrzeżeń ze strony **Zamawiającego**;
- 4) przejęcia obowiązków kierownika robót i opracowanie dokumentów dotyczących bezpieczeństwa i ochrony zdrowia;
- 5) zabezpieczenia terenu robót, zapewnienia bezpieczeństwa robót, pracowników i osób trzecich, środowiska oraz sprzętu i urządzeń budowlanych, a także dbania o należyty porządek na terenie budowy i ochronę mienia na budowie;
- 6) realizacji robót w sposób zapewniający ograniczenie uciążliwości dla terenów sąsiednich;
- 7) ponoszenia pełnej odpowiedzialności za wszelkie szkody wynikłe z realizacji przedmiotu umowy, od chwili protokolarnego przejęcia terenu robót do chwili odbioru końcowego bez uwag i zastrzeżeń oraz do usuwania na swój koszt i ryzyko oraz we własnym zakresie na bieżąco wszelkich szkód powstałych w związku z wykonywaniem Umowy przez **Wykonawcę**;
- 8) zawiadamiania **Zamawiającego** o wykonaniu robót zanikających lub ulegających zakryciu niezwłocznie, nie później niż w ciągu 3 dni od ich wykonania. Przystąpienie do dalszej realizacji robót bez ich odbioru przez **Zamawiającego**, spowoduje konieczność odkrycia tych robót na koszt **Wykonawcy** i ich ponownego wykonania przez **Wykonawcę** na jego koszt;
- 9) przerwania robót na żądanie **Zamawiającego** oraz zabezpieczenia wykonanych robót przed ich zniszczeniem;
- 10) bieżącego utrzymania porządku i czystości na stanowiskach pracy oraz kompleksowego uprzątnięcia miejsc wykonywania robót i ciągów komunikacyjnych codziennie po zakończeniu prac;
- 11) sukcesywnego wywożenia gruzu, odpadów budowlanych, śmieci oraz wycofania wszystkich środków produkcji, sprzętu i załogi, oraz uporządkowania terenu robót do dnia końcowego odbioru przedmiotu Umowy;
- 12) zapewnienia należytego porządku na terenie budowy i w jego otoczeniu, w tym na drogach dojazdowych;
- 13) uporządkowania terenu robót po zakończeniu robót, jak również terenów sąsiadujących zajętych lub użytkowanych przez **Wykonawcę** w tym należących do osób trzecich;
- 14) wykonania przedmiotu Umowy przy użyciu materiałów, maszyn i urządzeń własnych; zastosowane materiały, maszyny i urządzenia winny posiadać certyfikaty na znak bezpieczeństwa, atesty, być zgodne z kryteriami technicznymi określonymi w obowiązujących normach lub aprobatkach technicznych;
- 15) usunięcia oraz ponownego wykonania na własny koszt dowolnej części robót, jeżeli materiały lub jakość wykonania robót nie spełniają wymagań **Zamawiającego** lub przepisów ustawy Prawo budowlane;
- 16) zapewnienia wykwalifikowanej kadry robotniczej wraz z nadzorem;

- 17) w przypadku zwłoki **Wykonawcy** w wykonaniu przedmiotu Umowy, niewykonywania lub nienależytego wykonywania przez **Wykonawcę** któregośkolwiek z obowiązków wynikających z Umowy, **Zamawiający** może wezwać Wykonawcę do wykonania lub zmiany sposobu wykonania Umowy;
- 18) Zabezpieczenia drzew, w sposób uniemożliwiający ich uszkodzenie, które znajdują się w bliskiej odległości od demontowanych i montowanych urządzeń.
- 19) Spełnienia wszelkich roszczeń wynikłych z tytułu nienależytego wykonania przedmiotu Umowy na podstawie obowiązujących przepisów kodeksu cywilnego o rękojmi za wady;

§ 6 PODWYKONAWCA

1. **Wykonawca** może powierzyć podwykonawcy wykonanie części zamówienia.
2. **Wykonawca** przed przystąpieniem do wykonania zamówienia zobowiązany jest do podania **Zamawiającemu** nazwy, danych kontaktowych oraz przedstawicieli, podwykonawców zaangażowanych w roboty budowlane, jeżeli są już znani oraz w trakcie realizacji zamówienia zawiadamia **Zamawiającego** o zmianie tych danych, a także przekazuje **Zamawiającemu** wymagane informacje na temat nowych podwykonawców, którym w późniejszym okresie zamierza powierzyć realizację robót budowlanych.
3. W przypadku podwykonawcy na którego zasoby **Wykonawca** powoływał się, na zasadach określonych w art. 118 ust. 1 Pzp, w celu wykazania spełniania warunków udziału w postępowaniu, zmiana lub rezygnacja z podwykonawcy może nastąpić jeżeli Wykonawca wykaże **Zamawiającemu**, że proponowany inny podwykonawca lub wykonawca samodzielnie spełnia je w stopniu nie mniejszym niż podwykonawca, na którego zasoby wykonawca powoływał się w trakcie postępowania o udzielenie zamówienia i nie zachodzą wobec tego podmiotu podstawy wykluczenia.
4. Powierzenie wykonania części zamówienia podwykonawcom nie zwalnia **Wykonawcy**, z odpowiedzialności za należyte wykonanie tego zamówienia.
5. **Wykonawca, podwykonawca lub dalszy podwykonawca** zobowiązany jest przedłożyć **Zamawiającemu** w formie pisemnej projekt umowy o podwykonawstwo w przypadku zgłoszenia realizacji robót budowlanych przez Wykonawcę podwykonawcę lub dalszego podwykonawcę po podpisaniu niniejszej Umowy, nie później niż w terminie 14 dni przed planowanym terminem przystąpienia do wykonania robót, przy czym zgłoszenie winno nastąpić w formie pisemnej pod rygorem nieważności i zawierać szczegółowy przedmiot przewidzianych do powierzenia robót. Do projektu umowy przedkładanego przez podwykonawcę lub dalszego podwykonawcę należy dołączyć zgodę **Wykonawcy** na zawarcie umowy o podwykonawstwo o treści zgodnej z projektem umowy.
6. Zamawiający, w terminie 7 dni od przedłożenia przez **Wykonawcę, podwykonawcę lub dalszego podwykonawcę** projektu umowy, o której mowa w ust. 5 uprawniony jest do zgłoszenia w formie pisemnej, pod rygorem nieważności, zastrzeżeń do projektu umowy o podwykonawstwo, w przypadku gdy:
 - 1) nie spełnia ona wymagań określonych w dokumentach zamówienia,
 - 2) przewiduje ona termin zapłaty wynagrodzenia dłuższy niż 30 dni od dnia doręczenia wykonawcy, podwykonawcy lub dalszemu podwykonawcy faktury lub rachunku,

- 3) zawiera ona postanowienia kształtujących prawa i obowiązki podwykonawcy, w zakresie kar umownych oraz postanowień dotyczących warunków wypłaty wynagrodzenia, w sposób dla niego mniej korzystny niż prawa i obowiązki Wykonawcy, ukształtowane postanowieniami umowy zawartej między Zamawiającym a Wykonawcą.
7. Niezgłoszenie zastrzeżeń, o których mowa w ust. 6, do przedłożonego projektu umowy o podwykonawstwo, której przedmiotem są roboty budowlane, w terminie określonym w ust.6 uważa się za akceptację projektu umowy przez **Zamawiającego**.
 8. **Wykonawca** zobowiązany jest do uwzględnienia zastrzeżeń zgłoszonych przez **Zamawiającego**, o których mowa w ust. 6 i do przedłożenia **Zamawiającemu** poświadczonej za zgodność z oryginałem kopii zawartej w formie pisemnej umowy z Podwykonawcą obejmującej zakres robót budowlanych, których szczegółowy przedmiot został określony w § 1 ust. 3 niniejszej Umowy lub zgłoszonych **Zamawiającemu**, zgodnie z ust. 5 w terminie 7 dni od otrzymania zastrzeżeń **Zamawiającego** lub upływu terminu , o którym mowa w ust. 6.
 9. **Zamawiający**, w terminie 7 dni od przedłożenia przez Wykonawcę poświadczonej za zgodność z oryginałem kopii zawartej w formie pisemnej umowy z podwykonawcą uprawniony jest do zgłoszenia w formie pisemnej pod rygorem nieważności sprzeciwu do umowy o podwykonawstwo, której przedmiotem są roboty budowlane, w przypadkach, o których mowa w ust. 6.
 10. Niezgłoszenie sprzeciwu, o którym mowa w ust. 9, do przedłożonej umowy o podwykonawstwo, której przedmiotem są roboty budowlane, w terminie wskazanym w ust.9 uważa się za akceptację umowy przez **Zamawiającego**.
 11. Złożenie przez **Zamawiającego** sprzeciwu wobec wykonania robót budowlanych przez Podwykonawcę o którym mowa w ust.9 powoduje, że obowiązek ich wykonania spoczywa na **Wykonawcy**.
 12. **Zamawiający** ponosi odpowiedzialność za zapłatę wynagrodzenia Podwykonawcy w wysokości ustalonej w umowie między Podwykonawcą a **Wykonawcą**, chyba że ta wysokość przekracza wysokość wynagrodzenia należnego **Wykonawcy** za roboty budowlane powierzone Podwykonawcy, których szczegółowy zakres został wskazany w § 1 ust. 3 niniejszej Umowy lub wynika ze zgłoszenia, o którym mowa w ust.5, przy czym odpowiedzialność **Zamawiającego** za zapłatę wynagrodzenia Podwykonawcy jest ograniczona do wysokości wynagrodzenia należnego **Wykonawcy** wynikającego z Umowy.
 13. Ewentualne zmiany niniejszej Umowy wpływające odpowiednio na zmianę postanowień Umowy zawartej z Podwykonawcą wymagają formy pisemnej w postaci aneksu.
 14. Niewykonanie lub nienależyte wykonanie przez Podwykonawcę robót upoważnia **Zamawiającego** do żądania od **Wykonawcy** odsunięcia Podwykonawcy od realizacji robót. Odpowiednio do zaistniałych okoliczności **Wykonawca** zobowiązany jest wówczas bezzwłocznie rozwiązać umowę zawartą z Podwykonawcą. W takiej sytuacji **Wykonawca** realizuje roboty samodzielnie lub powierza je innemu Podwykonawcy, z zachowaniem trybu określonego w niniejszym paragrafie.
 15. **Wykonawca**, podwykonawca lub dalszy podwykonawca przedkłada **Zamawiającemu** poświadczoną za zgodność z oryginałem kopię zawartej umowy o podwykonawstwo, której przedmiotem są dostawy lub usługi, w terminie 7 dni od dnia jej zawarcia, z wyłączeniem umów o podwykonawstwo o wartości mniejszej niż 0,5% wartości umowy oraz umów o podwykonawstwo, których przedmiot został wskazany przez zamawiającego w dokumentach zamówienia. Wyłączenie, o którym mowa w zdaniu pierwszym, nie dotyczy

umów o podwykonawstwo o wartości większej niż 50 000 złotych. Zamawiający może określić niższą wartość, od której będzie zachodził obowiązek przedkładania umowy o podwykonawstwo.

16. W przypadku, o którym mowa w ust. 15, podwykonawca lub dalszy podwykonawca, przedkłada poświadczoną za zgodność z oryginałem kopię umowy również **Wykonawcy**.
17. W przypadku, o którym mowa w ust. 15, jeżeli termin zapłaty wynagrodzenia jest dłuższy niż określony w ust. 6 pkt 2, **Zamawiający** informuje o tym **Wykonawcę** i wzywa go do doprowadzenia do zmiany tej umowy, pod rygorem wystąpienia o zapłatę kary umownej.
18. Zapisy ust. 5-12 stosuje się odpowiednio do zmian umowy o podwykonawstwo.
19. Strony ustalają, że:
 - a. **Zamawiający** dokonuje zapłaty bezpośrednio podwykonawcy lub dalszemu podwykonawcy wymagalnego wynagrodzenia, w całości lub części, przysługującego podwykonawcy lub dalszemu podwykonawcy, który zawarł zaakceptowaną przez **Zamawiającego** umowę o podwykonawstwo, której przedmiotem są roboty budowlane lub który zawarł przedłożoną **Zamawiającemu** umowę o podwykonawstwo, której przedmiotem są dostawy lub usługi w przypadku uchylenia się od obowiązku zapłaty odpowiednio przez **Wykonawcę** podwykonawcę lub dalszego podwykonawcę.
 - b. wynagrodzenie, o którym mowa w pkt a, dotyczy wyłącznie należności powstałych po zaakceptowaniu przez **Zamawiającego** umowy o podwykonawstwo, której przedmiotem są roboty budowlane, lub po przedłożeniu zamawiającemu poświadczonej za zgodność z oryginałem kopii umowy o podwykonawstwo, której przedmiotem są dostawy lub usługi,
 - c. bezpośrednia zapłata obejmuje wyłącznie należne wynagrodzenie, bez odsetek, należnych podwykonawcy lub dalszemu podwykonawcy,
 - d. **Zamawiający**, przed dokonaniem bezpośredniej zapłaty, jest obowiązany umożliwić **Wykonawcy** zgłoszenie, pisemnie, uwag dotyczących zasadności bezpośredniej zapłaty wynagrodzenia podwykonawcy lub dalszemu podwykonawcy. **Zamawiający** informuje o terminie zgłaszania uwag nie krótszym niż 7 dni od dnia doręczenia tej informacji. W uwagach nie można powoływać się na potrącenie roszczeń wykonawcy względem podwykonawcy niezwiązanych z realizacją umowy o podwykonawstwo,
 - e. W przypadku zgłoszenia uwag, o których mowa w pkt. d, w terminie wskazanym przez **Zamawiającego**, **Zamawiający** może:
 - a) nie dokonać bezpośredniej zapłaty wynagrodzenia podwykonawcy lub dalszemu podwykonawcy,
 - b) złożyć do depozytu sądowego kwotę potrzebną na pokrycie wynagrodzenia podwykonawcy lub dalszego podwykonawcy, w przypadku istnienia zasadniczej wątpliwości **Zamawiającego** co do wysokości należnej zapłaty lub podmiotu, któremu płatność się należy,
 - c) dokonać bezpośredniej zapłaty wynagrodzenia podwykonawcy lub dalszemu podwykonawcy, jeżeli podwykonawca lub dalszy podwykonawca wykaże zasadność takiej zapłaty,
 - f. W przypadku dokonania bezpośredniej zapłaty podwykonawcy lub dalszemu podwykonawcy **Zamawiający** potrąca kwotę wypłaconego wynagrodzenia z wynagrodzenia należnego wykonawcy.
20. **Wykonawca** jest odpowiedzialny za to, aby wszystkie uprawnienia przysługujące **Zamawiającemu** wobec **Wykonawcy** mogły być realizowane wobec Podwykonawcy, nawet jeżeli poszczególne postanowienia Umowy nie stwierdzają tego wprost.

21. Podstawą do rozliczenia robót wykonanych przez Podwykonawcę, wskazanych w wystawionej fakturze VAT, będzie protokół odbioru końcowego robót bez uwag i zastrzeżeń podpisany przez przedstawicieli Stron Umowy oraz przez przedstawiciela Podwykonawcy.
22. W sprawach nie uregulowanych w tym paragrafie zastosowanie będą miały odpowiednie przepisy kodeksu cywilnego.

§7

ODBIÓR ROBÓT BUDOWLANYCH

1. Wykonawca zgłosi **Zamawiającemu** na piśmie lub drogą elektroniczną gotowość do końcowego odbioru przedmiotu Umowy.
2. Razem ze zgłoszeniem o dokonanie odbioru **Wykonawca** przekaże **Zamawiającemu**:
 - 1) certyfikat bezpieczeństwa wystawiony zgodnie z normą PN-EN 1176-1:2009, w przypadku zadania o którym mowa w § 1 ust 1 punkt a).
 - 2) dokumentację powykonawczą.
3. Jeżeli **Zamawiający** nie będzie miał zastrzeżeń co do kompletności dostarczonych dokumentów, wyznaczy datę odbioru końcowego robót w ciągu 7 dni od daty otrzymania pisma, o którym mowa w ust. 1.
4. Jeżeli w toku czynności odbioru stwierdzone zostaną wady przedmiotu Umowy, **Zamawiającemu** będą przysługiwały następujące uprawnienia:
 - 1) jeżeli wady nadają się do usunięcia, może odmówić odbioru do czasu usunięcia wad w terminie wyznaczonym przez **Zamawiającego**;
 - 2) jeżeli wady nie nadają się do usunięcia oraz:
 - a) jeżeli nie uniemożliwiają użytkowania przedmiotu Umowy zgodnie z przeznaczeniem, **Zamawiający** może obniżyć odpowiednio wynagrodzenie, lub
 - b) jeżeli uniemożliwiają użytkowanie przedmiotu Umowy zgodnie z przeznaczeniem, **Zamawiający** może odstąpić od Umowy i żądać od **Wykonawcy** odpowiedniego odszkodowania albo żądać od **Wykonawcy** wykonania przedmiotu Umowy po raz drugi.
5. Strony postanawiają, że z czynności odbioru będzie sporządzony protokół według wzoru ustalonego przez **Zamawiającego**, zawierający wszelkie ustalenia dokonane w toku odbioru, jak też terminy wyznaczone na usunięcie stwierdzonych przy odbiorze wad. W przypadku rozbieżnych stanowisk co do istnienia i zakresu wad każda ze stron może zlecić wykonanie ekspertyzy, zaś koszty jej wykonania i sporządzenia ponosi **Wykonawca**.

§ 8

RĘKOJMIA I GWARANCJA

1. Wykonawca udziela Zamawiającemu gwarancji na wykonane roboty na okres **miesiący**, licząc od dnia dokonania odbioru końcowego.
2. W ramach odpowiedzialności z tytułu gwarancji Wykonawca jest zobowiązany na żądanie Zamawiającego usunąć na własny koszt wszystkie wady fizyczne przedmiotu Umowy, jeżeli Zamawiający

zgłosi wadę na piśmie przed upływem terminu gwarancji. Wykonawca udzieli Zamawiającemu gwarancji na naprawione elementy przedmiotu Umowy na okres odpowiednio jak w ust. 1 licząc od dnia podpisania protokołu usunięcia wady.

3. Gwarancja nie wyłącza, nie ogranicza ani nie zawiesza uprawnień Zamawiającego wynikających z przepisów o rękojmi za wady.

§9

ZATRUDNIENIE PRACOWNIKÓW

1. Wykonawca zobowiązany jest do zapewnienia wykonywania wszelkich czynności bezpośrednio związanych z realizacją przedmiotu zamówienia na terenie realizacji prac przez osoby zatrudnione przez Wykonawcę lub jego podwykonawców na podstawie umowy o pracę – wymóg ten dotyczy osób, które wykonują czynności bezpośrednio związane z wykonywaniem robót, czyli tzw. pracowników fizycznych i operatorów maszyn i urządzeń (wymóg nie dotyczy kierowników robót, projektantów, dostawców materiałów), w stosunku do których Wykonawca wykaże, że czynności przez nich realizowane nie polegają na wykonywaniu pracy w sposób określony w art. 22 §1 ustawy z dnia 26 czerwca 1974 r. Kodeks pracy (Dz.U. z 2025 r., poz. 277 ze zm.).
2. Wykonawca zobowiązany jest do przedłożenia każdorazowo na żądanie Zamawiającego, w terminie wskazanym przez Zamawiającego, nie krótszym niż 3 dni robocze, oświadczenia o zatrudnieniu Pracowników wykonujących prace – czynności będące przedmiotem umowy określone w § 1, zawierające informacje, w tym dane osobowe niezbędne do weryfikacji zatrudnienia na podstawie umowy o pracę w szczególności: imię, nazwisko zatrudnionego pracownika, datę zawarcia umowy o pracę, rodzaj umowy o pracę i zakres obowiązków pracownika oraz zgodę pracownika na przetwarzanie przez Zamawiającego informacji zawierających dane osobowe.
3. Nieprzedłożenie przez Wykonawcę oświadczenia określonego w ust. 2 w terminie wskazanym przez Zamawiającego zgodnie z ust. 2 będzie traktowane jako niewypełnienie obowiązku zatrudnienia Pracowników świadczących usługi na podstawie umowy o pracę.
4. W trakcie realizacji zamówienia **Zamawiający** uprawniony jest do wykonywania czynności kontrolnych wobec **Wykonawcy** odnośnie spełniania przez **Wykonawcę** lub Podwykonawcę wymogu zatrudnienia na podstawie umowy o pracę osób, o których mowa powyżej.

§ 10

KARY UMOWNE

1. W razie niewykonania przedmiotu Umowy w ustalonych terminach lub naruszenia innych postanowień Umowy, z przyczyn leżących po stronie **Wykonawcy**, **Zamawiający** ma prawo naliczać kary umowne w następujących przypadkach:
 - 1) za zwłokę w wykonaniu przedmiotu Umowy w terminach określonym w § 2 w wysokości 0,5% całkowitego wynagrodzenia umownego brutto, określonego w § 3 ust. 1 niniejszej Umowy, za każdy rozpoczęty dzień zwłoki,
 - 2) za odstąpienie od Umowy z przyczyn leżących po stronie **Wykonawcy**, w wysokości 20% całkowitego wynagrodzenia brutto, o którym mowa w § 3 ust. 1 Umowy,

- 3) za zwłokę w usunięciu wad stwierdzonych:
 - a. przy odbiorze końcowym,
 - b. w okresie gwarancji i rękojmi,
 za każdy dzień kalendarzowy zwłoki, licząc od dnia następującego po terminie wyznaczonym na usunięcie wad – w wysokości 0,1 % wynagrodzenia brutto, ustalonego w niniejszej Umowie, określonego w § 3 ust. 1;
 - 4) niedopełnienia wymogu zatrudnienia Pracowników wykonujących prace – czynności wskazane w szczegółowym opisie przedmiotu zamówienia , na podstawie umowy o pracę w rozumieniu przepisów Kodeksu Pracy - w wysokości kwoty minimalnego wynagrodzenia za pracę ustalonego na podstawie przepisów o minimalnym wynagrodzeniu za pracę (obowiązujących w chwili stwierdzenia przez Zamawiającego niedopełnienia przez Wykonawcę wymogu zatrudnienia Pracowników na podstawie umowy o pracę w rozumieniu przepisów Kodeksu Pracy) oraz liczby miesięcy w okresie realizacji Umowy, w którym nie dopełniono przedmiotowego wymogu,
 - 5) nieprzedłożenia projektu umowy o podwykonawstwo i poświadczonej za zgodność z oryginałem kopii umowy o podwykonawstwo lub kopii jej zmiany w terminach wskazanych w § 6 ust. 5 i ust. 8, w wysokości 2000,00 zł brutto (słownie: dwa tysiące złotych i 00/100 złotych), za każdy stwierdzony przypadek,
 - 6) za każdy stwierdzony brak zapłaty wynagrodzenia należnego Podwykonawcom lub za nieterminową zapłatę – w wysokości 1000,00 zł brutto (słownie: jeden tysiąc złotych i 00/100),
 - 7) łączna wartość kar umownych nie przekroczy 40% wynagrodzenia określonego w § 3 ust. 1 umowy.
2. **Zamawiający** ma prawo potrącić należne mu kary umowne w pierwszej kolejności z należności przysługujących **Wykonawcy** lub pobrać je z wniesionego zabezpieczenia należytego wykonania Umowy. Zapłata kary umownej, jej potrącenie lub pobranie nie zwalnia **Wykonawcy** z obowiązku zakończenia robót oraz wykonania pozostałych obowiązków umownych.
 3. Jeżeli wysokość szkody przekracza wysokość kar umownych, **Zamawiający** może dochodzić odszkodowania uzupełniającego, przenoszącego wysokość kar umownych do wysokości rzeczywiście poniesionej szkody i utraconych korzyści.

§ 11

ZABEZPIECZENIE NALEŻYTEGO WYKONANIA UMOWY

1. Ustala się, że **Wykonawca** wnosi zabezpieczenie należytego wykonania Umowy w formie gwarancji ubezpieczeniowej/ pieniądzu/ gwarancji bankowej w wysokości 5% wartości Umowy brutto tj.: zł, słownie:
2. Zabezpieczenie należytego wykonania Umowy wnoszone w pieniądzu Wykonawca zobowiązany jest wpłacić przelewem na rachunek bankowy Zamawiającego: **4810301508000000550056038**.
3. Zabezpieczenie służy pokryciu roszczeń z tytułu niewykonania lub nienależytego wykonania Umowy - gwarantuje zgodnie z Umową należyte wykonanie przedmiotu Umowy oraz służy do pokrycia roszczeń z tytułu zapłaty kar umownych oraz z tytułu rękojmi za wady.
4. Zabezpieczenie należytego wykonania Umowy zostało złożone w siedzibie **Zamawiającego** najpóźniej w dniu zawarcia Umowy.

5. Zabezpieczenie należytego wykonania Umowy wniesione w pieniądzu będzie zwrócone **Wykonawcy** w terminach i wysokościach jak niżej:
 - 1) 70% wartości zabezpieczenia określonego w ust. 1 **Zamawiający** zwróci **Wykonawcy** lub zwolni w ciągu 30 dni od dnia wykonania przedmiotu Umowy i uznania przez **Zamawiającego** za należycie wykonane (tj. od daty odbioru końcowego robót lub daty potwierdzenia usunięcia wad stwierdzonych przy odbiorze końcowym),
 - 2) 30% wartości zabezpieczenia **Zamawiający** zwróci **Wykonawcy** lub zwolni w ciągu 15 dni po upływie okresu rękojmi za wady i gwarancji.
6. **Zamawiający** wstrzyma się ze zwrotem części zabezpieczenia należytego wykonania Umowy, o którym mowa w ust. 5 w przypadku, kiedy **Wykonawca** nie usunął w terminie stwierdzonych w trakcie odbioru wad lub jest w trakcie usuwania tych wad.
7. **Zamawiający** ma prawo bez uzyskania dodatkowej akceptacji **Wykonawcy**, kwotę zabezpieczenia należytego wykonania Umowy wraz z odsetkami przeznaczyć na usunięcie wad powstałych z winy **Wykonawcy**, w przypadku braku ich skutecznego usunięcia przez **Wykonawcę**.
8. W trakcie realizacji Umowy **Wykonawca** może dokonać zmiany formy zabezpieczenia na jedną lub kilka form, o których mowa w art. 450 ust. 1 ustawy z dnia 11 września 2019 r. Prawo zamówień publicznych. Zmiana formy zabezpieczenia może nastąpić w formie powiadomienia i nie wymaga aneksu do niniejszej Umowy.
9. Jeżeli w toku realizacji niniejszej Umowy ulegnie zmianie termin jej zakończenia określony w § 2 ust 2, **Wykonawca** zobowiązany jest samodzielnie, bez odrębnego wezwania przez **Zamawiającego**, przedłużyć wniesione zabezpieczenie aż do czasu usunięcia wszystkich wad stwierdzonych przy odbiorze ostatecznym. Jeżeli **Wykonawca** nie przedłuży ważności zabezpieczenia należytego wykonania Umowy na 14 dni przed upływem ważności zabezpieczenia należytego wykonania Umowy, wówczas **Zamawiający** jest uprawniony do dokonania wypłaty kwot z zabezpieczenia należytego wykonania Umowy. Uzyskana kwota zostanie zatrzymana tytułem przedłużonego zabezpieczenia należytego wykonania Umowy.

§12 UBEZPIECZENIE

1. **Wykonawca** zobowiązany jest do zawarcia na własny koszt odpowiednich umów ubezpieczenia z tytułu szkód, które mogą zaistnieć w związku z określonymi zdarzeniami losowymi oraz od odpowiedzialności cywilnej na czas realizacji prac objętych niniejszą **Umową** w kwocie nie niższej niż **wartość brutto przedmiotu zamówienia określonego w § 3 ust. 1**.
2. Ubezpieczeniu podlegają w szczególności:
 - 1) prace objęte Umową, urządzenia oraz wszelkie mienie ruchome związane bezpośrednio z wykonawstwem prac,
 - 2) odpowiedzialność cywilna za szkody oraz następstwa nieszczęśliwych wypadków dotyczące pracowników i osób trzecich, a powstałe w związku z prowadzonymi pracami, w tym także ruchem pojazdów mechanicznych.
3. **Wykonawca** w dniu przekazania terenu, zgodnie z § 2 ust. 3 Umowy przedłoży do wglądu **Zamawiającemu** umowy ubezpieczenia, o których mowa w ust. 1.

4. **Zamawiający** nie przekaze terenu budowy do czasu przedloženia dokumentów, o których mowa w ust. 3. Opóźnienie z tego tytułu będzie traktowane jako powstałe z przyczyn leżących po stronie **Wykonawcy** i nie może stanowić podstawy do zmiany terminu zakończenia robót.
5. Na każde wezwanie **Zamawiającego, Wykonawca** zobowiązany jest przedłożyć dowody dotrzymania warunków umowy ubezpieczeniowej, w tym również dowody opłacenia składek. Brak ciągłości umowy ubezpieczenia (w tym brak zapłacenia należnych składek) stanowić może podstawę do odstąpienia od Umowy przez **Zamawiającego** z przyczyn leżących po stronie **Wykonawcy**.

§ 13

ODSTĄPIENIE OD UMOWY

1. Zamawiający może odstąpić od umowy:
 - 1) w terminie 30 dni od dnia powzięcia wiadomości o zaistnieniu istotnej zmiany okoliczności powodującej, że wykonanie umowy nie leży w interesie publicznym, czego nie można było przewidzieć w chwili zawarcia umowy, lub dalsze wykonywanie umowy może zagrozić podstawowemu interesowi bezpieczeństwa państwa lub bezpieczeństwu publicznemu;
 - 2) jeżeli zachodzi co najmniej jedna z następujących okoliczności:
 - a. dokonano zmiany umowy z naruszeniem art. 454 i art. 455,
 - b. wykonawca w chwili zawarcia umowy podlegał wykluczeniu na podstawie art. 108,
 - c. Trybunał Sprawiedliwości Unii Europejskiej stwierdził, w ramach procedury przewidzianej w art. 258 Traktatu o funkcjonowaniu Unii Europejskiej, że Rzeczpospolita Polska uchybiła zobowiązaniom, które ciążyą na niej na mocy Traktatów, dyrektywy 2014/24/UE, dyrektywy 2014/25/UE i dyrektywy 2009/81/WE, z uwagi na to, że zamawiający udzielił zamówienia z naruszeniem prawa Unii Europejskiej.
 - 3) jeżeli nie przystąpił do montażu urządzeń w terminie 140 dni od daty podpisania umowy,
 - 4) w przypadku ogłoszenia likwidacji Wykonawcy, zajęcia jego majątku.
2. Ponadto Zamawiającemu przysługuje prawo do odstąpienia od Umowy, gdy:
 - 1) Wykonawca nienależycie wykonuje przedmiot Umowy, a w szczególności w przypadku zastosowania materiałów niezgodnych z projektem i ofertą;
 - 2) Wykonawca z nieuzasadnionych przyczyn nie rozpoczął robót w ciągu 14 dni od daty podpisania umowy;
 - 3) Wykonawca z nieuzasadnionych przyczyn przerwał realizację robót i przerwa ta trwa dłużej niż 5 dni, pomimo wezwania wystosowanego przez Zamawiającego na piśmie;
 - 4) Wykonawca nie wykona Umowy w terminie wskazanym w § 2 ust. 2 Umowy.
3. Odstąpienie od Umowy, o którym mowa w ust. 1 i 2 powinno nastąpić w formie pisemnej i powinno zawierać uzasadnienie pod rygorem nieważności takiego oświadczenia.
4. W przypadku odstąpienia od Umowy przez jedną ze Stron, w terminie 7 dni od dnia doręczenia zawiadomienia o odstąpieniu od Umowy, Wykonawca sporządzi przy udziale

Zamawiającego protokół robót będących w toku, według stanu na dzień odstąpienia od Umowy oraz zabezpieczy przerwane roboty w zakresie uzgodnionym przez Strony, na koszt tej Strony, po której leżały przyczyny odstąpienia od Umowy, a następnie:

- 1) w terminie 5 dni od daty sporządzenia protokołu robót w toku Wykonawca zobowiązany jest sporządzić na jego podstawie i przedłożyć Zamawiającemu kosztorys obejmujący zrealizowany zakres robót;
 - 2) w terminie 3 dni od daty otrzymania od Zamawiającego zweryfikowanego kosztorysu o którym mowa w pkt. 1) Wykonawca, w formie pisemnej, zgłosi Zamawiającemu gotowość do dokonania odbioru robót przerwanych;
 - 3) w terminie 7 dni od dnia doręczenia zgłoszenia wskazanego w pkt 2) Zamawiający przystąpi do odbioru robót przerwanych oraz sporządzenia protokołu odbioru tych robót;
 - 4) w terminie do 21 dni od daty doręczenia faktury MPP Zamawiający zapłaci wynagrodzenie za roboty, które zostały wykonane do dnia odstąpienia, należycie i zgodnie z Umową, w zakresie potwierdzonym w protokole określonym w pkt 3).
5. W przypadku, gdy Wykonawca nie przystąpi w wyznaczonym terminie do odbioru wykonanych robót, w tym do wykonania którejkolwiek z czynności wskazanych w ust. 4 pkt. 1) – 4), Zamawiający dokona jednostronnego odbioru robót, sporządzi protokół i kosztorys o którym mowa w pkt. 1) oraz przejmie teren budowy. Zamawiający na koszt Wykonawcy usunie wniesione przez niego urządzenia zaplecza, pozostawione narzędzia i materiały oraz gruz i inne odpady budowlane. Zamawiający jest uprawniony do potrącenia ww. kosztów z ewentualnych należności Wykonawcy, na co Wykonawca wyraża zgodę.
6. W przypadku odstąpienia od Umowy przez którąkolwiek ze Stron z przyczyn zależnych od Wykonawcy, niezależnie od kar umownych, Wykonawca poniesie koszty wynikłe z odstąpienia od Umowy.

§14

ZMIANY W UMOWIE

1. Zgodnie z art. 455 ustawy Pzp, Strony przewidują możliwość dokonania zmian w Umowie w przypadku:
 - a) skrócenia lub wydłużenia terminu wykonania Umowy lub jej poszczególnych elementów, określonych w § 2 Umowy, wyłącznie z przyczyn niezależnych od **Wykonawcy** i mających wpływ na wykonanie przedmiotu Umowy lub jego poszczególnych elementów,
 - b) innych, nieistotnych zmian postanowień niniejszej Umowy w stosunku do treści oferty na podstawie której dokonano wyboru **Wykonawcy**,
 - c) w innych przypadkach wskazanych w art. 455 ust. 1 pkt 2b, pkt 3 i 4 i ust.2 Pzp
2. Zmiany Umowy, o których mowa w ust. 1 mogą być dokonane przed upływem terminów realizacji przedmiotu Umowy, określonych w § 2 Umowy, na pisemny wniosek złożony w terminie **7 dni** od daty wystąpienia lub powzięcia wiadomości o zaistniałych okolicznościach. Wniosek winien zawierać szczegółowe uzasadnienie.
3. Wszelkie zmiany niniejszej Umowy, o których mowa w niniejszym paragrafie, wymagają sporządzenia aneksu do Umowy pod rygorem nieważności.

§15
OSOBY DO KONTAKTU

1. Osobami do kontaktu w sprawach niniejszej Umowy są:
 - 1) ze strony **Wykonawcy**:, tel.:
 - 2) ze strony **Zamawiającego**:, tel.:
2. Zamawiający zastrzega sobie możliwość zgłaszania uwag lub zastrzeżeń przez cały okres wykonywania Umowy. **Wykonawca** zobowiązuje się do usuwania na bieżąco stwierdzonych przez **Zamawiającego** wad w wykonaniu przedmiotu Umowy.
3. Zmiana osób do kontaktu może nastąpić w formie powiadomienia i nie wymaga aneksu do Umowy.

§ 16
POSTANOWIENIA KOŃCOWE

1. Zamawiający oświadcza, że wykonanie umowy nie wiąże się z przetwarzaniem danych osobowych, których Administratorem jest Prezydent m. st. Warszawy oraz dostępem do sieci informatycznych Urzędu m. st. Warszawy lub Lasów Miejskich - Warszawa.
2. Wszelkie zmiany i uzupełnienia niniejszej umowy mogą nastąpić tylko za zgodą obu stron w formie pisemnej.
3. Spory wynikające z niniejszej umowy rozpatrywać będzie sąd właściwy dla siedziby Zamawiającego.
4. Do spraw nieuregulowanych niniejszą umową mają zastosowanie przepisy Kodeksu Cywilnego.
5. Opis przedmiotu zamówienia stanowi załącznik nr 1 do niniejszej umowy.
6. Oferta Wykonawcy stanowi załącznik nr 2 do niniejszej umowy.
7. Klauzula informacyjna o obowiązywaniu w Lasach Miejskich – Warszawa procedury zgłoszeń wewnętrznych stanowi załącznik nr 3.
8. Klauzula informacyjna z art. 13 RODO stanowi załącznik nr 4 do niniejszej umowy.
9. Klauzula informacyjna dotycząca przetwarzania danych osobowych osób wskazanych do kontaktu i realizacji umowy stanowi załącznik nr 5 do niniejszej umowy.
10. Umowa została sporządzona w **trzech jednobrzmiących egzemplarzach**, jeden egzemplarz dla Wykonawcy i dwa egzemplarze dla Zamawiającego

ZAMAWIAJĄCY:

WYKONAWCA:

Informacja o przetwarzaniu danych osobowych – zamówienie publiczne powyżej 170 000 zł

Zgodnie z art. 13 ust. 1 i ust. 2 Rozporządzenia Parlamentu Europejskiego i Rady (UE) 2016/679 z dnia 27 kwietnia 2016 r. w sprawie ochrony osób fizycznych w związku z przetwarzaniem danych osobowych

i w sprawie swobodnego przepływu takich danych oraz uchylenia dyrektywy 95/46/WE (ogólne rozporządzenie o ochronie danych, dalej jako RODO) (Dz. U. UE. L. z 2016 r. Nr 119, z późn. zm.), informujemy, że:

1. Administrator danych osobowych

Administratorem Pani/Pana danych osobowych jest Dyrektor Lasów Miejskich - Warszawa, z siedzibą przy ul. Korkowej 170A, 04-549 Warszawa. Z administratorem może się Pani/Pan skontaktować poprzez adres e-mail: sekretariat@lasymiejskie.waw.pl, telefonicznie: 22 612 25 60 lub pisemnie na adres korespondencyjny wskazany powyżej.

2. Inspektor ochrony danych

Administrator wyznaczył Inspektora Ochrony Danych, z którym może się Pani/Pan skontaktować w sprawach ochrony i przetwarzania swoich danych osobowych pod adresem e-mail: iod@lasymiejskie.waw.pl lub pisemnie na adres naszej siedziby, wskazany w ust. pkt.

3. Cele i podstawy prawne przetwarzania

Jako Administrator będziemy przetwarzać Pani/Pana dane osobowe w trybie art. 6 ust. 1 lit. c RODO w związku z ustawą z dnia 11 września 2019 r. – Prawo zamówień publicznych z celu związanym z postępowaniem o udzielenie zamówienia publicznego.

4. Okres przechowywania

Pani/Pana dane osobowe będą przechowywane przez okres niezbędny do realizacji celów określonych w pkt. 3, a po tym czasie przez okres oraz w zakresie wymaganym przez przepisy powszechnie obowiązującego prawa.

5. Odbiorcy danych

Odbiorcami Pani/Pana danych osobowych będą osoby lub podmioty, którym udostępniona zostanie dokumentacja postępowania w oparciu o art. 18 oraz art. 74 ust. 1 ustawy z dnia 11 września 2019 r. Prawo zamówień publicznych, dalej „ustawa Pzp”. Do Pani/Pana danych mogą też mieć dostęp podmioty przetwarzające dane w imieniu Administratora, np. dostawca BIP, obsługa informatyczna systemu elektronicznego obiegu dokumentów, jak również inni administratorzy danych osobowych, przetwarzający dane we własnym imieniu np.: Poczta Polska lub obsługa prawna.

6. Prawa osób, których dane dotyczą:

Zgodnie z RODO przysługuje Pani/Panu:

- a) prawo dostępu do swoich danych osobowych oraz otrzymania ich kopii – każda osoba, której dane przetwarzamy jest uprawniona do uzyskania informacji o swoich danych osobowych zgodnie z art. 15 RODO;
- b) prawo do sprostowania (poprawiania) swoich danych osobowych – w przypadku, gdy dane osobowe przetwarzane przez Administratora są nieprawidłowe lub niekompletne to każda osoba, której dane dotyczą może żądać odpowiednio ich poprawienia lub uzupełnienia zgodnie z art. 16 RODO;
- c) ograniczenia przetwarzania danych osobowych – z ważnych przyczyn, np.: kwestionowanie legalności przetwarzania danych osobowych, zgodnie z art. 18 RODO;

Jeżeli chce Pani/Pan skorzystać z któregośkolwiek z tych uprawnień prosimy o kontakt z Inspektorem Ochrony Danych, który został wskazany w pkt. 2 lub pisemnie na adres korespondencyjny, wskazany w pkt. 1. Przysługuje Pani/Panu prawo wniesienia skargi do organu nadzorczego na niezgodne z RODO przetwarzanie Pani/Panu danych osobowych. Organem właściwym dla ww. skargi jest: Prezes Urzędu Ochrony Danych Osobowych.

7. Informacja o wymogu/dobrowolności podania danych

Obowiązek podania przez Panią/Pana danych osobowych bezpośrednio Pani/Pana dotyczących jest wymogiem ustawowym określonym w przepisach ustawy Pzp, związanym z udziałem w postępowaniu o udzielenie zamówienia publicznego. Konsekwencje niepodania określonych danych wynikają z ustawy Pzp.

Klauzula informacyjna o obowiązywaniu Procedury zgłoszeń wewnętrznych

Informujemy, że na podstawie art. 24 ust. 1 ustawy z dnia 14 czerwca 2024 r. o ochronie sygnalistów (Dz. U. z 2024 r. poz. 928) w Lasach Miejskich – Warszawa obowiązuje Procedura zgłoszeń wewnętrznych.

Przedmiotem zgłoszenia wewnętrznego mogą być informacje o naruszeniu prawa, polegającym na działaniu lub zaniechaniu niezgodnym z prawem lub mającym na celu obejście prawa, we wszystkich dziedzinach wskazanych w ustawie.

Informujemy, że dane osobowe przekazane w związku ze zgłoszeniem nie podlegają ujawnieniu nieupoważnionym osobom, chyba że ujawnienie takie następuje za wyraźną zgodą sygnalisty, bądź ich ujawnienie jest koniecznym i proporcjonalnym obowiązkiem wynikającym z przepisów prawa.

Procedura zgłoszeń wewnętrznych oraz informacja o przetwarzaniu danych osobowych w związku z dokonywaniem zgłoszenia dostępna jest na stronie internetowej Lasów Miejskich – Warszawa: lasymiejskie.waw.pl/sygnalista

Oferta

Sygnatura postępowania	LM-W.ZP.260.3.2026
Nazwa postępowania	Modernizacja oraz remonty infrastruktury drewnianej w kompleksach leśnych m.st. Warszawy w 2026 roku.

Dane wykonawcy/wykonawców wspólnie ubiegających się o udzielenie zamówienia

Lp.	Nazwa wykonawcy	Adres wykonawcy / województwo / NIP	E-mail wykonawcy	Czy Wykonawca jest mikroprzedsiębiorstwem albo małym albo średnim przedsiębiorstwem ¹⁾
1.				Mikroprzedsiębiorstwo – Małe przedsiębiorstwo – Średnie przedsiębiorstwo –
2.				
....				

¹⁾ **Mikroprzedsiębiorstwo:** przedsiębiorstwo, które zatrudnia mniej niż 10 osób i którego roczny obrót lub roczna suma bilansowa nie przekracza 2 milionów EUR.

Małe przedsiębiorstwo: przedsiębiorstwo, które zatrudnia mniej niż 50 osób i którego roczny obrót lub roczna suma bilansowa nie przekracza 10 milionów EUR.

Średnie przedsiębiorstwa: przedsiębiorstwa, które nie są mikroprzedsiębiorstwami ani małymi przedsiębiorstwami i które zatrudniają mniej niż 250 osób i których roczny obrót nie przekracza 50 milionów EUR *lub* roczna suma bilansowa nie przekracza 43 milionów EUR.

Numer rachunku bankowego, na który należy zwrócić wadium:

1. Oferujemy wykonanie zamówienia zgodnie z poniższym:

- a) Całkowite ryczałtowe wynagrodzenie wykonawcy w okresie obowiązywania umowy:
Dla Części I: : „Modernizacja infrastruktury turystycznej na polanie ogniskowej w Lesie Młociny” w systemie zaprojektuj i wybuduj.

Oferujemy wykonanie zamówienia za cenę netto.....zł.

Obowiązujący podatek VAT (23%)zł.

Cena bruttozł.

Słownie:

Zgodnie z formularzem cenowym stanowiącym załącznik 4a do niniejszej oferty (formularz należy wypełnić zgodnie ze wzorem załączonym do niniejszej SWZ).

- b) Całkowite ryczałtowe wynagrodzenie wykonawcy w okresie obowiązywania umowy:
Dla Części II: : „Rewitalizacja szlaków turystycznych w Rezerwacie Przyrody Las Bielański” w systemie zaprojektuj i wybuduj.

Oferujemy wykonanie zamówienia za cenę netto.....zł.

Obowiązujący podatek VAT (23%)zł.

Cena bruttozł.

Słownie:

Zgodnie z formularzem cenowym stanowiącym załącznik 4b do niniejszej oferty (formularz należy wypełnić zgodnie ze wzorem załączonym do niniejszej SWZ).

- c) Całkowite ryczałtowe wynagrodzenie wykonawcy w okresie obowiązywania umowy:
Dla Części III: : „Odtworzenie leśnego placu zabaw na przedłużeniu ulicy Kocjana w Warszawie” w systemie zaprojektuj i wybuduj.

Oferujemy wykonanie zamówienia za cenę netto.....zł.

Obowiązujący podatek VAT (23%)zł.

Cena bruttozł.

Słownie:

Zgodnie z formularzem cenowym stanowiącym załącznik 4c do niniejszej oferty (formularz należy wypełnić zgodnie ze wzorem załączonym do niniejszej SWZ).

2. Oferujemy długość okresu gwarancji wynoszącą:

- a) **Dla Części I: : „Modernizacja infrastruktury turystycznej na polanie ogniskowej w Lesie Młociny” w systemie zaprojektuj i wybuduj.**

- udzielenie gwarancji na okres 2 lat od daty odbioru – 0 punktów,
- udzielenie gwarancji na okres 3 lata od daty odbioru – 20 punktów,
- udzielenie gwarancji na okres 4 lata od daty odbioru – 40 punktów.

Należy zaznaczyć jeden kwadrat. W przypadku kiedy Wykonawca nie zaznaczy żadnego z kwadratów lub zaznaczy więcej niż jeden kwadrat na karcie oceny ofert, oferta Wykonawcy w tym kryterium otrzyma 0 pkt.

- b) **Dla Części II: „Rewitalizacja szlaków turystycznych w Rezerwacie Przyrody Las Biełański” w systemie zaprojektuj i wybuduj.**

- udzielenie gwarancji na okres 2 lat od daty odbioru – 0 punktów,
- udzielenie gwarancji na okres 3 lata od daty odbioru – 20 punktów,
- udzielenie gwarancji na okres 4 lata od daty odbioru – 40 punktów.

Należy zaznaczyć jeden kwadrat. W przypadku kiedy Wykonawca nie zaznaczy żadnego z kwadratów lub zaznaczy więcej niż jeden kwadrat na karcie oceny ofert, oferta Wykonawcy w tym kryterium otrzyma 0 pkt.

- c) **Dla Części III: „Odtworzenie leśnego placu zabaw na przedłużeniu ulicy Kocjana w Warszawie” w systemie zaprojektuj i wybuduj.**

- udzielenie gwarancji na okres 2 lat od daty odbioru – 0 punktów,
- udzielenie gwarancji na okres 3 lata od daty odbioru – 20 punktów,
- udzielenie gwarancji na okres 4 lata od daty odbioru – 40 punktów.

Należy zaznaczyć jeden kwadrat. W przypadku kiedy Wykonawca nie zaznaczy żadnego z kwadratów lub zaznaczy więcej niż jeden kwadrat na karcie oceny ofert, oferta Wykonawcy w tym kryterium otrzyma 0 pkt.

3. Oświadczam/y, że zapoznałem/liśmy się z wymaganiami zamawiającego, dotyczącymi przedmiotu zamówienia, zamieszczonymi w Specyfikacji Warunków Zamówienia wraz z załącznikami i nie wnoszę/wnosimy do nich żadnych zastrzeżeń.
4. Oświadczam/y, że uważam/y się za związanych niniejszą ofertą przez okres 30 dni od upływu terminu składania ofert.

Zgodnie z treścią art. 225 ust. 2 ustawy Prawo zamówień publicznych **oświadczamy, że wybór przedmiotowej oferty:**

- **nie będzie** prowadzić do powstania u Zamawiającego obowiązku podatkowego zgodnie z ustawą z dnia 11 marca 2004 r. o podatku od towarów i usług***),
- **będzie** prowadzić do powstania u Zamawiającego obowiązku podatkowego zgodnie z ustawą z dnia 11 marca 2004 r. o podatku od towarów i usług, w zakresie i wartości***):

[należy wskazać: nazwę (rodzaj) towaru/usługi, których dostawa/świadczenie będzie prowadzić do jego powstania oraz ich wartość bez kwoty podatku VAT]

Zgodnie z naszą wiedzą dla ww. towarów i usług zastosowanie będzie miała następująca stawka VAT: 23 %

5. Oświadczam/y, że zrealizuję/emy zamówienie zgodnie ze Specyfikacją Warunków Zamówienia.
6. Oświadczam/y, że informacje i dokumenty zawarte w Ofercie na stronach od nr do nr stanowią tajemnicę przedsiębiorstwa w rozumieniu przepisów o zwalczaniu nieuczciwej konkurencji i zastrzegamy, że nie mogą być one udostępniane. Informacje i dokumenty zawarte na pozostałych stronach oferty są jawne.

(W przypadku utajnienia oferty Wykonawca nie później niż w terminie składania ofert zobowiązany jest wykazać, iż zastrzeżone informacje stanowią tajemnicę przedsiębiorstwa w szczególności określając, w jaki sposób zostały spełnione przesłanki, o których mowa w art. 11 ust. 2 ustawy z 16 kwietnia 1993 r. o zwalczaniu nieuczciwej konkurencji (tj. Dz. U. z 2018 r. poz. 419 ze zm.).

7. Oświadczam/y, że zamierzamy powierzyć realizację następujących części zamówienia podwykonawcom**

Lp.	Część zamówienia powierzona do realizacji podwykonawcy	Nazwa/firma podwykonawcy

8. Oświadczam, że wypełniłem obowiązki informacyjne przewidziane w art. 13 lub art. 14 RODO¹ wobec osób fizycznych, od których dane osobowe bezpośrednio lub pośrednio pozyskałem w celu ubiegania się o udzielenie zamówienia publicznego w niniejszym postępowaniu.²
9. Oświadczamy, że w podanych cenach uwzględniliśmy wszelkie koszty niezbędne do pełnej i terminowej realizacji zamówienia, zgodnie z wymaganiami Zamawiającego opisanymi w Specyfikacji Warunków Zamówienia.
10. Oświadczam/y, że w razie wybrania naszej oferty jako najkorzystniejszej zobowiązuję/emy się do podpisania umowy na warunkach określonych we wzorze umowy.
11. Zarejestrowane nazwy i adresy wykonawców występujących wspólnie** *:
.....
12. Załącznikami do niniejszego formularza, stanowiącymi integralną część oferty, są:
- 1) Załącznik nr 4a do SWZ dla części I
 - 2) Załącznik nr 4b do SWZ dla części II
 - 3) Załącznik nr 4c do SWZ dla części III

.....
(podpis osoby/-ób uprawnionej/-ych
do reprezentowania wykonawcy)

¹ Rozporządzenie Parlamentu Europejskiego i Rady (UE) 2016/679 z dnia 27 kwietnia 2016 r. w sprawie ochrony osób fizycznych w związku z przetwarzaniem danych osobowych i w sprawie swobodnego przepływu takich danych oraz uchylenia dyrektywy 95/46/WE (ogólne rozporządzenie o ochronie danych) (Dz. Urz. UE L 119 z 04.05.2016, str. 1).

² Niepotrzebne skreślić, w przypadku gdy wykonawca nie przekazuje danych osobowych innych niż bezpośrednio jego dotyczących lub zachodzi wyłączenie stosowania obowiązku informacyjnego, stosownie do art. 13 ust. 4 lub art. 14 ust. 5 RODO.

Załącznik nr 4a do SWZ dla części I

FORMULARZ CENOWY

Stanowi osobny plik: Załącznik nr 4a do SWZ dla części I – Formularz cenowy

Załącznik nr 4b do SWZ dla części II

FORMULARZ CENOWY

Stanowi osobny plik: Załącznik nr 4b do SWZ dla części II – Formularz cenowy

Załącznik nr 4c do SWZ dla części III

FORMULARZ CENOWY

Stanowi osobny plik: Załącznik nr 4c do SWZ dla części III – Formularz cenowy

.....
(pełna nazwa/firma, adres, w zależności od podmiotu: NIP/PESEL, REGON Wykonawcy / Podmiotu, na którego zasoby powołuje się wykonawca / każdego z Wykonawców w przypadku składania oferty wspólnej)

OŚWIADCZENIE O NIEPODLEGANIU WYKLUCZENIU DLA CZĘŚCI.....***

składane na podstawie art. 125 ust. 1 ustawy z dnia 11 września 2019 r.

Prawo zamówień publicznych (Dz. U. z 2024 r. poz. 1320 z późn. zm.)

(zwane dalej: ustawa Pzp),

OŚWIADCZENIE DOTYCZĄCE WYKONAWCY *

OŚWIADCZENIE DOTYCZĄCE PODMIOTU, NA KTÓREGO ZASOBY POWOŁUJE SIĘ WYKONAWCA*
OŚWIADCZENIE DOTYCZĄCE KAŻDEGO Z WYKONAWCÓW W PRZYPADKU SKŁADANIA OFERTY WSPÓLNEJ *

(*NIEWŁAŚCIWE SKREŚLIĆ)

Przystępując do postępowania o udzielenie zamówienia publicznego pn. **Modernizacja oraz remonty infrastruktury drewnianej w kompleksach leśnych m.st. Warszawy w 2026 roku**, prowadzonego przez m.st. Warszawę, reprezentowane przez Dyrektora Lasów Miejskich - Warszawa, oświadczam, co następuje:

1. Oświadczam, że nie podlegam wykluczeniu z postępowania na podstawie art. 108 ust. 1 ustawy Pzp.**
2. Oświadczam, że nie podlegam wykluczeniu z postępowania na podstawie na podstawie art. 7 ust. 1 ustawy z dnia 13 kwietnia 2022 r. o szczególnych rozwiązaniach w zakresie przeciwdziałania wspieraniu agresji na Ukrainę oraz służących ochronie bezpieczeństwa narodowego (Dz. U. 2025 r. poz. 514).
3. Oświadczam, że zachodzą w stosunku do mnie podstawy wykluczenia z postępowania na podstawie art. ustawy Pzp (podać mającą zastosowanie podstawę wykluczenia spośród wymienionych w art. 108 ust. 1 ustawy Pzp). Jednocześnie oświadczam, że w związku z ww. okolicznością, na podstawie art. 110 ust. 8 ustawy Pzp podjąłem następujące środki naprawcze**:
.....

**niewłaściwe skreślić

4. Oświadczam, że wszystkie informacje podane w powyższy oświadczeniach są aktualne i zgodne z prawdą oraz zostały przedstawione z pełną świadomością konsekwencji wprowadzenia zamawiającego w błąd przy przedstawianiu informacji.

*****dokument składany wraz z ofertą odrębnie przez Wykonawcę, Podmiot, na którego zasoby powołuje się wykonawca / każdego z Wykonawców w przypadku składania oferty wspólnej)**

OŚWIADCZENIE O SPEŁNIANIU WARUNKÓW UDZIAŁU W POSTĘPOWANIU DLA CZĘŚCI.....**

składane na podstawie art. 125 ust. 1 ustawy z dnia 11 września 2019 r.

Prawo zamówień publicznych (Dz. U. z 2024 r. poz. 1320 z późn. zm.)

(zwane dalej: ustawa Pzp),

Na potrzeby postępowania o udzielenie zamówienia publicznego pn. **Modernizacja oraz remonty infrastruktury drewnianej w kompleksach leśnych m.st. Warszawy w 2026 roku** prowadzonego przez m.st. Warszawa reprezentowane przez Dyrektora Lasów Miejskich - Warszawa, oświadczam, co następuje:

OŚWIADCZENIE DOTYCZĄCE WYKONAWCY *

OŚWIADCZENIE DOTYCZĄCE PODMIOTU, NA KTÓREGO ZASOBY POWOŁUJE SIĘ WYKONAWCA*

KAŻDEGO Z WYKONAWCÓW W PRZYPADKU SKŁADANIA OFERTY WSPÓLNEJ*

(*NIEWŁAŚCIWE SKREŚLIĆ)

1. Oświadczam, że spełniam warunki udziału w postępowaniu wskazane przez zamawiającego w **Rozdziale 8 ust. 1 SWZ**.
2. Oświadczam, że wszystkie informacje podane w powyższym oświadczeniu są aktualne i zgodne z prawdą oraz zostały przedstawione z pełną świadomością konsekwencji wprowadzenia zamawiającego w błąd przy przedstawianiu informacji.

****dokument składany wraz z ofertą odrębnie przez Wykonawcę, Podmiot, na którego zasoby powołuje się wykonawca / każdego z Wykonawców w przypadku składania oferty wspólnej)**

(wzór)

WYKAZ ROBÓT

Nazwa zamówienia: **Modernizacja oraz remonty infrastruktury drewnianej w kompleksach leśnych m.st. Warszawy w 2026 roku.**

Wykonawca*(nazwa i adres Wykonawcy)*

Przedstawiamy wykaz robót wykonanych w okresie ostatnich 5 lat przed upływem terminu składania ofert (a jeśli okres działalności jest krótszy – w tym okresie) dla wykazania spełnienia warunku zdolności technicznej lub zawodowej, zawartego w rozdz. 8 ust. 1 SWZ **dla CZĘŚCI.....**

L.p	Przedmiot <i>(szczegółowy opis zakresu zrealizowanej robót stosownie do treści warunku udziału w postępowaniu)</i>	Podmiot, na rzecz którego wykonano robotę <i>(nazwa i adres)</i>	Daty wykonania		Dowody	Informacje uzupełniające	
			od dd-mm-rrrr	do dd-mm-rrrr		Zasoby innego podmiotu	Nazwa innego podmiotu
1	2	3	4	5	6	7	8
1.
2.

1. Do wykazu należy załączyć dowody określające czy powyższe roboty zostały wykonane należycie.
2. Dowodem, o którym mowa w pkt 1 są:
 - 1) referencje bądź inne dokumenty sporządzone przez podmiot, na rzecz którego roboty były wykonywane,
 - 2) oświadczenie wykonawcy – jeżeli z przyczyn niezależnych od wykonawcy nie jest w stanie uzyskać dokumentów, o którym mowa w pkt 1,

Uwaga do kol. 6. Wpisać nazwę dowodu (dokumentu) potwierdzającego, że zamówienie zostało wykonane należycie.

Uwaga do kol. 7

- 1) Zaznaczyć znakiem „X”, tylko w przypadku, gdy wykonawca polega na zasobach podmiotu udostępniającego zasoby w celu potwierdzenia spełnienia warunku udziału na zasadach określonych w art. 118 ustawy.
- 2) Wykonawca nie może, po upływie terminu składania ofert, powoływać się na zdolności podmiotów udostępniających zasoby, jeżeli na etapie składania ofert nie polegał on w danym zakresie na zdolnościach podmiotów udostępniających zasoby.

Uwaga do kol. 8 Wpisać nazwę podmiotu udostępniającego zasoby