

**Skarb Państwa Państwowe Gospodarstwo Leśne Lasy Państwowe  
Nadleśnictwo Warcino**

**Specyfikacja warunków zamówienia**



Nr postępowania: SA.270.281.2025

**Tryb postępowania: Tryb podstawowy – wariant II z możliwością negocjacji**

**Podstawa prawna – art. 275 pkt 2) w zw. z art. 266 - 274 oraz art. 276 oraz art. 277 ust. 1 oraz art. 280 - 281 oraz art. 283 - 286 ustawy z dnia 11 września 2019 r. Prawo zamówień publicznych (tekst jedn.: Dz. U. z 2024 r. poz. 1320 z późn. zm.).**

**PRZEDMIOT ZAMÓWIENIA:**

*„Wykonywanie usług z zakresu gospodarki łowieckiej na terenie OHZ Warcino i gospodarki łąkowo-rolnej w Nadleśnictwie Warcino w roku 2026”*

---

**Zamówienie realizowane ze środków własnych**

**Opracowała: Aleksandra Jahnz**

**Zatwierdzam: Sylwester Kupczyk**

## SPECYFIKACJA WARUNKÓW ZAMÓWIENIA

- 1. NAZWA ORAZ ADRES ZAMAWIAJĄCEGO, NUMER TELEFONU, ADRES POCZTY ELEKTRONICZNEJ, STRONA INTERNETOWA PROWADZONEGO POSTĘPOWANIA ORAZ ADRES STRONY INTERNETOWEJ, NA KTÓREJ UDOSTĘPNIANE BĘDĄ ZMIANY I WYJAŚNIENIA TREŚCI SPECYFIKACJI WARUNKÓW ZAMÓWIENIA ORAZ INNE DOKUMENTY ZAMÓWIENIA BEZPOŚREDNIO ZWIĄZANE Z POSTĘPOWANIEM O UDZIELENIE ZAMÓWIENIA**

**Skarb Państwa - Państwowe Gospodarstwo Leśne Lasy Państwowe**

**Nadleśnictwo Warcino („Zamawiający”)**

**reprezentowane przez Sylwestra Kupczyka – Nadleśniczego**

**siedziba Nadleśnictwa:**

**ul. Gen. Władysława Sikorskiego 11A**

77-230 Kępice

tel. (059) 857 6671 do 72, fax (0-59) 857 6951

e-mail: [warcino@szczecinek.lasy.gov.pl](mailto:warcino@szczecinek.lasy.gov.pl)

strona internetowa prowadzonego postępowania (link prowadzący bezpośrednio do widoku postępowania na Platformie e-Zamówienia): <https://ezamowienia.gov.pl/mp-client/search/list/ocds-148610-f6bef47c-c85c-422f-b131-538a15284a72>

adres strony internetowej, na której udostępniane będą zmiany i wyjaśnienia treści niniejszej specyfikacji warunków zamówienia („SWZ”) oraz inne dokumenty zamówienia bezpośrednio związane z postępowaniem o udzielenie zamówienia: (link prowadzący bezpośrednio do widoku postępowania na Platformie e-Zamówienia): <https://ezamowienia.gov.pl/mp-client/search/list/ocds-148610-f6bef47c-c85c-422f-b131-538a15284a72>

identyfikator (ID) postępowania na Platformie e-Zamówienia: ocds-148610-f6bef47c-c85c-422f-b131-538a15284a72

zaprasza do udziału w postępowaniu o udzielenie zamówienia publicznego prowadzonym w trybie podstawowym zgodnie z wymaganiami określonymi w SWZ.

Postępowanie można wyszukać również ze strony głównej Platformy e-Zamówienia (przycisk „Przełóżaj postępowanie/konkursy”).

## **2. TRYB UDZIELANIA ZAMÓWIENIA**

- 2.1.** Postępowanie prowadzone jest w trybie podstawowym z możliwością negocjacji (wariant II), o którym mowa w art. 275 pkt 2) ustawy z dnia 11 września 2019 r. Prawo zamówień publicznych (tekst jedn.: Dz. U. z 2024 r. poz. 1320 z późn. zm. - „PZP”) oraz aktów wykonawczych do PZP.
- 2.2.** Postępowanie jest prowadzone zgodnie z zasadami przewidzianymi dla zamówień klasycznych o wartości mniejszej niż progi unijne.

- 2.3. Zamawiający zgodnie z art. 275 pkt 2) PZP może przeprowadzić negocjacje w celu ulepszenia treści ofert, które podlegają ocenie w ramach kryteriów oceny ofert, wówczas po zakończeniu negocjacji Zamawiający zaprosi Wykonawców do składania ofert dodatkowych.
- 2.4. Zamawiający nie przewiduje wyboru najkorzystniejszej oferty z zastosowaniem aukcji elektronicznej.
- 2.5. Zamawiający nie dopuszcza składania ofert wariantowych oraz nie przewiduje zawarcia umowy ramowej.
- 2.6. Zamawiający nie określa wymagań w zakresie zatrudnienia osób, o których mowa w art. 96 ust. 2 pkt 2 PZP.
- 2.7. Zamawiający nie zastrzega możliwości ubiegania się o udzielenie zamówienia wyłącznie przez Wykonawców, o których mowa w art. 94 PZP.

### 3. OPIS PRZEDMIOTU ZAMÓWIENIA

#### 3.1. Zakres rzeczowy przedmiotu zamówienia

- 1) Przedmiotem zamówienia są usługi z zakresu:
  - gospodarki łowieckiej obejmujące prace polegające na zagospodarowaniu obwodu łowieckiego nr 108 oraz organizacji polowań do wykonania na terenie OHZ Warcino zarządzanego przez Nadleśnictwo Warcino;
  - gospodarki łąkowo-rolnej obejmujące prace polegające na uprawie roli, łąk i pastwisk oraz gruntów uprawianych rolniczo do wykonania na terenie Nadleśnictwa Warcino w roku 2026.

- 2) Szczegółowy opis prac (czynności) wchodzących w skład przedmiotu zamówienia zawarty został w Załączniku nr 2 do SWZ, na który składa się planowany rozmiar prac.

Zakres rzeczowy przedmiotu zamówienia obejmuje sumaryczne ilości prac z zakresu gospodarki łowieckiej oraz łąkowo-rolnej i ma charakter szacunkowy.

- 3) Standardy jakościowe odnoszące się do wszystkich istotnych cech przedmiotu zamówienia określa Załącznik nr 3 do SWZ, na który składają się:

Załącznik nr 3.1. Opis standardu technologii wykonawstwa prac z zakresu gospodarki łowieckiej przyjęty pismem RDLP w Szczecinku ZI.011.11.2024 z dnia 13.08.2024r.

Załącznik 3.2. Opis techniczny ambon myśliwskich.

Załącznik nr 3.3. Opis standardu technologii wykonawstwa prac z zakresu gospodarki łąkowo-rolnej przyjęty pismem RDLP w Szczecinku ZI.011.11.2024 z dnia 13.08.2024r.

Określony w Załączniku nr. 3.1. i 3.3. do SWZ Opis standardu technologii wykonawstwa prac z zakresu gospodarki łowieckiej oraz łąkowo-rolnej stanowi podstawę określenia wymagań jakościowych odnoszących się do elementów składających się na przedmiot zamówienia (Załącznik nr 2 do SWZ). Jeżeli czynność opisana w ww. załącznikach nie została przewidziana w opisie przedmiotu zamówienia (Załącznik nr 2 do SWZ), to w tym zakresie postanowień Załącznika nr. 3.1. i 3.3. do SWZ nie stosuje się.

- 4) Opisy kodów czynności opisujących poszczególne prace z zakresu gospodarki łowieckiej oraz gospodarki łąkowo-rolnej (czynności) wchodzące w skład przedmiotu zamówienia zostały opisane w Załączniku nr 3 do SWZ.
- 5) Opis zasad procedury dokonywania odbiorów prac z zakresu gospodarki łowieckiej oraz łąkowo-rolnej został zawarty w Załączniku nr 3 do SWZ.
- 6) Miejscem realizacji przedmiotu zamówienia będzie obszar OHZ Warcino i Nadleśnictwa Warcino zarządzanego przez Zamawiającego.
- 7) Realizacja prac wchodzących w skład przedmiotu zamówienia będzie się odbywała na obszarze wskazanym w pkt 6 („Obszar Realizacji”). Szczegółowa lokalizacja (adres leśny) poszczególnych prac wchodzących w zakres Przedmiotu Umowy zostanie określona w Zleceniu, o którym mowa w pkt 3.3. ppkt 1), z zastrzeżeniem, iż zawsze będzie to Obszar Realizacji.
- 8) Postanowienia pkt 7 nie uchybiają uprawnieniom Zamawiającego wynikającym z wzoru umowy w sprawie zamówienia publicznego (Załącznik nr 12 do SWZ).
- 9) Z uwagi na faktyczną sytuację przyrodniczo-pogodową, która może zaistnieć w trakcie realizacji przedmiotu zamówienia, a także nieprzewidzianą w tej chwili sytuację gospodarczo-ekonomiczną, Zamawiający zastrzega sobie prawo do dokonania korekt zmniejszających, korekt zwiększających, jak również wstrzymania dokonania czynności wskazanych w poszczególnych wierszach tabel opisujących przedmiot zamówienia. Korekty zwiększające nie oznaczają wprowadzenia nowych prac, nieobjętych zakresem zamówienia, a korekty zmniejszające nie oznaczają całkowitej rezygnacji z części prac. Konieczność zwiększenia rozmiaru niektórych elementów realizowanego zamówienia w toku wykonywania przedmiotu zamówienia może wystąpić również po to, aby zrealizować pełny zakres prac opisany w przedmiocie zamówienia.
- 10) Wykonawca zobowiązany będzie dysponować do realizacji przedmiotu zamówienia:
  - a) 12 osobami do naganki wraz z transportem;
  - b) 1 osobą do pomocy w organizacji polowań zbiorowych;
  - c) 5 psami ułożonymi do wykonywania polowań zbiorowych;
  - d) 1 trębaczem posiadającym umiejętności poprawnego grania sygnałów myśliwskich
  - e) 4 szt. pojazdów do przewozu myśliwych w warunkach terenowych;
  - f) 2 szt. pojazdów przystosowanych do transportu upolowanej zwierzyny.
  - g) ciągnik rolniczy o mocy co najmniej 80 KM (58,84 kW  $\pm$  2 kW) posiadający napęd na dwie osie - co najmniej 2 szt.,
  - h) rozdrabniaczem do łąk - co najmniej 2 szt.,
  - i) przyczepą ciągnikową do przewozu myśliwych i naganki – co najmniej 1 szt.,
- 11) Nazwy i kody dotyczące przedmiotu zamówienia określone zgodnie ze Wspólnym Słownikiem Zamówień (CPV):  
77200000-2 Usługi leśnictwa,

77600000-6 Usługi myśliwskie,  
77100000 Usługi rolnicze,  
77110000-4 Usługi doraźne produkcji rolnej

- 12) Zamawiający nie przewiduje możliwości składania ofert częściowych, o których mowa w art. 7 pkt 15 PZP. Zamawiający nie dokonał podziału zamówienia na części, ponieważ ze względów technicznych i ekonomicznych stanowi nierozzerwalną całość. Dokonanie podziału zamówienia na części byłoby sztuczne i nieracjonalne, groziłoby nie tylko nadmiernymi trudnościami technicznymi, organizacyjnymi czy nadmiernymi kosztami wykonania zamówienia, ale również potrzebą skoordynowania działań różnych Wykonawców realizujących poszczególne części zamówienia, co mogłoby poważnie zagrozić właściwemu wykonaniu zamówienia.

### 3.2. Unormowania, których zobowiązany będzie w szczególności przestrzegać Wykonawca przy realizacji przedmiotu zamówienia

#### 1) Podstawowe akty prawne:

- ustawa z dnia 28 września 1991 r. o lasach (tekst jedn.: Dz. U. z 2025 r. poz. 567),
- ustawa z dnia 13 października 1995 r. Prawo łowieckie (tekst jedn.: Dz. U. z 2025 r. poz. 539),
- ustawa z dnia 16 kwietnia 2004 r. o ochronie przyrody (tekst jedn.: Dz. U. z 2024 r. poz. 1478 z późn. zm.),
- ustawa z dnia 21 sierpnia 1997 r. o ochronie zwierząt (tekst jedn.: Dz. U. z 2023 r. poz. 1580 z późn. zm.),
- ustawa z dnia 13 lutego 2020 r. o ochronie roślin przed agrofagami (tekst jedn.: Dz. U. z 2023 r. poz. 301),
- ustawa z dnia 25 lutego 2011 r. o substancjach chemicznych i ich mieszaninach (tekst jedn.: Dz. U. z 2022 r. poz. 1816),
- ustawa z dnia 21 grudnia 2000 r. o dozorcze technicznym (tekst jedn.: Dz. U. z 2024 r. poz. 1194 z późn. zm.),
- rozporządzenie Ministra Środowiska z dnia 23 marca 2005 r. w sprawie szczegółowych warunków wykonywania polowania i znakowania tusz (Dz. U. z 2005 r. Nr 61, poz. 548 z późn. zm.),
- rozporządzenie Ministra Klimatu i Środowiska z dnia 31 marca 2022 r. zmieniające rozporządzenie w sprawie szczegółowych warunków wykonywania polowania i znakowania tusz (Dz. U. z 2022 r. poz. 717),
- rozporządzenie Ministra Spraw Wewnętrznych i Administracji z dnia 21 kwietnia 2008 r. w sprawie warunków uprawiania turystyki, sportu, polowań i połowu ryb w strefie nadgranicznej (Dz. U. z 2008 r. Nr 80 poz. 481),
- ustawa z dnia 11 marca 2004 r. o ochronie zdrowia zwierząt oraz zwalczania chorób zakaźnych zwierząt (tekst jedn.: Dz. U. z 2023 r. poz. 1075 z późn. zm.),
- ustawa z dnia 25 lutego 2011 r. o substancjach chemicznych i ich mieszaninach (tekst jedn.: Dz. U. z 2022 r. poz. 1816),
- ustawa z dnia 8 marca 2013 r. o środkach ochrony roślin (tekst jedn.: Dz. U. z 2024 r. poz. 630 z późn. zm.),

- rozporządzenie Ministra Rolnictwa i Rozwoju Wsi z dnia 24 czerwca 2002 r. w sprawie bezpieczeństwa i higieny pracy przy stosowaniu i magazynowaniu środków ochrony roślin oraz nawozów mineralnych organiczno-mineralnych (Dz. U. z 2002 r. Nr 99, poz. 896 z późn. zm.),
- rozporządzenie Ministra Gospodarki z dnia 30 października 2002 r. w sprawie minimalnych wymagań dotyczących bezpieczeństwa i higieny pracy w zakresie użytkowania maszyn przez pracowników podczas pracy (Dz. U. z 2002 r. Nr 191 poz. 1596 z późn. zm.),
- rozporządzenie Ministra Pracy i Polityki Socjalnej z dnia 26 września 1997 r. w sprawie ogólnych przepisów bezpieczeństwa i higieny pracy (tekst jedn.: Dz. U. z 2003 r. Nr 169, poz. 1650 z późn. zm.),
- rozporządzenie Ministra Ochrony Środowiska, Zasobów Naturalnych i Leśnictwa z dnia 6 stycznia 1998 r. w sprawie określenia wzoru znaku zakazu wstępu do lasu oraz zasad jego umieszczania (Dz. U. z 1998 r. Nr 11, poz. 39),
- rozporządzenie Ministra Przedsiębiorczości i Technologii z dnia 30 października 2018 r. w sprawie warunków technicznych dozoru technicznego w zakresie eksploatacji, napraw i modernizacji urządzeń transportu bliskiego (Dz. U. z 2018 r. poz. 2176),
- rozporządzenie Ministra Rolnictwa i Rozwoju Wsi z dnia 8 maja 2013 r. w sprawie szkoleń w zakresie środków ochrony roślin (tekst jedn.: Dz. U. z 2022 r. poz. 824),
- rozporządzenie Ministra Rolnictwa i Rozwoju Wsi z dnia 22 maja 2013 r. w sprawie sposobu postępowania przy stosowaniu i przechowywaniu środków ochrony roślin (Dz. U. z 2013 r. poz. 625),
- rozporządzenie Ministra Środowiska z dnia 24 sierpnia 2006 r. w sprawie bezpieczeństwa i higieny pracy przy wykonywaniu niektórych prac z zakresu gospodarki leśnej (Dz. U. z 2006 r. Nr 161, poz. 1141),
- rozporządzenie Ministra Środowiska z dnia 22 marca 2006 r. w sprawie szczegółowych zasad zabezpieczenia przeciwpożarowego lasów (tekst jedn.: Dz. U. z 2022 r. poz. 1065),
- rozporządzenie Ministra Spraw Wewnętrznych i Administracji z dnia 7 czerwca 2010 r. w sprawie ochrony przeciwpożarowej budynków, innych obiektów budowlanych i terenów (tekst jedn. Dz. U. z 2023 r. poz. 822 z późn. zm.),
- rozporządzenie Ministra Rolnictwa i Rozwoju Wsi z dnia 18 grudnia 2013 r. w sprawie wymagań dotyczących sprawności technicznej sprzętu przeznaczonego do stosowania środków ochrony roślin (tekst jedn.: Dz.U. z 2016 r. poz. 760),
- rozporządzenie Ministra Rolnictwa i Rozwoju Wsi z dnia 13 grudnia 2013 r. w sprawie potwierdzania sprawności technicznej sprzętu przeznaczonego do stosowania środków ochrony roślin (tekst jedn.: Dz. U. z 2021 r. poz. 775),
- rozporządzenie Rady Ministrów z dnia 1 lipca 2009 r. w sprawie ustalania okoliczności i przyczyn wypadków przy pracy (Dz. U. z 2009 r. Nr 105, poz. 870),

- rozporządzenie delegowane Komisji (UE) 2020/687 z dnia 17 grudnia 2019 r. uzupełniające rozporządzenie Parlamentu Europejskiego i Rady (UE) 2016/429 w odniesieniu do przepisów dotyczących zapobiegania niektórym chorobom umieszczonym w wykazie oraz ich zwalczania (Dz. Urz. UE. L z 2020 r. Nr 174, str. 64 z późn. zm.),
  - rozporządzenie Parlamentu Europejskiego i Rady (UE) 2016/429 z dnia 9 marca 2016 r. w sprawie przenośnych chorób zwierząt oraz zmieniające i uchylające niektóre akty w dziedzinie zdrowia zwierząt („Prawo o zdrowiu zwierząt”) (Dz. Urz. UE. L z 2016 r. Nr 84, str. 1 z późn. zm.),
  - rozporządzenie Ministra Rolnictwa i Rozwoju Wsi z dnia 6 maja 2015 r. w sprawie zwalczania afrykańskiego pomoru świń (Dz. U. z 2015 r. poz. 754),
  - rozporządzenie Ministra Rolnictwa i Rozwoju Wsi z dnia 24 kwietnia 2024 r. w sprawie środków podejmowanych w związku z wystąpieniem afrykańskiego pomoru świń (Dz. U. z 2024 r. poz. 677).
- 2) W trakcie realizacji przedmiotu zamówienia, oprócz przepisów prawa obowiązujących na terenie Rzeczypospolitej Polskiej, Wykonawca będzie obowiązany do stosowania i przestrzegania obowiązków i zasad wynikających z niżej wymienionych dokumentów:
- „Zasady hodowli lasu” – wprowadzone zarządzeniem nr 108 Dyrektora Generalnego Lasów Państwowych z dnia 5 grudnia 2023 r.,
  - „Instrukcja ochrony lasu” – wprowadzona zarządzeniem nr 109 Dyrektora Generalnego Lasów Państwowych z dnia 5 grudnia 2023 r.,
  - „Instrukcja bezpieczeństwa i higieny pracy przy wykonywaniu podstawowych prac z zakresu gospodarki leśnej” – wprowadzona zarządzeniem nr 36 Dyrektora Generalnego Lasów Państwowych z dnia 20 kwietnia 2012 r.,
  - „Instrukcja ochrony przeciwpożarowej lasu” - wprowadzona zarządzeniem nr 81 Dyrektora Generalnego Lasów Państwowych z dnia 23 grudnia 2019 r.,
  - zarządzenie nr 40 Dyrektora Generalnego Lasów Państwowych z dnia 6 października 2011 r. w sprawie wprowadzenia ramowego wykazu prac wykonywanych przez co najmniej dwie osoby (zn. spr. GB-021-2/2011),
  - zarządzenie nr 66 Dyrektora Generalnego Lasów Państwowych z dnia 7 listopada 2019 r. w sprawie wprowadzenia wytycznych pod nazwą „Zasady Użytkowania Lasu” w jednostkach organizacyjnych Lasów Państwowych (znak: ZM.7603.13.2019),
  - Zasady, kryteria i standardy zrównoważonej gospodarki leśnej FSC (Forest Stewardship Council) oraz PEFC Council (Programme for the Endorsement of Forest Certification Schemes).

Dokumenty wskazane w pkt 2 powyżej są dostępne na stronie internetowej pod adresem:

<https://www.wetgiw.gov.pl/nadzor-weterynaryjny/przepisy-prawne>

<https://www.pzlow.pl/przepisy-prawne/>

<http://kola.lowiecki.pl/prawo/index.php>

- 3.3.** Zasady ogólne realizacji przedmiotu zamówienia.
- 1) Wykonawca będzie wykonywał przedmiot zamówienia na podstawie pisemnych zleceń przekazywanych przez Przedstawicieli Zamawiającego („Zlecenie”). Treść Zlecenia określa umowa w sprawie zamówienia publicznego (Załącznik nr 12 do SWZ).
  - 2) Wykonawca będzie zobowiązany do uprzątnięcia pozostałości po pracach oraz pozostałych odpadów po działalności własnej.
- 3.4.** Zamawiający nie zastrzega obowiązku osobistego wykonania przez Wykonawcę kluczowych zadań dotyczących przedmiotu zamówienia. W przypadku zamiaru wykonywania przedmiotu zamówienia z udziałem podwykonawców Wykonawca zobowiązany jest do wskazania w swojej ofercie części zamówienia (zakresów rzeczowych), których wykonanie zamierza powierzyć podwykonawcom, oraz podania nazw ewentualnych podwykonawców, jeżeli są już znani. Wskazanie takie należy umieścić na Ofercie. W przypadku braku wskazania w Ofercie podwykonawstwa Wykonawca będzie mógł wprowadzić podwykonawcę wyłącznie na warunkach określonych w umowie.
- 3.5.** Zamawiający nie zastrzega, że o udzielenie zamówienia mogą ubiegać się wyłącznie wykonawcy, o których mowa w art. 94 ust. 1 PZP.
- 3.6.** Zamawiający jest uprawniony zlecić Wykonawcy dodatkowy zakres rzeczowy w stosunku do każdej z pozycji kosztorysu ofertowego stanowiącego część Oferty („Opcja”). Przedmiotem Opcji będą takie same (analogiczne) prace, jak opisane w SWZ i wycenione przez Wykonawcę w którejkolwiek z pozycji kosztorysu ofertowego stanowiącego część Oferty. W ramach Opcji, wedle wyboru Zamawiającego, mogą zostać zleczone wszystkie, niektóre lub tylko jedna z prac wskazanych w SWZ i wycenionych przez Wykonawcę w kosztorysie ofertowym stanowiącym część Oferty.
- Prace będące przedmiotem Opcji mogą zostać zleczone w ilości, której łączna wartość nie będzie przekraczała 30 % Wynagrodzenia z dnia zawarcia Umowy, zgodnie z §11 ust. 1 wzoru umowy stanowiącego Załącznik nr 12 do SWZ. Podstawą określenia wartości prac zleconych w ramach Opcji (w celu określenia jej zakresu) będą ceny jednostkowe poszczególnych prac zawarte w kosztorysie ofertowym stanowiącym część Oferty.
- Zamawiający nie jest zobowiązany do zlecenia prac objętych przedmiotem Opcji, a Wykonawcy nie służy roszczenie o ich zlecenie.
- Zamawiający przewiduje możliwość skorzystania z Opcji w przypadku: (1) wystąpienia konieczności zwiększenia zakresu rzeczowego usług stanowiących przedmiot zamówienia w następstwie przyczyn przyrodniczych, klimatycznych, atmosferycznych bądź związanych z prawidłowym prowadzeniem gospodarki łowieckiej i łąkowo-rolnej lub gospodarki leśnej, (2) powierzenia Zamawiającemu nowych zadań gospodarczych lub publicznych, (3) wystąpienia epizootii, konieczności zwiększenia odstrzałów sanitarnych, (4) powierzania Wykonawcy prac stanowiących wykonawstwo zastępcze w stosunku do prac realizowanych przez innego wykonawcę (na Obszarze Realizacji).
- 3.7.** Zamawiający przewiduje możliwość udzielenia zamówień, o których mowa w art. 305 pkt 1 w zw. z art. 214 ust. 1 pkt 7) PZP, w okresie 3 lat od dnia udzielenia zamówienia podstawowego.
- 3.8.** Zamówienia, o których mowa w pkt 3.6. będą polegały na powtórzeniu usług zgodnych z usługami stanowiącymi przedmiot niniejszego zamówienia oraz usług podobnych do nich w aspekcie technologicznym ich wykonawstwa. Zakresem rzeczowym usług

stanowiących przedmiot zamówień, o których mowa w pkt 3.6. objęte będą prace z zakresu gospodarki łowieckiej i łąkowo-rolnej na obszarze OHZ zarządzanego przez Zamawiającego bądź które w związku z zagwarantowaniem prawidłowej gospodarki łowieckiej i łąkowo-rolnej stały się konieczne do wykonania w następstwie lub w związku ze zdarzeniami przyrodniczymi, klimatycznymi lub atmosferycznymi.

- 3.9. Szczegółowy opis standardu technologii wykonawstwa prac wchodzących w skład zamówień, o których mowa w pkt 3.6. zawarty został w Załączniku nr 3 do SWZ.
- 3.10. Zakres rzeczowy usług stanowiących przedmiot zamówień, o których mowa w pkt 3.6. nie przekroczy wartości 50 % wartości niniejszego zamówienia.
- 3.10. Zamówienia, o których mowa w pkt 3.6. będą udzielane po przeprowadzeniu odrębnego postępowania o udzielenie zamówienia publicznego w trybie zamówienia z wolnej ręki.
- 3.11. Zamówienia, o których mowa w pkt 3.6. będą udzielane w przypadku wystąpienia potrzeby zwiększenia zakresu rzeczowego usług stanowiących przedmiot zamówienia na skutek warunków przyrodniczych bądź atmosferycznych lub powierzenia Zamawiającemu nowych zadań gospodarczych lub publicznych, jak również w sytuacji braku możliwości wyłonienia z przyczyn obiektywnych wykonawców usług leśnych w ramach podstawowych trybów udzielania zamówień, celem zabezpieczenia niezbędnego wykonawstwa prac oraz w przypadku powierzenia wykonawcy prac stanowiących wykonawstwo zastępcze w stosunku do prac realizowanych przez innego wykonawcę.
- 3.12. Miejscem realizacji zamówień, o których mowa w pkt 3.6. będzie obszar OHZ zarządzanego przez Zamawiającego.
- 3.14. Zamawiający nie zastrzega obowiązku osobistego wykonania przez Wykonawcę kluczowych zadań dotyczących przedmiotu zamówienia. Wykonawca może powierzyć realizację elementów (części) przedmiotu zamówienia podwykonawcom. W przypadku zamiaru wykonywania przedmiotu zamówienia z udziałem podwykonawców Wykonawca zobowiązany jest do wskazania w swojej ofercie części zamówienia (zakresów rzeczowych), których wykonanie zamierza powierzyć podwykonawcom, oraz podania nazw ewentualnych podwykonawców, jeżeli są już znani. Wskazanie takie należy umieścić na Ofercie. W przypadku braku wskazania w Ofercie podwykonawstwa Wykonawca będzie mógł wprowadzić podwykonawcę wyłącznie na warunkach określonych w umowie.

#### **4. OKRES REALIZACJI ZAMÓWIENIA.**

- 4.1. Okres realizacji zamówienia: od dnia zawarcia umowy do dnia 31.03.2027 r., z zastrzeżeniem pkt 4.2. Powyższe nie uchybia możliwości wykonywania uprawnień wynikających z umowy po terminie, o którym mowa w zdaniu poprzednim, jak również możliwości przedłużenia okresu realizacji zamówienia w drodze zmiany umowy.
- 4.2. Jeżeli zawarcie umowy nastąpi wcześniej niż przed dniem 01.04.2026 r., rozpoczęcie realizacji zamówienia nastąpi od dnia 01.04.2026 r.
- 4.3. Terminy wykonania poszczególnych prac będą określane w Zleceniach sporządzanych przez Przedstawiciela Zamawiającego.

#### **5. INFORMACJA O PRZEWIDYWANYCH ZAMÓWIENIACH, O KTÓRYCH MOWA W ART. 305 PKT 1 W ZW. Z ART. 214 UST. 1 PKT 7) PZP, JEŻELI ZAMAWIAJĄCY PRZEWIDUJE UDZIELENIE TAKICH ZAMÓWIENI.**

- 5.1. Zamawiający przewiduje możliwość udzielenia zamówień, o których mowa w art. 305 pkt 1 w zw. z art. 214 ust. 1 pkt 7) PZP, w okresie 3 lat od dnia udzielenia zamówienia podstawowego. Zamówienia te polegać będą na powtórzeniu usług podobnych do usług stanowiących przedmiot niniejszego zamówienia.
- 5.2. Opis zamówień, o których mowa w art. 305 pkt 1 w zw. z art. 214 ust. 1 pkt 7) PZP został zawarty w rozdziale 3 SWZ (Opis przedmiotu zamówienia).

## 6. PODSTAWY WYKLUCZENIA Z POSTĘPOWANIA

- 6.1. W postępowaniu mogą brać udział Wykonawcy, którzy nie podlegają wykluczeniu z postępowania o udzielenie zamówienia w okolicznościach, o których mowa w art. 108 ust. 1 PZP. Na podstawie:
- 1) art. 108 ust. 1 pkt 1) PZP Zamawiający wykluczy Wykonawcę będącego osobą fizyczną, którego prawomocnie skazano za przestępstwo:
    - a) udziału w zorganizowanej grupie przestępczej albo związku mającym na celu popełnienie przestępstwa lub przestępstwa skarbowego, o którym mowa w art. 258 ustawy z dnia 6 czerwca 1997 r. Kodeks karny (tekst jedn. Dz. U. z 2025 r. poz. 383 - „KK”),
    - b) handlu ludźmi, o którym mowa w art. 189a KK,
    - c) o którym mowa w art. 228-230a, art. 250a KK, w art. 46 - 48 ustawy z dnia 25 czerwca 2010 r. o sporcie (tekst jedn.: Dz. U. z 2024 r. poz. 1488 z późn. zm.) lub w art. 54 ust. 1-4 ustawy z dnia 12 maja 2011 r. o refundacji leków, środków spożywczych specjalnego przeznaczenia żywieniowego oraz wyrobów medycznych (tekst jedn.: Dz. U. z 2025 r. poz. 907 z późn. zm.),
    - d) finansowania przestępstwa o charakterze terrorystycznym, o którym mowa w art. 165a KK, lub przestępstwo udaremniania lub utrudniania stwierdzenia przestępnego pochodzenia pieniędzy lub ukrywania ich pochodzenia, o którym mowa w art. 299 KK,
    - e) o charakterze terrorystycznym, o którym mowa w art. 115 § 20 KK, lub mające na celu popełnienie tego przestępstwa,
    - f) powierzenia wykonywania pracy małoletniemu cudzoziemcowi, o którym mowa w art. 9 ust. 2 ustawy z dnia 15 czerwca 2012 r. o skutkach powierzania wykonywania pracy cudzoziemcom przebywającym wbrew przepisom na terytorium Rzeczypospolitej Polskiej (tekst jedn.: Dz. U. z 2025 r. poz. 1567 z późn. zm.),
    - g) przeciwko obrotowi gospodarczemu, o których mowa w art. 296-307 KK, przestępstwo oszustwa, o którym mowa w art. 286 KK, przestępstwo przeciwko wiarygodności dokumentów, o których mowa w art. 270-277d KK, lub przestępstwo skarbowe,
    - h) o którym mowa w art. 9 ust. 1 i 3 lub art. 10 ustawy z dnia 15 czerwca 2012 r. o skutkach powierzania wykonywania pracy cudzoziemcom

przebywającym wbrew przepisom na terytorium Rzeczypospolitej Polskiej (tekst jedn.: Dz. U. z 2025 r. poz. 1567 z późn. zm.)

- lub za odpowiedni czyn zabroniony określony w przepisach prawa obcego;

- 2) art. 108 ust. 1 pkt 2) PZP Zamawiający wykluczy Wykonawcę, jeżeli urzędującego członka jego organu zarządzającego lub nadzorczego, wspólnika spółki w spółce jawnej lub partnerskiej albo komplementariusza w spółce komandytowej lub komandytowo-akcyjnej lub prokurenta prawomocnie skazano za przestępstwo, o którym mowa w art. 108 ust. 1 pkt 1) PZP;
- 3) art. 108 ust. 1 pkt 3) PZP Zamawiający wykluczy Wykonawcę, wobec którego wydano prawomocny wyrok sądu lub ostateczną decyzję administracyjną o zaleganiu z uiszczeniem podatków, opłat lub składek na ubezpieczenie społeczne lub zdrowotne, chyba że Wykonawca odpowiednio przed upływem terminu do składania wniosków o dopuszczenie do udziału w postępowaniu albo przed upływem terminu składania ofert dokonał płatności należnych podatków, opłat lub składek na ubezpieczenie społeczne lub zdrowotne wraz z odsetkami lub grzywnami lub zawarł wiążące porozumienie w sprawie spłaty tych należności;
- 4) art. 108 ust. 1 pkt 4) PZP Zamawiający wykluczy Wykonawcę, wobec którego prawomocnie orzeczono zakaz ubiegania się o zamówienia publiczne;
- 5) art. 108 ust. 1 pkt 5) PZP Zamawiający wykluczy Wykonawcę, jeżeli Zamawiający może stwierdzić, na podstawie wiarygodnych przesłanek, że Wykonawca zawarł z innymi wykonawcami porozumienie mające na celu zakłócenie konkurencji, w szczególności jeżeli należąc do tej samej grupy kapitałowej w rozumieniu ustawy z dnia 16 lutego 2007 r. o ochronie konkurencji i konsumentów (tekst jedn. Dz. U. z 2025 r. poz. 1714 z późn. zm.), złożyli odrębne oferty, oferty częściowe lub wnioski o dopuszczenie do udziału w postępowaniu, chyba że wykażą, że przygotowali te oferty lub wnioski niezależnie od siebie;
- 6) art. 108 ust. 1 pkt 6) PZP Zamawiający wykluczy Wykonawcę, jeżeli, w przypadkach, o których mowa w art. 85 ust. 1 PZP, doszło do zakłócenia konkurencji wynikającego z wcześniejszego zaangażowania tego Wykonawcy lub podmiotu, który należy z Wykonawcą do tej samej grupy kapitałowej w rozumieniu ustawy z dnia 16 lutego 2007 r. o ochronie konkurencji i konsumentów (tekst jedn. Dz. U. z 2025 r. poz. 1714 z późn. zm.), chyba że spowodowane tym zakłócenie konkurencji może być wyeliminowane w inny sposób niż przez wykluczenie Wykonawcy z udziału w postępowaniu o udzielenie zamówienia.

**6.2.** W postępowaniu mogą brać udział Wykonawcy, którzy nie podlegają wykluczeniu z postępowania o udzielenie zamówienia w okolicznościach, o których mowa w art. 109 ust. 1 pkt 1-5 i 7- 10 PZP. Na podstawie:

- 1) art. 109 ust. 1 pkt 1) PZP Zamawiający wykluczy Wykonawcę, który naruszył obowiązki dotyczące płatności podatków, opłat lub składek na ubezpieczenia społeczne lub zdrowotne, z wyjątkiem przypadku, o którym mowa w art. 108 ust. 1 pkt 3 PZP, chyba że Wykonawca odpowiednio przed upływem terminu do składania wniosków o dopuszczenie do udziału w postępowaniu albo przed upływem terminu składania ofert dokonał płatności należnych podatków, opłat lub składek na ubezpieczenia społeczne lub zdrowotne wraz z odsetkami lub grzywnami lub zawarł wiążące porozumienie w sprawie spłaty tych należności;

- 2) art. 109 ust. 1 pkt 2) PZP Zamawiający wykluczy Wykonawcę, który naruszył obowiązki w dziedzinie ochrony środowiska, prawa socjalnego lub prawa pracy:
  - a) będącego osobą fizyczną skazanego prawomocnie za przestępstwo przeciwko środowisku, o którym mowa w rozdziale XXII KK lub za przestępstwo przeciwko prawom osób wykonujących pracę zarobkową, o którym mowa w rozdziale XXVIII KK, lub za odpowiedni czyn zabroniony określony w przepisach prawa obcego,
  - b) będącego osobą fizyczną prawomocnie ukaranego za wykroczenie przeciwko prawom pracownika lub wykroczenie przeciwko środowisku, jeżeli za jego popełnienie wymierzono karę aresztu, ograniczenia wolności lub karę grzywny,
  - c) wobec którego wydano ostateczną decyzję administracyjną o naruszeniu obowiązków wynikających z prawa ochrony środowiska, prawa pracy lub przepisów o zabezpieczeniu społecznym, jeżeli wymierzono tą decyzją karę pieniężną;
- 3) art. 109 ust. 1 pkt 3) PZP Zamawiający wykluczy Wykonawcę, jeżeli urzędującego członka jego organu zarządzającego lub nadzorczego, wspólnika spółki w spółce jawnej lub partnerskiej albo komplementariusza w spółce komandytowej lub komandytowo-akcyjnej lub prokurenta prawomocnie skazano za przestępstwo lub ukarano za wykroczenie, o którym mowa w art. 109 ust. 1 pkt 2 lit. a) lub b) PZP;
- 4) art. 109 ust. 1 pkt 4) PZP Zamawiający wykluczy Wykonawcę, w stosunku do którego otwarto likwidację, ogłoszono upadłość, którego aktywami zarządza likwidator lub sąd, zawarł układ z wierzycielami, którego działalność gospodarcza jest zawieszona albo znajduje się on w innej tego rodzaju sytuacji wynikającej z podobnej procedury przewidzianej w przepisach miejsca wszczęcia tej procedury;
- 5) art. 109 ust. 1 pkt 5) PZP Zamawiający wykluczy Wykonawcę, który w sposób zawiniony poważnie naruszył obowiązki zawodowe, co podważa jego uczciwość, w szczególności, gdy Wykonawca w wyniku zamierzonego działania lub rażącego niedbalstwa nie wykonał lub nienależycie wykonał zamówienie, co zamawiający jest w stanie wykazać za pomocą stosownych dowodów;
- 6) art. 109 ust. 1 pkt 7) PZP Zamawiający wykluczy Wykonawcę, który, z przyczyn leżących po jego stronie, w znacznym stopniu lub zakresie nie wykonał lub nienależycie wykonał albo długotrwale nienależycie wykonywał istotne zobowiązanie wynikające z wcześniejszej umowy w sprawie zamówienia publicznego lub umowy koncesji, co doprowadziło do wypowiedzenia lub odstąpienia od umowy, odszkodowania, wykonania zastępczego lub realizacji uprawnień z tytułu rękojmi za wady;
- 7) art. 109 ust. 1 pkt 8) PZP Zamawiający wykluczy Wykonawcę, który w wyniku zamierzonego działania lub rażącego niedbalstwa wprowadził Zamawiającego w błąd przy przedstawianiu informacji, że nie podlega wykluczeniu, spełnia warunki udziału w postępowaniu lub kryteria selekcji, co mogło mieć istotny wpływ na decyzje podejmowane przez Zamawiającego w postępowaniu o udzielenie zamówienia, lub który zataił te informacje lub nie jest w stanie przedstawić wymaganych podmiotowych środków dowodowych;
- 8) art. 109 ust. 1 pkt 9) PZP Zamawiający wykluczy Wykonawcę, który bezprawnie wpływał lub próbował wpływać na czynności Zamawiającego lub próbował

pozyskać lub pozyskał informacje poufne, mogące dać mu przewagę w postępowaniu o udzielenie zamówienia;

- 9) art. 109 ust. 1 pkt 10) PZP Zamawiający wykluczy Wykonawcę, który w wyniku lekkomyślności lub niedbalstwa przedstawił informacje wprowadzające w błąd, co mogło mieć istotny wpływ na decyzje podejmowane przez Zamawiającego w postępowaniu o udzielenie zamówienia.

**6.3.** W postępowaniu mogą brać udział Wykonawcy, którzy nie podlegają wykluczeniu z postępowania na podstawie art. 7 ust. 1 pkt 1-3 ustawy z dnia 13 kwietnia 2022 r. o szczególnych rozwiązaniach w zakresie przeciwdziałania wspieraniu agresji na Ukrainę oraz służących ochronie bezpieczeństwa narodowego (tekst jedn.: Dz. U. z 2025 r. poz. 514 – „Specustawa”). Na podstawie:

- 1) art. 7 ust. 1 pkt 1) Specustawy Zamawiający wykluczy Wykonawcę wymienionego w wykazach określonych w rozporządzeniu 765/2006 i rozporządzeniu 269/2014 albo wpisanego na listę na podstawie decyzji w sprawie wpisu na listę rozstrzygającej o zastosowaniu środka, o którym mowa w art. 1 pkt 3 Specustawy,
- 2) art. 7 ust. 1 pkt 2) Specustawy Zamawiający wykluczy Wykonawcę, którego beneficjentem rzeczywistym w rozumieniu ustawy z dnia 1 marca 2018 r. o przeciwdziałaniu praniu pieniędzy oraz finansowaniu terroryzmu (tekst jedn. Dz. U. z 2025 r. poz. 644) jest osoba wymieniona w wykazach określonych w rozporządzeniu 765/2006 i rozporządzeniu 269/2014 albo wpisana na listę lub będąca takim beneficjentem rzeczywistym od dnia 24 lutego 2022 r., o ile została wpisana na listę na podstawie decyzji w sprawie wpisu na listę rozstrzygającej o zastosowaniu środka, o którym mowa w art. 1 pkt 3 Specustawy,
- 3) art. 7 ust. 1 pkt 3) Specustawy Zamawiający wykluczy Wykonawcę, którego jednostką dominującą w rozumieniu art. 3 ust. 1 pkt 37 ustawy z dnia 29 września 1994 r. o rachunkowości (tekst jedn. Dz. U. z 2023 r. poz. 120 z późn. zm.) jest podmiot wymieniony w wykazach określonych w rozporządzeniu 765/2006 i rozporządzeniu 269/2014 albo wpisany na listę lub będący taką jednostką dominującą od dnia 24 lutego 2022 r., o ile został wpisany na listę na podstawie decyzji w sprawie wpisu na listę rozstrzygającej o zastosowaniu środka, o którym mowa w art. 1 pkt 3 Specustawy.

**6.4.** Wykonawca może zostać wykluczony przez Zamawiającego na każdym etapie postępowania o udzielenie zamówienia.

**6.5.** Wykonawca nie podlega wykluczeniu w okolicznościach określonych w art. 108 ust. 1 pkt 1, 2 i 5 PZP lub art. 109 ust. 1 pkt 2-5 i 7-10 PZP, jeżeli udowodni Zamawiającemu, że spełnił łącznie przesłanki wymienione w art. 110 ust. 2 pkt 1)-3) PZP. Zamawiający ocenia, czy podjęte przez Wykonawcę czynności, o których mowa w zdaniu poprzednim, są wystarczające do wykazania jego rzetelności, uwzględniając wagę i szczególne okoliczności czynu Wykonawcy. Jeżeli podjęte przez Wykonawcę czynności, o których mowa wyżej, nie są wystarczające do wykazania jego rzetelności, Zamawiający wyklucza Wykonawcę.

## **7. WARUNKI UDZIAŁU W POSTĘPOWANIU O UDZIELENIE ZAMÓWIENIA**

**7.1.** W postępowaniu mogą brać udział Wykonawcy, którzy spełniają warunki udziału w postępowaniu dotyczące:

- 1) zdolności do występowania w obrocie gospodarczym:**

Zamawiający nie stawia szczególnych wymagań w zakresie opisu spełniania tego warunku udziału w postępowaniu.

**2) uprawnień do prowadzenia określonej działalności gospodarczej lub zawodowej:**

Zamawiający nie stawia szczególnych wymagań w zakresie opisu spełniania tego warunku udziału w postępowaniu.

**3) sytuacji ekonomicznej lub finansowej:**

Zamawiający nie stawia szczególnych wymagań w zakresie opisu spełniania warunku udziału w postępowaniu w odniesieniu do warunku dot. sytuacji ekonomicznej.

Warunek w odniesieniu do sytuacji finansowej, zostanie spełniony, jeśli Wykonawca wykaże, że posiada środki finansowe lub zdolność kredytową nie mniejszą niż 37 000,00 zł.

**4) zdolności technicznej lub zawodowej:**

**a)** Warunek ten, w zakresie doświadczenia, zostanie uznany za spełniony, jeśli Wykonawca wykaże, że w okresie ostatnich 3 lat liczonych wstecz od dnia, w którym upływa termin składania ofert (a jeżeli okres prowadzenia działalności jest krótszy – w tym okresie) zrealizował lub realizuje (przy czym w tym przypadku będzie uwzględniana wartość zrealizowanej części przedmiotu umowy), na podstawie jednej lub większej ilości umów, usługi z zakresu gospodarki łowieckiej i łąkowo-rolnej o łącznej wartości nie mniejszej niż 186 000,00 zł, przy czym: (a) w przypadku Wykonawców wspólnie ubiegających się o udzielenie zamówienia, co najmniej jeden z takich Wykonawców powinien wykazać usługi z zakresu gospodarki łowieckiej i łąkowo-rolnej o wartości stanowiącej co najmniej 50% łącznej wartości usług wymaganej w treści niniejszego warunku, (b) w przypadku polegania na doświadczeniu podmiotów udostępniających zasoby, co najmniej jeden z takich podmiotów lub Wykonawca (a w przypadku Wykonawców wspólnie ubiegających się o udzielenie zamówienia - co najmniej jeden z takich Wykonawców) powinien wykazać usługi z zakresu gospodarki łowieckiej i łąkowo-rolnej o wartości stanowiącej co najmniej 50% łącznej wartości usług wymaganej w treści niniejszego warunku;

**b)** Warunek ten, w zakresie potencjału technicznego, zostanie uznany za spełniony, jeśli Wykonawca wykaże, że dysponuje lub będzie dysponować:

- ciągnikiem rolniczym o mocy co najmniej 80 KM (58,84 kW  $\pm$  2 kW) posiadający napęd na dwie osie - co najmniej 2 szt.,
- rozdrabniaczem do łąk - co najmniej 2 szt.,
- przyczepą ciągnikową do przewozu myśliwych i naganki – co najmniej 1 szt.,
- samochodami terenowymi z napędem na dwie osie mogące przewieźć co najmniej 3 osoby – min. 4 szt.,
- przyczepką do przewozu tusz zwierzyny – co najmniej 2 szt.

c) Warunek ten, w zakresie osób skierowanych przez Wykonawcę do realizacji zamówienia, zostanie uznany za spełniony, jeśli Wykonawca wykaze, że dysponuje lub będzie dysponować:

- co najmniej 2 osobami posiadającymi uprawnienia do kierowania ciągnikiem – prawo jazdy kategorii T.

7.2. Ocena spełniania warunków udziału w postępowaniu dokonana zostanie zgodnie z formułą „spełnia”/„nie spełnia”, w oparciu o informacje zawarte w dokumentach i oświadczeniach, o których mowa w rozdziale 9.

7.3. Wykonawcy mogą wspólnie ubiegać się o udzielenie zamówienia. Żaden z Wykonawców wspólnie ubiegających się o udzielenie zamówienia nie może podlegać wykluczeniu z postępowania.

7.4. W przypadku Wykonawców wspólnie ubiegających się o udzielenie zamówienia warunki udziału w postępowaniu określone w pkt 7.1. powinni spełniać łącznie wszyscy Wykonawcy, z zastrzeżeniem, warunku opisanego w pkt 7.1. ppkt 4) lit. a). Działając na podstawie art. 117 ust. 1 PZP, w odniesieniu do warunku udziału w postępowaniu opisanego w pkt 7.1. ppkt 4) lit. a), Zamawiający wymaga, aby w przypadku Wykonawców wspólnie ubiegających się o udzielenie zamówienia, co najmniej jeden z takich Wykonawców wykazał usługi z zakresu gospodarki łowieckiej i łąkowo-rolnej o wartości stanowiącej co najmniej 50% łącznej wartości usług wymaganej w treści tego warunku.

W odniesieniu do warunków dotyczących wykształcenia, kwalifikacji zawodowych lub doświadczenia Wykonawcy wspólnie ubiegający się o udzielenie zamówienia mogą polegać na zdolnościach tych z Wykonawców, którzy wykonują usługi, do realizacji których te zdolności są wymagane. **W przypadku, o którym mowa w pkt 7.1. ppkt 4) lit a) SWZ, Wykonawcy wspólnie ubiegający się o udzielenie zamówienia dołączają do oferty oświadczenie, z którego wynika, które usługi wykonają poszczególni Wykonawcy.**

7.5. Wykonawca może w celu potwierdzenia spełniania warunków udziału w postępowaniu, polegać na zdolnościach technicznych lub zawodowych lub sytuacji finansowej podmiotów udostępniających zasoby, niezależnie od charakteru prawnego łączących go z nimi stosunków prawnych, z zastrzeżeniem, że w przypadku powoływania się na zasoby podmiotu udostępniającego zasoby celem wykazania spełniania warunku udziału w postępowaniu w zakresie doświadczenia, warunek określony w 7.1. ppkt 4) lit a) SWZ co najmniej jeden z takich podmiotów lub Wykonawca (a w przypadku Wykonawców wspólnie ubiegających się o udzielenie zamówienia - co najmniej jeden z takich Wykonawców) powinien wykazać usługi z zakresu gospodarki łowieckiej i łąkowo-rolnej o wartości stanowiącej co najmniej 50% łącznej wartości usług wymaganej w treści warunku. W odniesieniu do warunków dotyczących wykształcenia, kwalifikacji zawodowych lub doświadczenia Wykonawcy mogą polegać na zdolnościach podmiotów udostępniających zasoby, jeśli podmioty te wykonują usługi, do realizacji, których te zdolności są wymagane.

Zamawiający ocenia, czy udostępniane Wykonawcy przez podmioty udostępniające zasoby zdolności techniczne lub zawodowe lub ich sytuacja finansowa, pozwalają na wykazanie przez Wykonawcę spełniania warunków udziału w postępowaniu, o których mowa w pkt 7.1. ppkt 3) i 4) SWZ, a także bada, czy nie zachodzą wobec tego podmiotu podstawy wykluczenia, które zostały przewidziane w pkt 6.1.-6.3. SWZ względem Wykonawcy.

Podmiot, który zobowiązał się do udostępnienia zasobów, odpowiada solidarnie z Wykonawcą, który polega na jego sytuacji finansowej, za szkodę poniesioną przez

Zamawiającego powstałą wskutek nieudostępnienia tych zasobów, chyba że za nieudostępnienie zasobów podmiot ten nie ponosi winy.

Jeżeli zdolności techniczne lub zawodowe, sytuacja finansowa podmiotu udostępniającego zasoby nie potwierdzają spełniania przez Wykonawcę warunków udziału w postępowaniu lub zachodzą wobec tego podmiotu podstawy wykluczenia, Zamawiający żąda, aby Wykonawca w terminie określonym przez Zamawiającego zastąpił ten podmiot innym podmiotem lub podmiotami albo wykazał, że samodzielnie spełnia warunki udziału w postępowaniu.

**Wykonawca nie może, po upływie terminu składania ofert, powoływać się na zdolności lub sytuację podmiotów udostępniających zasoby, jeżeli na etapie składania ofert nie polegał on w danym zakresie na zdolnościach lub sytuacji podmiotów udostępniających zasoby.**

- 7.6. Oceniając zdolność techniczną lub zawodową Wykonawcy, Zamawiający działając na podstawie art. 116 ust. 2 w zw. z art. 266 PZP może, na każdym etapie postępowania, uznać, że Wykonawca nie posiada wymaganych zdolności, jeżeli posiadanie przez Wykonawcę sprzecznych interesów, w szczególności zaangażowanie zasobów technicznych lub zawodowych Wykonawcy w inne przedsięwzięcia gospodarcze Wykonawcy może mieć negatywny wpływ na realizację zamówienia.

## 8. INFORMACJA O PRZEDMIOTOWYCH ŚRODKACH DOWODOWYCH

Zamawiający nie wymaga od wykonawców przedłożenia przedmiotowych środków dowodowych.

## 9. WYKAZ OŚWIADCZEŃ ORAZ PODMIOTOWYCH ŚRODKÓW DOWODOWYCH W CELU WYKAZANIA BRAKU PODSTAW DO WYKLUCZENIA Z POSTĘPOWANIA ORAZ SPEŁNIENIA WARUNKÓW UDZIAŁU W POSTĘPOWANIU

- 9.1. W celu potwierdzenia braku podstaw do wykluczenia z postępowania, o których mowa w pkt 6.1.-6.3. oraz w celu potwierdzenia spełniania warunków udziału w postępowaniu, o których mowa w pkt 7.1. **Wykonawca zobowiązany jest złożyć wraz z ofertą:**

- b) oświadczenie o braku podstaw do wykluczenia, sporządzone zgodnie ze wzorem stanowiącym Załącznik nr 4 do SWZ.
- b) oświadczenie o spełnianiu warunków udziału w postępowaniu, sporządzone zgodnie ze wzorem stanowiącym Załącznik nr 5 do SWZ.

Oświadczenia, o których mowa wyżej stanowią dowód potwierdzający brak podstaw wykluczenia oraz spełnienie warunków udziału w postępowaniu, na dzień składania ofert, tymczasowo zastępujący wymagane przez zamawiającego podmiotowe środki dowodowe. Oświadczenia te składa się, pod rygorem nieważności, w formie elektronicznej (tj. w postaci elektronicznej opatrzonej kwalifikowanym podpisem elektronicznym) lub w postaci elektronicznej opatrzonej podpisem zaufanym lub podpisem osobistym.

- 9.2. W celu potwierdzenia spełniania warunków udziału w postępowaniu, o których mowa w pkt 7.1. SWZ, Zamawiający przed wyborem najkorzystniejszej oferty, działając na podstawie art. 274 ust. 1 PZP wezwie Wykonawcę, którego oferta została najwyżej

oceniona, do złożenia w wyznaczonym terminie, nie krótszym niż 5 dni, aktualnych na dzień złożenia następujących podmiotowych środków dowodowych:

- a) wykazu usług wykonanych, a w przypadku świadczeń powtarzających się lub ciągłych również wykonywanych, w okresie ostatnich 3 lat (wstecz od dnia w którym upływa termin składania ofert), a jeżeli okres prowadzenia działalności jest krótszy – w tym okresie, wraz z podaniem ich wartości brutto, przedmiotu (rodzaju wykonanych usług), dat wykonania (dat dziennych rozpoczęcia i zakończenia realizacji usług) i podmiotów, na rzecz których usługi zostały wykonane lub są wykonywane należycie (wzór wykazu wykonanych usług stanowi Załącznik nr 9 do SWZ).

Jeżeli Wykonawca powołuje się na doświadczenie w realizacji usług, wykonywanych wspólnie z innymi Wykonawcami wykaz, o którym mowa wyżej dotyczy usług, w których wykonaniu Wykonawca ten bezpośrednio uczestniczył, a w przypadku świadczeń powtarzających się lub ciągłych, w których wykonywaniu bezpośrednio uczestniczył lub uczestniczy.

- b) dowodów określających, czy wskazane przez Wykonawcę w wykazie usługi na potwierdzenie spełnienia warunku udziału w postępowaniu dot. zdolności technicznej lub zawodowej w zakresie doświadczenia zostały wykonane lub są wykonywane należycie,

Dowodami, o których mowa powyżej są referencje bądź inne dokumenty sporządzone przez podmiot, na rzecz którego usługi zostały wykonane, a w przypadku świadczeń powtarzających się lub ciągłych są wykonywane, a jeżeli Wykonawca z przyczyn niezależnych od niego nie jest w stanie uzyskać tych dokumentów – oświadczenie Wykonawcy; w przypadku świadczeń powtarzających się lub ciągłych nadal wykonywanych referencje bądź inne dokumenty potwierdzające ich należyte wykonywanie powinny być wystawione w okresie ostatnich 3 miesięcy (wstecz od dnia, w którym upływa termin składania ofert).

- c) informacji banku lub spółdzielczej kasy oszczędnościowo-kredytowej potwierdzającej wysokość posiadanych środków finansowych lub zdolność kredytową Wykonawcy, w okresie nie wcześniejszym niż 3 miesiące przed jej złożeniem,

Jeżeli z uzasadnionej przyczyny Wykonawca nie może złożyć wymaganych przez Zamawiającego podmiotowych środków dowodowych, o których mowa wyżej w pkt 9.2. lit. c) SWZ, Wykonawca składa inne podmiotowe środki dowodowe, które w wystarczający sposób potwierdzają spełnienie opisanego przez Zamawiającego warunku udziału w postępowaniu dotyczącego sytuacji finansowej.

- d) wykaz osób, skierowanych przez Wykonawcę do realizacji zamówienia publicznego, w szczególności odpowiedzialnych za świadczenie usług, wraz z informacjami na temat ich kwalifikacji zawodowych, posiadanych uprawnień niezbędnych do wykonania zamówienia publicznego, a także zakresu wykonywanych przez nie czynności oraz informacją o podstawie do dysponowania tymi osobami (wzór wykazu osób skierowanych przez Wykonawcę do realizacji zamówienia stanowi Załącznik nr 10 do SWZ),
- e) wykaz urzędzeń technicznych dostępnych Wykonawcy w celu wykonania zamówienia publicznego wraz z informacją o podstawie do dysponowania tymi

zasobami - (wzór wykazu urządzeń technicznych dostępnych Wykonawcy w celu wykonania zamówienia stanowi Załącznik nr 11 do SWZ).

**9.3.** W celu potwierdzenia braku podstaw do wykluczenia, Zamawiający przed wyborem najkorzystniejszej oferty, działając na podstawie art. 274 ust. 1 PZP wezwie Wykonawcę, którego oferta została najwyżej oceniona, do złożenia w wyznaczonym terminie, nie krótszym niż 5 dni, aktualnych na dzień złożenia następujących podmiotowych środków dowodowych:

- a) informacji z Krajowego Rejestru Karnego w zakresie:
  - (a) art. 108 ust. 1 pkt 1 i 2 PZP,
  - (b) art. 108 ust. 1 pkt 4 PZP, dotyczącej orzeczenia zakazu ubiegania się o zamówienie publiczne tytułem środka karnego,
  - (c) art. 109 ust. 1 pkt 2 lit. a) PZP,
  - (d) art. 109 ust. 1 pkt 2 lit. b) PZP, dotyczącej ukarania za wykroczenie, za które wymierzono karę aresztu,
  - (e) art. 109 ust. 1 pkt 3 PZP, dotyczącej skazania za przestępstwo lub ukarania za wykroczenie, za które wymierzono karę aresztu  
- sporządzonej nie wcześniej niż 6 miesięcy przed jej złożeniem,
- b) oświadczenia Wykonawcy, w zakresie art. 108 ust. 1 pkt 5 PZP, o braku przynależności do tej samej grupy kapitałowej, w rozumieniu ustawy z dnia 16 lutego 2007 r. o ochronie konkurencji i konsumentów (tekst jedn. Dz. U. z 2024 r. poz. 1616 z późn. zm.), z innym Wykonawcą, który złożył odrębną ofertę, albo oświadczenia o przynależności do tej samej grupy kapitałowej wraz z dokumentami lub informacjami potwierdzającymi przygotowanie oferty niezależnie od innego Wykonawcy należącego do tej samej grupy kapitałowej - (wzór oświadczenia Wykonawcy w zakresie art. 108 ust. 1 pkt 5 PZP o przynależności lub braku przynależności do tej samej grupy kapitałowej stanowi Załącznik nr 7 do SWZ),
- c) zaświadczenia właściwego naczelnika urzędu skarbowego potwierdzającego, że Wykonawca nie zalega z opłacaniem podatków i opłat, w zakresie art. 109 ust. 1 pkt 1) PZP, wystawionego nie wcześniej niż 3 miesiące przed jego złożeniem, a w przypadku zalegania z opłaceniem podatków lub opłat wraz z zaświadczeniem Zamawiający żąda złożenia dokumentów potwierdzających, że przed upływem terminu składania ofert Wykonawca dokonał płatności należnych podatków lub opłat wraz z odsetkami lub grzywnami lub zawarł wiążące porozumienie w sprawie spłat tych należności,
- d) zaświadczenia albo innego dokumentu właściwej terenowej jednostki organizacyjnej Zakładu Ubezpieczeń Społecznych lub właściwego oddziału regionalnego lub właściwej placówki terenowej Kasy Rolniczego Ubezpieczenia Społecznego potwierdzającego, że Wykonawca nie zalega z opłacaniem składek na ubezpieczenia społeczne i zdrowotne, w zakresie art. 109 ust. 1 pkt 1) PZP, wystawionego nie wcześniej niż 3 miesiące przed jego złożeniem, a w przypadku zalegania z opłaceniem składek na ubezpieczenie społeczne lub zdrowotne wraz z zaświadczeniem albo innym dokumentem Zamawiający żąda złożenia dokumentów potwierdzających, że przed upływem terminu składania ofert Wykonawca dokonał płatności należnych składek na ubezpieczenia społeczne lub zdrowotne wraz z odsetkami lub grzywnami lub zawarł wiążące porozumienie w sprawie spłat tych należności,

- e) odpisu lub informacji z Krajowego Rejestru Sądowego lub z Centralnej Ewidencji i Informacji o Działalności Gospodarczej, w zakresie art. 109 ust. 1 pkt 4) PZP, sporządzonych nie wcześniej niż 3 miesiące przed jej złożeniem, jeżeli odrębne przepisy wymagają wpisu do rejestru lub ewidencji,
  - f) oświadczenia Wykonawcy o aktualności informacji zawartych w oświadczeniu, o którym mowa w art. 125 ust. 1 PZP, w zakresie podstaw wykluczenia z postępowania wskazanych przez Zamawiającego, o których mowa w:
    - (a) art. 108 ust. 1 pkt 3 PZP,
    - (b) art. 108 ust. 1 pkt 4 PZP, dotyczących orzeczenia zakazu ubiegania się o zamówienie publiczne tytułem środka zapobiegawczego,
    - (c) art. 108 ust. 1 pkt 5 PZP, dotyczących zawarcia z innymi wykonawcami porozumienia mającego na celu zakłócenie konkurencji,
    - (d) art. 108 ust. 1 pkt 6 PZP,
    - (e) art. 109 ust. 1 pkt 1 PZP, odnośnie do naruszenia obowiązków dotyczących płatności podatków i opłat lokalnych, o których mowa w ustawie z dnia 12 stycznia 1991 r. o podatkach i opłatach lokalnych (tekst jedn. Dz. U. z 2025 r. poz. 707),
    - (f) art. 109 ust. 1 pkt 2 lit. b) PZP, dotyczących ukarania za wykroczenie, za które wymierzono karę ograniczenia wolności lub karę grzywny,
    - (g) art. 109 ust. 1 pkt 2 lit. c) PZP,
    - (h) art. 109 ust. 1 pkt 3 PZP, dotyczących ukarania za wykroczenie, za które wymierzono karę ograniczenia wolności lub karę grzywny,
    - (i) art. 109 ust. 1 pkt 5, 7-10 PZP.
- (wzór oświadczenie o aktualności informacji zawartych w oświadczeniu, o którym mowa w art. 125 ust. 1 PZP w zakresie podstaw wykluczenia z postępowania stanowi Załącznik nr 8 do SWZ).

- 9.4. Wykonawca może w celu potwierdzenia spełnienia warunków udziału w postępowaniu polegać na zdolnościach technicznych lub zawodowych (warunki wskazane w pkt 7.1. ppkt 4) SWZ) lub sytuacji finansowej (warunki wskazane w pkt 7.1. ppkt 3) SWZ) innych podmiotów, niezależnie od charakteru prawnego łączących go z nimi stosunków prawnych.

Wykonawca, który polega na zdolnościach technicznych lub zawodowych (warunki wskazane w pkt 7.1. ppkt 4) SWZ) lub sytuacji finansowej (warunki wskazane w pkt 7.1. ppkt 3) SWZ) podmiotów udostępniających zasoby, **składa wraz z ofertą:**

- 1) zobowiązanie podmiotu udostępniającego zasoby do oddania mu do dyspozycji niezbędnych zasobów na potrzeby realizacji niniejszego zamówienia lub inny podmiotowy środek dowodowy potwierdzający, że Wykonawca realizując zamówienie, będzie dysponował niezbędnymi zasobami tych podmiotów.

Zobowiązanie podmiotu udostępniającego zasoby, o którym mowa wyżej, potwierdza, że stosunek łączący Wykonawcę z podmiotami udostępniającymi zasoby gwarantuje rzeczywisty dostęp do tych zasobów oraz określa w szczególności: (1) zakres dostępnych Wykonawcy zasobów podmiotu udostępniającego zasoby; (2) sposób i okres udostępnienia Wykonawcy i wykorzystania przez niego zasobów podmiotu udostępniającego te zasoby przy wykonywaniu zamówienia; (3) czy i w jakim zakresie podmiot udostępniający

zasoby, na zdolnościach którego Wykonawca polega w odniesieniu do warunków udziału w postępowaniu dotyczących wykształcenia, kwalifikacji zawodowych lub doświadczenia, zrealizuje usługi, których wskazane zdolności dotyczą. Niewiążący wzór zobowiązania do oddania wykonawcy do dyspozycji niezbędnych zasobów na potrzeby wykonania zamówienia stanowi Załącznik nr 6 do SWZ;

- 2) oświadczenie podmiotu udostępniającego zasoby, potwierdzające brak podstaw wykluczenia tego podmiotu oraz spełnienie warunków udziału w postępowaniu (w zakresie warunku, w jakim Wykonawca powołuje się na jego zasoby) sporządzone zgodnie ze wzorami stanowiącymi Załączniki nr 4a i 5a do SWZ.

Wykonawca, który polega na zdolnościach technicznych lub zawodowych (warunki wskazane w pkt 7.1. ppkt 4) SWZ) lub sytuacji finansowej (warunki wskazane w pkt 7.1. ppkt 3) SWZ) na zasadach określonych w art. 118 w zw. z art. 266 PZP zobowiązany będzie do przedstawienia podmiotowych środków dowodowych, o których mowa w pkt 9.3. lit. a), c)-f) SWZ, dotyczących tych podmiotów, potwierdzających, że nie zachodzą wobec tych podmiotów podstawy wykluczenia z postępowania. Dokumenty, o których mowa w pkt 9.3. lit. a), c)-f) SWZ Wykonawca będzie obowiązany złożyć w terminie wskazanym przez Zamawiającego, nie krótszym niż 5 dni, określonym w wezwaniu wystosowanym przez Zamawiającego do Wykonawcy w trybie art. 274 ust. 1 PZP.

Do podmiotów udostępniających zasoby na zasadach określonych w art. 118 w zw. z art. 266 PZP, mających siedzibę lub miejsce zamieszkania poza terytorium Rzeczypospolitej Polskiej, postanowienia zawarte poniżej w pkt 9.5.-9.7 SWZ stosuje się odpowiednio.

- 9.5.** Jeżeli Wykonawca ma siedzibę lub miejsce zamieszkania poza granicami Rzeczypospolitej Polskiej, zamiast:

- 1) informacji z Krajowego Rejestru Karnego, o której mowa w pkt 9.3. lit. a) SWZ - składa informację z odpowiedniego rejestru, takiego jak rejestr sądowy, albo, w przypadku braku takiego rejestru, inny równoważny dokument wydany przez właściwy organ sądowy lub administracyjny kraju, w którym Wykonawca ma siedzibę lub miejsce zamieszkania lub miejsce zamieszkania ma osoba, której dotyczy informacja albo dokument, w zakresie, o którym mowa w pkt 9.3. lit. a) SWZ,
- 2) zaświadczenia, o którym mowa w pkt 9.3. lit. c) SWZ, zaświadczenia albo innego dokumentu potwierdzającego, że Wykonawca nie zalega z opłacaniem składek na ubezpieczenia społeczne lub zdrowotne, o których mowa w pkt 9.3. lit. d) SWZ, lub odpisu albo informacji z Krajowego Rejestru Sądowego lub z Centralnej Ewidencji i Informacji o Działalności Gospodarczej, o których mowa w pkt 9.3. lit. e) SWZ - składa dokument lub dokumenty wystawione w kraju, w którym Wykonawca ma siedzibę lub miejsce zamieszkania, potwierdzające odpowiednio, że:
  - (a) nie naruszył obowiązków dotyczących płatności podatków, opłat lub składek na ubezpieczenie społeczne lub zdrowotne,
  - (b) nie otwarto jego likwidacji, nie ogłoszono upadłości, jego aktywami nie zarządza likwidator lub sąd, nie zawarł układu z wierzycielami, jego działalność gospodarcza nie jest zawieszona ani nie znajduje się on w innej tego rodzaju sytuacji wynikającej z podobnej procedury przewidzianej w przepisach miejsca wszczęcia tej procedury.

- 9.6.** Dokument, o którym mowa w pkt 9.5. ppkt 1) SWZ powinien być wystawiony nie wcześniej niż 6 miesięcy przed jego złożeniem. Dokumenty, o których mowa w pkt 9.5. ppkt 2) SWZ powinny być wystawione nie wcześniej niż 3 miesiące przed ich złożeniem.

- 9.7.** Jeżeli w kraju, w którym Wykonawca ma siedzibę lub miejsce zamieszkania lub miejsce zamieszkania ma osoba, której dokument dotyczy, nie wydaje się dokumentów, o których mowa w pkt. 9.5. SWZ, lub gdy dokumenty te nie odnoszą się do wszystkich przypadków, o których mowa w art. 108 ust. 1 pkt 1, 2 i 4 PZP, art. 109 ust. 1 pkt 1, 2 lit. a) i b) oraz pkt 3 PZP, zastępuje się je odpowiednio w całości lub w części dokumentem zawierającym odpowiednio oświadczenie Wykonawcy, ze wskazaniem osoby albo osób uprawnionych do jego reprezentacji, lub oświadczenie osoby, której dokument miał dotyczyć, złożone pod przysięgą, lub, jeżeli w kraju, w którym Wykonawca ma siedzibę lub miejsce zamieszkania lub miejsce zamieszkania ma osoba, której dokument miał dotyczyć, nie ma przepisów o oświadczeniu pod przysięgą, złożone przed organem sądowym lub administracyjnym, notariuszem, organem samorządu zawodowego lub gospodarczego, właściwym ze względu na siedzibę lub miejsce zamieszkania Wykonawcy lub miejsce zamieszkania osoby, której dokument miał dotyczyć. Postanowienia pkt. 9.6. stosuje się.
- 9.8.** Jeżeli złożone przez Wykonawcę oświadczenie, o którym mowa w art. 125 ust. 1 PZP, lub podmiotowe środki dowodowe budzą wątpliwości Zamawiającego, może on zwrócić się bezpośrednio do podmiotu, który jest w posiadaniu informacji lub dokumentów istotnych w tym zakresie dla oceny spełniania przez Wykonawcę warunków udziału w postępowaniu lub braku podstaw wykluczenia, o przedstawienie takich informacji lub dokumentów.
- 9.9.** Jeżeli w dokumentach złożonych na potwierdzenie spełnienia warunków udziału w postępowaniu jakiegokolwiek wartości zostaną podane w walucie obcej to Zamawiający przeliczy wartość waluty na złote wedle średniego kursu NBP z dnia zamieszczenia ogłoszenia o zamówieniu w Biuletynie Zamówień Publicznych.
- 9.10.** W przypadku oferty Wykonawców wspólnie ubiegających się o udzielenie zamówienia (konsorcjum):
- 1) w Formularzu Oferty należy wskazać firmy (nazwy) wszystkich Wykonawców wspólnie ubiegających się o udzielenie zamówienia;
  - 2) oferta musi być podpisana w taki sposób, by wiązała prawnie wszystkich Wykonawców wspólnie ubiegających się o udzielenie zamówienia. Osoba podpisująca ofertę musi posiadać umocowanie prawne do reprezentacji. Umocowanie musi wynikać z treści pełnomocnictwa załączonego do oferty – treść pełnomocnictwa powinna dokładnie określać zakres umocowania;
  - 3) oświadczenie, o którym mowa w art. 125 ust. 1 PZP (tj. oświadczenie o spełnieniu warunków udziału w postępowaniu (wg wzoru stanowiącego załącznik nr 5 do SWZ) oraz o braku podstaw do wykluczenia (wg wzoru stanowiącego załącznik nr 4 do SWZ) składa każdy z wykonawców wspólnie ubiegających się o zamówienie. Oświadczenia te potwierdzają brak podstaw wykluczenia oraz spełnienie warunków udziału w postępowaniu w zakresie, w jakim każdy z wykonawców wykazuje spełnianie warunków udziału w postępowaniu. Ww. oświadczenia wykonawców wspólnie ubiegających się o udzielenie zamówienia powinny zostać złożone wraz z ofertą pod rygorem nieważności, w formie elektronicznej (tj. opatrzonej kwalifikowanym podpisem elektronicznym) lub w postaci elektronicznej opatrzonej podpisem zaufanym lub podpisem osobistym;
  - 4) dokumenty, o których mowa w pkt 9.3 SWZ obowiązany będzie złożyć każdy z wykonawców wspólnie ubiegających się o udzielenie zamówienia;
  - 5) wszyscy Wykonawcy wspólnie ubiegający się o udzielenie zamówienia będą ponosić odpowiedzialność solidarną za wykonanie umowy;

- 6) Wykonawcy wspólnie ubiegający się o udzielenie zamówienia wyznaczają spośród siebie Wykonawcę kierującego (lidera), upoważnionego do zaciągania zobowiązań, otrzymywania poleceń oraz instrukcji dla i w imieniu każdego, jak też dla wszystkich partnerów;
- 7) Zamawiający może w ramach odpowiedzialności solidarnej żądać wykonania umowy w całości przez lidera lub od wszystkich Wykonawców wspólnie ubiegających się o udzielenie zamówienia łącznie lub każdego z osobna;
- 8) Zamawiający informuje o treści przepisu art. 117 ust. 3 PZP, zgodnie z którym w odniesieniu do warunków dotyczących wykształcenia, kwalifikacji zawodowych lub doświadczenia Wykonawcy wspólnie ubiegający się o udzielenie zamówienia mogą polegać na zdolnościach tych z wykonawców, którzy wykonują usługi, do realizacji których te zdolności są wymagane;

**W związku z powyższym zgodnie z art. 117 ust. 4 PZP Wykonawca jest zobowiązany załączyć do oferty podmiotowy środek dowodowy w postaci oświadczenia, z którego wynika, które usługi wykonają poszczególni Wykonawcy. Wzór stosownego oświadczenia został zawarty w Formularzu Oferty (stanowiącym Załącznik nr 1 do SWZ) i Zamawiający zaleca złożyć to oświadczenie właśnie w tym Formularzu. Obowiązek złożenia oświadczenia, o którym mowa w art. 117 ust. 4 PZP odnosi się również do Wykonawców, prowadzących działalność w formie spółki cywilnej.**

**9.11.** W przypadku Wykonawców wykonujących działalność w formie spółki cywilnej postanowienia dot. oferty Wykonawców wspólnie ubiegających się o udzielenie zamówienia (konsorcjum) stosuje się odpowiednio, z zastrzeżeniem, że do odpowiedzi na wezwanie Zamawiającego do złożenia dokumentów, o którym mowa w pkt 9.3. należy załączyć (1) zaświadczenie właściwego naczelnika urzędu skarbowego potwierdzające, że Wykonawca nie zalega z opłacaniem podatków i opłat, wystawione nie wcześniej niż 3 miesiące przed jego złożeniem, a w przypadku zalegania z opłacaniem podatków lub opłat wraz z zaświadczeniem, Zamawiający żąda złożenia dokumentów potwierdzających, że przed upływem terminu składania ofert Wykonawca dokonał płatności należnych podatków lub opłat wraz z odsetkami lub grzywnami lub zawarł wiążące porozumienie w sprawie spłat tych należności oraz (2) zaświadczenie albo inny dokument właściwej terenowej jednostki organizacyjnej Zakładu Ubezpieczeń Społecznych lub właściwego oddziału regionalnego lub właściwej placówki terenowej Kasy Rolniczego Ubezpieczenia Społecznego potwierdzające, że Wykonawca nie zalega z opłacaniem składek na ubezpieczenia społeczne i zdrowotne, w zakresie art. 109 ust. 1 pkt 1 PZP, wystawione nie wcześniej niż 3 miesiące przed jego złożeniem, a w przypadku zalegania z opłacaniem składek na ubezpieczenia społeczne lub zdrowotne wraz z zaświadczeniem albo innym dokumentem Zamawiający żąda złożenia dokumentów potwierdzających, że przed upływem terminu składania ofert Wykonawca dokonał płatności należnych składek na ubezpieczenia społeczne lub zdrowotne wraz z odsetkami lub grzywnami lub zawarł wiążące porozumienie w sprawie spłat tych należności - **odrębnie dla każdego ze współników oraz odrębnie dla spółki.**

**9.12.** Jeżeli jest to niezbędne do zapewnienia odpowiedniego przebiegu postępowania o udzielenie zamówienia, Zamawiający może na każdym etapie postępowania wezwać Wykonawców do złożenia wszystkich lub niektórych podmiotowych środków dowodowych aktualnych na dzień ich złożenia. Jeżeli zachodzą uzasadnione podstawy do uznania, że złożone uprzednio podmiotowe środki dowodowe nie są już aktualne, Zamawiający może w każdym czasie wezwać Wykonawcę lub Wykonawców do złożenia

wszystkich lub niektórych podmiotowych środków dowodowych aktualnych nie dzień ich złożenia.

- 9.13.** Podmiotowe środki dowodowe oraz inne dokumenty lub oświadczenia, sporządzone w języku obcym przekazuje się wraz z tłumaczeniem na język polski.
- 9.14.** Podmiotowe środki dowodowe, w tym oświadczenie, o którym mowa w art. 117 ust. 4 PZP oraz zobowiązanie podmiotu udostępniającego zasoby, niewystawione przez upoważnione podmioty, oraz pełnomocnictwo przekazuje się w postaci elektronicznej i opatruje się kwalifikowanym podpisem elektronicznym, podpisem zaufanym lub podpisem osobistym.
- 9.15.** W przypadku gdy podmiotowe środki dowodowe, w tym oświadczenie, o którym mowa w art. 117 ust. 4 PZP, oraz zobowiązanie podmiotu udostępniającego zasoby, niewystawione przez upoważnione podmioty lub pełnomocnictwo, zostały sporządzone jako dokument w postaci papierowej i opatrzone własnoręcznym podpisem, przekazuje się cyfrowe odwzorowanie tego dokumentu opatrzone kwalifikowanym podpisem elektronicznym, podpisem zaufanym lub podpisem osobistym poświadczającym zgodność cyfrowego odwzorowania z dokumentem w postaci papierowej.
- 9.16.** Poświadczenia zgodności cyfrowego odwzorowania z dokumentem w postaci papierowej, o którym mowa w pkt 9.15., dokonuje w przypadku:
- 1) podmiotowych środków dowodowych - odpowiednio Wykonawca, Wykonawca wspólnie ubiegający się o udzielenie zamówienia lub podmiot udostępniający zasoby, w zakresie podmiotowych środków dowodowych, które każdego z nich dotyczą;
  - 2) oświadczenia, o którym mowa w art. 117 ust. 4 PZP, lub zobowiązania podmiotu udostępniającego zasoby – odpowiednio Wykonawca lub Wykonawca wspólnie ubiegający się o udzielenie zamówienia,
  - 3) pełnomocnictwa - mocodawca.
- 9.17.** Poświadczenia zgodności cyfrowego odwzorowania z dokumentem w postaci papierowej, o którym mowa pkt 9.15., może dokonać również notariusz.
- 9.18.** W przypadku gdy podmiotowe środki dowodowe, inne dokumenty, lub dokumenty potwierdzające umocowanie do reprezentowania odpowiednio Wykonawcy, Wykonawców wspólnie ubiegających się o udzielenie zamówienia publicznego lub podmiotu udostępniającego zasoby na zasadach określonych w art. 118 w zw. z art. 266 PZP, zostały wystawione przez upoważnione podmioty inne niż Wykonawca, Wykonawca wspólnie ubiegający się o udzielenie zamówienia lub podmiot udostępniający zasoby, jako dokument elektroniczny, przekazuje się ten dokument.
- 9.19.** W przypadku gdy podmiotowe środki dowodowe, inne dokumenty, lub dokumenty potwierdzające umocowanie do reprezentowania, zostały wystawione przez upoważnione podmioty jako dokument w postaci papierowej, przekazuje się cyfrowe odwzorowanie tego dokumentu opatrzone kwalifikowanym podpisem elektronicznym, podpisem zaufanym lub podpisem osobistym poświadczające zgodność cyfrowego odwzorowania z dokumentem w postaci papierowej.
- 9.20.** Poświadczenia zgodności cyfrowego odwzorowania z dokumentem w postaci papierowej, o którym mowa w pkt 9.19., dokonuje w przypadku:
- 1) podmiotowych środków dowodowych oraz dokumentów potwierdzających umocowanie do reprezentowania - odpowiednio Wykonawca, Wykonawca wspólnie ubiegający się o udzielenie zamówienia lub podmiot udostępniający

zasoby, w zakresie podmiotowych środków dowodowych lub dokumentów potwierdzających umocowanie do reprezentowania, które każdego z nich dotyczą;

- 2) innych dokumentów – odpowiednio Wykonawca lub Wykonawca wspólnie ubiegający się o udzielenie zamówienia, w zakresie dokumentów, które każdego z nich dotyczą.

- 9.21. Poświadczenia zgodności cyfrowego odwzorowania z dokumentem w postaci papierowej, o którym mowa w pkt 9.19, może dokonać również notariusz.
- 9.22. Przez cyfrowe odwzorowanie, o którym mowa wyżej, należy rozumieć dokument elektroniczny będący kopią elektroniczną treści zapisanej w postaci papierowej umożliwiający zapoznanie się z tą treścią i jej zrozumienie, bez konieczności bezpośredniego dostępu do oryginału
- 9.23. Sposób sporządzenia podmiotowych środków dowodowych, zobowiązania podmiotu udostępniającego zasoby, pełnomocnictw oraz innych dokumentów lub oświadczeń musi być zgodny z wymaganiami określonymi w rozporządzeniu Prezesa Rady Ministrów z dnia 30 grudnia 2020 r. w sprawie sposobu sporządzania i przekazywania informacji oraz wymagań technicznych dla dokumentów elektronicznych oraz środków komunikacji elektronicznej w postępowaniu o udzielenie zamówienia publicznego lub konkursie (Dz.U. z 2020 r. poz. 2452).
- 9.24. Zamawiający nie wzywa do złożenia podmiotowych środków dowodowych, jeżeli może je uzyskać za pomocą bezpłatnych i ogólnodostępnych baz danych, w szczególności rejestrów publicznych w rozumieniu ustawy z dnia 17 lutego 2005 r. o informatyzacji działalności podmiotów realizujących zadania publiczne (tekst jedn. Dz. U. z 2024 r. poz. 1557 z późn. zm.), o ile Wykonawca wskazał w oświadczeniu, o którym mowa w art. 125 ust. 1 PZP, dane umożliwiające dostęp do tych środków.
- 9.25. Wykonawca nie jest zobowiązany do złożenia podmiotowych środków dowodowych, które Zamawiający posiada, jeżeli Wykonawca wskaże te środki oraz potwierdzi ich prawidłowość i aktualność.

## **10. WSKAZANIE OSÓB UPRAWNIONYCH DO KOMUNIKOWANIA SIĘ Z WYKONAWCAMI. INFORMACJE O ŚRODKACH KOMUNIKACJI ELEKTRONICZNEJ, PRZY UŻYCIU KTÓRYCH ZAMAWIAJĄCY BĘDZIE KOMUNIKOWAŁ SIĘ Z WYKONAWCAMI ORAZ INFORMACJE O WYMAGANIACH TECHNICZNYCH I ORGANIZACYJNYCH SPORZĄDZANIA, WYSYŁANIA I ODBIERANIA KORESPONDENCJI ELEKTRONICZNEJ**

- 10.1. Osobami uprawnionymi do porozumiewania się z Wykonawcami są:
  - 1) Tomasz Zeszutek – w zakresie merytorycznym
  - 2) Aleksandra Jahnz – w zakresie proceduralnymod poniedziałku do piątku w godz. 7:00-15:00, z wyłączeniem dni wolnych od pracy,
- 10.2. Komunikacja między Zamawiającym, a Wykonawcami odbywa się wyłącznie przy użyciu Platformy e-Zamówienia („Platforma”), która jest dostępna pod adresem: <https://ezamowienia.gov.pl>.
- 10.3. Korzystanie z Platformy e-Zamówienia jest bezpłatne.
- 10.4. Wykonawca zamierzający wziąć udział w niniejszym postępowaniu o udzielenie zamówienia publicznego, musi posiadać konto podmiotu „Wykonawca” na Platformie. Szczegółowe informacje na temat zakładania kont podmiotów oraz zasady i warunki korzystania z Platformy, w tym minimalne wymagania techniczne dotyczące sprzętu

używanego w celu korzystania z usług Platformy oraz informacje dotyczące specyfikacji połączenia określa **„Regulamin korzystania z Platformy e-Zamówienia”**, dostępny pod adresem: <https://ezamowienia.gov.pl/pl/regulamin/> oraz informacje zamieszczone na stronie Platformy w zakładce **„Centrum Pomocy”**.

- 10.5. Przeglądanie i pobieranie publicznej treści dokumentacji dotyczącej niniejszego postępowania nie wymaga posiadania konta na Platformie ani logowania.
- 10.6. Sposób sporządzenia dokumentów elektronicznych lub dokumentów elektronicznych będących kopią elektroniczną treści zapisanej w postaci papierowej (cyfrowe odwzorowanie) musi być zgodny z wymaganiami określonymi w rozporządzeniu Prezesa Rady Ministrów z dnia 30 grudnia 2020 r. w sprawie sposobu sporządzania i przekazywania informacji oraz wymagań technicznych dla dokumentów elektronicznych oraz środków komunikacji elektronicznej w postępowaniu o udzielenie zamówienia publicznego lub konkursie (Dz. U. z 2020 r., poz. 2452).
- 10.7. Dokumenty elektroniczne wymienione w SWZ, o których mowa w §2 ust. 1 rozporządzenia wskazanego w pkt 10.6. SWZ sporządza się w formatach danych określonych w rozporządzeniu Rady Ministrów z dnia 21 maja 2024 r. w sprawie Krajowych Ram Interoperacyjności, minimalnych wymagań dla rejestrów publicznych i wymiany informacji w postaci elektronicznej oraz minimalnych wymagań dla systemów teleinformatycznych (Dz. U. z 2024 r. poz. 773 z późn. zm.– „rozporządzenie w sprawie Krajowych Ram Interoperacyjności”) z uwzględnieniem rodzaju przekazywanych danych i przekazuje się jako załączniki.

Wymagane w SWZ informacje, oświadczenia lub dokumenty, inne niż wymienione w §2 ust. 1 rozporządzenia wskazanego w pkt 10.6. SWZ, przekazywane w postępowaniu sporządza się w postaci elektronicznej:

- a) w formatach danych określonych w przepisach rozporządzenia w sprawie Krajowych Ram Interoperacyjności (i przekazuje się jako załącznik), lub
  - b) jako tekst wpisany bezpośrednio do wiadomości przekazywanej przy użyciu środków komunikacji elektronicznej (np. w treści **„Formularza do komunikacji”**).
- 10.8. Sposób komunikowania się Zamawiającego z Wykonawcami (nie dotyczy składania ofert):
- a) Komunikacja w postępowaniu (z wyłączeniem składania ofert – sposób złożenia oferty opisany jest w pkt 10.10. SWZ), odbywa się drogą elektroniczną za pośrednictwem formularzy do komunikacji dostępnych w zakładce **„Formularze” („Formularze do komunikacji”)**.
  - b) Za pośrednictwem **„Formularzy do komunikacji”** odbywa się w szczególności przekazywanie wezwań i zawiadomień, zadawanie pytań i udzielanie odpowiedzi. **Formularze do komunikacji** umożliwiają, również dołączenie załącznika do przesłanej wiadomości (przycisk **„dodaj załącznik”**).

W przypadku załączników, które są zgodnie z PZP lub rozporządzeniem Prezesa Rady Ministrów z dnia 30 grudnia 2020 r. w sprawie sposobu sporządzania i przekazywania informacji oraz wymagań technicznych dla dokumentów elektronicznych oraz środków komunikacji elektronicznej w postępowaniu o udzielenie zamówienia publicznego lub konkursie (Dz. U. z 2020 r., poz. 2452) opatrzone kwalifikowanym podpisem elektronicznym, podpisem zaufanym lub podpisem osobistym, mogą być opatrzone, zgodnie z wyborem Wykonawcy/Wykonawców wspólnie ubiegających się o udzielenie zamówienia/podmiotu udostępniającego zasoby, podpisem zewnętrznym lub

wewnętrzny. W zależności od rodzaju podpisu i jego typu (wewnętrzny, zewnętrzny) dodaje się do przesłanej wiadomości uprzednio podpisane dokumenty wraz z wygenerowanym plikiem podpisu (typ zewnętrzny) lub dokument z wszytym podpisem (typ wewnętrzny).

- c) Możliwość korzystania w postępowaniu z „**Formularzy do komunikacji**” w pełnym zakresie wymaga posiadania konta „**Wykonawcy**” na Platformie oraz zalogowania się na Platformie. Do korzystania z „**Formularzy do komunikacji**” służących do zadawania pytań dotyczących treści dokumentów zamówienia (w szczególności SWZ) wystarczające jest posiadanie tzw. konta uproszczonego na Platformie.
- d) Wszystkie wysłane i odebrane w postępowaniu przez Wykonawcę wiadomości widoczne są po zalogowaniu do Platformy w podglądzie postępowania w zakładce „**Komunikacja**”.
- e) Maksymalny rozmiar plików przesyłanych za pośrednictwem „**Formularzy do komunikacji**” wynosi 150 MB (wielkość ta dotyczy plików przesyłanych jako załącznik do jednego formularza).
- f) We wszelkiej korespondencji związanej z niniejszym postępowaniem Zamawiający i Wykonawcy posługują się numerem postępowania wskazanym w SWZ – **SA.270.281.2025**
- g) Jeżeli przekazywane dokumenty zawierają tajemnicę przedsiębiorstwa w rozumieniu przepisów ustawy z dnia 16 kwietnia 1993 r. o zwalczaniu nieuczciwej konkurencji (tekst jedn. Dz. U. z 2022 r. poz. 1233 z późn. zm. ) Wykonawca, w celu utrzymania w poufności tych informacji, przekazuje je w wydzielonym i odpowiednio oznaczonym pliku wraz z jednoczesnym zaznaczeniem w nazwie pliku „**Dokument stanowiący tajemnicę przedsiębiorstwa**”.
- h) Informacje na temat komunikacji za pośrednictwem Platformy dostępne są również w Instrukcji interaktywnej – Komunikacja w postępowaniu dostępnej pod adresem: <https://media.ezamowienia.gov.pl/pod/2021/10/Komunikacja-w-postepowaniu-5.1.pdf>

**10.9.** Ofertę oraz oświadczenia, składane na podstawie art. 125 ust. 1 PZP, sporządza się, pod rygorem nieważności w formie elektronicznej (tj. w postaci elektronicznej opatrzonej kwalifikowanym podpisem elektronicznym) lub w postaci elektronicznej opatrzonej podpisem zaufanym lub podpisem osobistym.

Szczegółowe informacje o sposobie pozyskania usługi kwalifikowanego podpisu elektronicznego oraz warunkach jej użycia można znaleźć na stronach internetowych kwalifikowanych dostawców usług zaufania, których lista znajduje się pod adresem internetowym: <http://www.nccert.pl/kontakt.htm> .

Szczegółowe informacje o sposobie pozyskania usługi profilu zaufanego można znaleźć pod adresem internetowym: <https://www.gov.pl/web/gov/zaloz-profil-zaufany>

Szczegółowe informacje o sposobie pozyskania podpisu osobistego można znaleźć pod adresem internetowym: <https://www.gov.pl/web/e-dowod/podpis-osobisty>

**10.10.** Złożenie oferty:

- a) Złożenie oferty w postępowaniu prowadzonym na Platformie wymaga, aby Wykonawca posiadał aktywowane konto na Platformie. Wykonawca

przygotowuje ofertę z wykorzystaniem **Formularza Oferty** opracowanego przez Zamawiającego stanowiącego załącznik nr 1 do SWZ.

**UWAGA:**

W przedmiotowym postępowaniu Zamawiający zrezygnował z interaktywnego „Formularza ofertowego” udostępnianego przez Platformę e-Zamówienia.

Z uwagi na powyższe, nie wszystkie zapisy zamieszczone w Instrukcji interaktywnej na stronie:

[https://media.ezamowienia.gov.pl/pod/2021/10/Oferty-5.2.pdf\\_-znajda\\_zastosowanie\\_przy\\_skladaniu\\_oferty](https://media.ezamowienia.gov.pl/pod/2021/10/Oferty-5.2.pdf_-znajda_zastosowanie_przy_skladaniu_oferty).

W celu pobrania wzorów formularza Oferty oraz pozostałych dokumentów postępowania Wykonawca powinien przejść do szczegółów postępowania, pobrać i zapisać te formularze na swoich lokalnych zasobach (na dysku komputera użytkownika). Uzupełnić formularz Oferty i pozostałe formularze składane wraz z ofertą danymi wymaganymi przez Zamawiającego. Następnie ponownie zapisać te dokumenty na dysku komputera użytkownika oraz podpisać kwalifikowanym podpisem elektronicznym, podpisem zaufanym lub podpisem osobistym.

- b) Wykonawca składa ofertę za pośrednictwem zakładki **„Oferty/wnioski”**, widocznej w podglądzie postępowania po zalogowaniu się na konto Wykonawcy. Po wybraniu zakładki **„Oferty/wnioski”**, należy wybrać przycisk **„Złóż ofertę”**.
- c) Po wybraniu przycisku **„Złóż ofertę”** system prezentuje okno składania oferty umożliwiające przekazanie dokumentów elektronicznych, w którym znajdują się dwa pola typu drag&drop („przeciągnij” i „upuść”) służące do dodawania plików.
- d) W polu **„Wypełniony formularz oferty”** Wykonawca dodaje wybrany z dysku i uprzednio podpisany Formularz Oferty, natomiast w polu **„Załączniki i inne dokumenty przedstawione w ofercie przez Wykonawcę”** Wykonawca dodaje wybrane z dysku i uprzednio podpisane pozostałe pliki stanowiące ofertę lub składane wraz z ofertą, zgodnie z pkt 13.4 SWZ.

Po wprowadzeniu plików należy wcisnąć przycisk **„Wyślij plik i złóż ofertę”** a następnie potwierdzić, że chce się złożyć ofertę.

*(W związku z tym, że Wykonawcy składają Formularz Oferty opracowany przez Zamawiającego w procesie przesyłania Oferty może pojawić się komunikat „Czy chcesz kontynuować? Postępowanie nie posiada opublikowanego formularza do tego etapu postępowania. Plik formularz ofertowy.docx.xml nie jest poprawnym formularzem interaktywnym wygenerowanym na Platformie.”. W takiej sytuacji Wykonawca potwierdza chęć złożenia tej Oferty poprzez wybranie przycisku „Tak, chcę kontynuować” Oferta zostanie złożona z wykorzystaniem Formularza Oferty stanowiącego Załącznik nr 1 do SWZ.)*

W tym momencie System rozpoczyna proces walidacji składanych plików, ich automatycznego szyfrowania, pakowania i składania na Platformie.

- e) Jeżeli wraz z ofertą składane są dokumenty zawierające tajemnicę przedsiębiorstwa w rozumieniu przepisów ustawy z dnia 16 kwietnia 1993 r. o zwalczaniu nieuczciwej konkurencji (tekst jedn. Dz. U, z 2022 r. poz. 1233 z późn. zm.) Wykonawca, w celu utrzymania w poufności tych informacji, przekazuje je w wydzielonym i odpowiednio oznaczonym pliku - z zaznaczeniem w nazwie pliku **„Dokument stanowiący tajemnicę przedsiębiorstwa”**. Zarówno załącznik stanowiący tajemnicę przedsiębiorstwa jak i uzasadnienie zastrzeżenia tajemnicy

przedsiębiorstwa należy dodać w polu „**Załączniki i inne dokumenty przedstawione w ofercie przez Wykonawcę**”.

- f) Formularz Oferty podpisuje się kwalifikowanym podpisem elektronicznym, podpisem zaufanym lub podpisem osobistym. Rekomendowanym wariantem podpisu jest typ wewnętrzny. Podpis formularza Oferty wariantem podpisu w typie zewnętrznym również jest możliwy, tylko w tym przypadku, powstały oddzielny plik podpisu dla tego formularza należy załączyć w polu „**Załączniki i inne dokumenty przedstawione w ofercie przez Wykonawcę**”.

Pozostałe dokumenty wchodzące w skład oferty lub składane wraz z ofertą, które są zgodnie z PZP lub rozporządzeniem Prezesa Rady Ministrów z dnia 30 grudnia 2020 r. w sprawie sposobu sporządzania i przekazywania informacji oraz wymagań technicznych dla dokumentów elektronicznych oraz środków komunikacji elektronicznej w postępowaniu o udzielenie zamówienia publicznego lub konkursie (Dz. U. z 2020 r., poz. 2452) opatrzone kwalifikowanym podpisem elektronicznym, podpisem zaufanym lub podpisem osobistym, mogą być zgodnie z wyborem Wykonawcy/Wykonawcy wspólnie ubiegającego się o udzielenie zamówienia/podmiotu udostępniającego zasoby opatrzone podpisem typu zewnętrznego lub wewnętrznego. W zależności od rodzaju podpisu i jego typu (zewnętrzny, wewnętrzny) w polu „**Załączniki i inne dokumenty przedstawione w ofercie przez Wykonawcę**” dodaje się uprzednio podpisane dokumenty: (i) wraz z wygenerowanym plikiem podpisu (typ zewnętrzny) lub (ii) dokument z wszytym podpisem (typ wewnętrzny).

- g) W przypadku przekazywania dokumentu elektronicznego w formacie poddającym dane kompresji, opatrzenie pliku zawierającego skompresowane dokumenty kwalifikowanym podpisem elektronicznym, podpisem zaufanym lub podpisem osobistym, jest równoznaczne z opatrzeniem wszystkich dokumentów zawartych w tym pliku odpowiednio kwalifikowanym podpisem elektronicznym, podpisem zaufanym lub podpisem osobistym..
- h) System sprawdza, czy złożone pliki są podpisane i automatycznie je szyfruje, jednocześnie informując o tym Wykonawcę. Potwierdzenie czasu przekazania i odbioru oferty znajduje się w Elektronicznym Potwierdzeniu Przesłania (EPP) i Elektronicznym Potwierdzeniu Odebrania (EPO).
- i) EPP i EPO dostępne są dla zalogowanego Wykonawcy w zakładce „**Oferty/Wnioski**”.
- j) Oferta może być złożona tylko do upływu terminu składania ofert. Oferta złożona po terminie nie zostanie przyjęta. Wykonawca może przed upływem terminu składania ofert wycofać ofertę. Wykonawca wycofuje ofertę w zakładce „**Oferty/wnioski**” używając przycisku „**Wycofaj ofertę**”.
- k) Maksymalny łączny rozmiar plików stanowiących ofertę lub składanych wraz z ofertą to 250 MB.
- l) Zalecane jest by w procesie sporządzania i składania oferty Wykonawca korzystał z Instrukcji interaktywnej – „Oferta wnioski i prace konkursowe” dostępnej pod adresem: <https://media.ezamowienia.gov.pl/pod/2021/10/Oferty-5.2.pdf>.
- m) \_Ofertę należy sporządzić w języku polskim. Ofertę składa się, pod rygorem nieważności, w formie elektronicznej (tj. w postaci elektronicznej opatrzonej kwalifikowanym podpisem elektronicznym), w postaci elektronicznej opatrzonej podpisem zaufanym lub podpisem osobistym, w formatach danych określonych w rozporządzeniu w sprawie Krajowych Ram Interoperacyjności.

- 10.11.** W przypadku problemów technicznych i awarii związanych z funkcjonowaniem Platformy użytkownicy mogą skorzystać ze wsparcia technicznego dostępnego pod numerem telefonu 22 4587799 lub drogą elektroniczną poprzez formularz udostępniony na stronie internetowej <https://ezamowienia.gov.pl> w zakładce „Zgłoś problem”.
- 10.12.** Niniejsze postępowanie prowadzone jest w języku polskim. Zamawiający nie wymaga składania ofert w formie katalogów elektronicznych.
- 10.13.** Wykonawca zobowiązany jest do powiadomienia Zamawiającego o wszelkiej zmianie adresu poczty elektronicznej podanego w Formularzu Oferty.
- 10.14.** Zamawiający przewiduje możliwość zwołania zebrania Wykonawców w celu wyjaśnienia treści SWZ. Zamawiający zamieści na stronie internetowej prowadzonego postępowania informacje o dacie i miejscu zebrania w terminie późniejszym.
- 10.15.** Wykonawca może zwrócić się do Zamawiającego z wnioskiem o wyjaśnienie treści SWZ. Zamawiający jest obowiązany udzielić wyjaśnień niezwłocznie, jednak nie później niż na 2 dni przed upływem terminu składania ofert pod warunkiem, że wniosek o wyjaśnienie treści SWZ wpłynął do Zamawiającego nie później niż na 4 dni przed upływem terminu składania ofert.
- 10.16.** Jeżeli Zamawiający nie udzieli wyjaśnień w terminie, o którym mowa w pkt 10.15. SWZ, przedłuży termin składania ofert o czas niezbędny do zapoznania się wszystkich zainteresowanych Wykonawców z wyjaśnieniami niezbędnymi do należytego przygotowania i złożenia ofert.
- 10.17.** Przedłużenie terminu składania ofert nie wpływa na bieg terminu składania wniosku o wyjaśnienie treści SWZ, o którym mowa w pkt 10.15 SWZ. W przypadku gdy wniosek o wyjaśnienie treści SWZ nie wpłynął w terminie, o którym mowa w pkt 10.15 SWZ, Zamawiający nie ma obowiązku udzielania wyjaśnień SWZ oraz obowiązku przedłużenia terminu składania ofert.
- 10.18.** Treść zapytań wraz z wyjaśnieniami Zamawiający udostępnia na stronie internetowej prowadzonego postępowania, bez ujawniania źródła zapytania.
- 10.19.** W uzasadnionych przypadkach Zamawiający może przed upływem terminu składania ofert zmienić treść SWZ. Dokonaną zmianę treści SWZ Zamawiający udostępni na stronie internetowej prowadzonego postępowania.
- 10.20.** W przypadku gdy zmiana treści SWZ prowadzi do zmiany treści ogłoszenia o zamówieniu, Zamawiający zamieszcza w Biuletynie Zamówień Publicznych ogłoszenie o zmianie ogłoszenia.
- 10.21.** W przypadku gdy zmiany treści SWZ są istotne dla sporządzenia oferty lub wymagają od Wykonawców dodatkowego czasu na zapoznanie się ze zmianą SWZ i przygotowanie ofert, Zamawiający przedłuży termin składania ofert o czas niezbędny na zapoznanie się ze zmianą SWZ i przygotowanie oferty.

## **11. WYMAGANIA DOTYCZĄCE WADIUM**

- 11.1.** Zamawiający wymaga wniesienia wadium w wysokości **5 500,00 zł**. Wadium należy wnieść przed upływem terminu składania ofert i utrzymywać nieprzerwanie do dnia upływu terminu związania ofertą, z wyjątkiem przypadków, o których mowa w art. 98 ust. 1 pkt 2 i 3 oraz ust. 2 PZP.

- 11.2.** Wadium może być wnoszone według wyboru Wykonawcy w jednej lub kilku następujących formach:
- 1) pieniądzu,
  - 2) gwarancjach bankowych,
  - 3) gwarancjach ubezpieczeniowych,
  - 4) poręczeniach udzielonych przez podmioty, o których mowa w art. 6b ust. 5 pkt. 2 ustawy z dnia 9 listopada 2000 r. o utworzeniu Polskiej Agencji Rozwoju Przedsiębiorczości (tekst jedn.: Dz. U. z 2025 r. poz. 98).
- 11.3.** Wadium wnoszone w pieniądzu należy wpłacić przelewem na rachunek bankowy Zamawiającego w banku BNP Paribas Bank Polska S.A. nr rachunku: 65 2030 0045 1110 0000 0093 6440 z dopiskiem: wadium na zabezpieczenie oferty w postępowaniu na **„Wykonywanie usług z zakresu gospodarki łowieckiej na terenie OHZ Warcino i gospodarki łąkowo-rolnej w Nadleśnictwie Warcino w roku 2026”**. Wniesienie wadium w pieniądzu będzie skuteczne, jeżeli w podanym terminie zostanie zaliczone na rachunku bankowym Zamawiającego. Wadium wniesione w pieniądzu Zamawiający przechowuje na rachunku bankowym.
- 11.4.** Z treści wadium wnoszonego w formie: gwarancji bankowej, gwarancji ubezpieczeniowej lub poręczeniach udzielonych przez podmioty, o których mowa w art. 6b ust. 5 pkt. 2 ustawy z dnia 9 listopada 2000 r. o utworzeniu Polskiej Agencji Rozwoju Przedsiębiorczości powinno wynikać bezwarunkowe, na pierwsze pisemne żądanie zgłoszone przez Zamawiającego w terminie związania ofertą, zobowiązanie gwaranta do wypłaty Zamawiającemu pełnej kwoty wadium w okolicznościach określonych w art. 98 ust. 6 PZP.
- 11.5.** Wadium wnoszone w formie gwarancji lub poręczenia, o których mowa w pkt 11.2. ppkt 2)-4) należy przekazać Zamawiającemu wraz z Ofertą w oryginale w postaci elektronicznej tj. opatrzonej kwalifikowanym podpisem elektronicznymi osób upoważnionych do jego wystawienia. Wadium musi zabezpieczać ofertę przez cały okres związania ofertą. Oferta Wykonawcy, który nie wniesie wadium lub wniesie wadium w sposób nieprawidłowy, lub nie będzie utrzymywał wadium nieprzerwanie do upływu terminu związania ofertą lub złoży wniosek o zwrot wadium w przypadku, o którym mowa w art. 98 ust. 2 pkt 3 PZP zostanie odrzucona z postępowania na podstawie art. 226 ust. 1 pkt 14 w zw. z art. 266 PZP.
- 11.6.** Treść wadium wnoszonego w formie gwarancji lub poręczenia, o których mowa w pkt 11.2. ppkt 2)-4) SWZ musi zawierać następujące elementy:
- 1) nazwę dającego zlecenie (Wykonawcy), beneficjenta gwarancji/poręczenia (Zamawiającego), gwaranta (banku lub instytucji ubezpieczeniowej udzielających gwarancji/poręczenia) oraz wskazanie ich siedzib;
  - 2) określenie wierzytelności, która ma być zabezpieczona gwarancją/poręczeniem – określenie przedmiotu zamówienia
  - 3) kwotę gwarancji/poręczenia,
  - 4) zobowiązanie gwaranta/poręczyciela do zapłacenia bezwarunkowo i nieodwołalnie kwoty gwarancji/poręczenia na pierwsze pisemne żądanie Zamawiającego w okolicznościach określonych w art. 98 ust. 6 PZP.
- 11.7.** W przypadku Wykonawców wspólnie ubiegających się o udzielenie zamówienia Zamawiający wymaga, aby w treści wadium wnoszonego w formach, o których mowa w pkt 11.2. ppkt 2)-4) SWZ zostali wymienieni wszyscy Wykonawcy wspólnie ubiegający

się o udzielenie zamówienia albo powinno z niej wynikać, że Wykonawca, na którego gwarancja/poręczenie zostały wystawione działa w imieniu innych Wykonawców wspólnie ubiegających się o udzielenie zamówienia, bądź w ich treści powinien zostać ujęty szerszy zakres odpowiedzialności gwaranta/poręczyciela niż tylko dotyczący działań/zaniechań odnoszących się do Wykonawcy, na którego gwarancja/poręczenie to zostało wystawione (zob. wyrok Krajowej Izby Odwoławczej z dnia 24 czerwca 2020 r. sygn. akt KIO 662/20; wyrok Krajowej Izby Odwoławczej z dnia 15 czerwca 2020 r., sygn. akt KIO 970/20; wyrok Krajowej Izby Odwoławczej z dnia 31 lipca 2020 r., sygn. akt KIO 1183/20, uchwała Krajowej Izby Odwoławczej z dnia 11 marca 2021 r., sygn. akt KIO/KD 6/21).

**11.8.** Zamawiający zwraca wadium na zasadach uregulowanych w art. 98 ust. 1 - 5 PZP.

## **12. TERMIN ZWIĄZANIA OFERTA**

- 12.1.** Wykonawca związany jest ofertą przez 30 dni od dnia upływu terminu składania ofert, przy czym pierwszym dniem terminu związania ofertą jest dzień, w którym upływa termin składania ofert tj. **do dnia 24.03.2026 r.**
- 12.2.** W przypadku gdy wybór najkorzystniejszej oferty nie nastąpi przed upływem terminu związania ofertą, o którym mowa w pkt 12.1. SWZ, Zamawiający przed upływem terminu związania ofertą, zwraca się jednokrotnie do wykonawców o wyrażenie zgody na przedłużenie tego terminu o wskazywany przez niego okres, nie dłuższy niż 30 dni.
- 12.3.** Przedłużenie terminu związania ofertą, o którym mowa w pkt 12.1. SWZ wymaga złożenia przez wykonawcę pisemnego oświadczenia o wyrażeniu zgody na przedłużenie terminu związania ofertą. Przedłużenie terminu związania ofertą, o którym mowa w pkt 12.1. SWZ, następuje wraz z przedłużeniem okresu ważności wadium albo, jeżeli nie jest to możliwe, z wniesieniem nowego wadium na przedłużony okres związania ofertą.

## **13. OPIS SPOSOBU PRZYGOTOWANIA OFERT**

- 13.1.** Oferta musi być sporządzona pod rygorem nieważności, w formie elektronicznej (tj. w postaci elektronicznej opatrzonej kwalifikowanym podpisem elektronicznym) lub w postaci elektronicznej opatrzonej podpisem zaufanym lub podpisem osobistym. Oferta musi być sporządzona w języku polskim, podpisana przez osobę upoważnioną.
- 13.2.** Wykonawcy ponoszą wszelkie koszty związane z przygotowaniem i złożeniem oferty.
- 13.3.** Wykonawcy przedstawiają ofertę zgodnie ze wszystkimi wymaganiami określonymi w SWZ.
- 13.4.** W terminie składania ofert określonym w pkt 14.1. SWZ Wykonawca zobowiązany jest złożyć Zamawiającemu Ofertę zawierającą:
- a) Formularz Oferty wraz z zawartym w nim Kosztorysem Ofertowym (wg wzoru stanowiącego Załącznik nr 1 do SWZ), sporządzony pod rygorem nieważności, w formie elektronicznej (tj. w postaci elektronicznej opatrzonej kwalifikowanym podpisem elektronicznym) lub w postaci elektronicznej opatrzonej podpisem zaufanym lub podpisem osobistym,

- b) oświadczenia, sporządzone pod rygorem nieważności, w formie elektronicznej (tj. opatrzonej kwalifikowanym podpisem elektronicznym) lub w postaci elektronicznej opatrzonej podpisem zaufanym lub podpisem osobistym osoby/osób upoważnionych do reprezentacji podmiotu składającego oświadczenie, złożone przez:
- Wykonawcę lub każdego z Wykonawców wspólnie ubiegających się o udzielenie zamówienia - sporządzone zgodnie ze wzorami stanowiącymi odpowiednio załącznik nr 4 i załącznik 5 do SWZ,
  - podmioty udostępniające Wykonawcy zasoby na zasadzie art. 118 ust. 1 w zw. z art. 266 PZP sporządzone zgodnie ze wzorami stanowiącymi odpowiednio załącznik nr 4a i załącznik 5a do SWZ, o ile dotyczy),
- c) zobowiązanie podmiotu udostępniającego zasoby do oddania Wykonawcy do dyspozycji niezbędnych zasobów na potrzeby realizacji zamówienia lub inny podmiotowy środek dowodowy potwierdzający, że Wykonawca realizując zamówienie, będzie dysponował niezbędnymi zasobami tych podmiotów zgodnie z pkt 9.4. SWZ, jeżeli Wykonawca wykazując spełnienie warunków udziału w postępowaniu polega na zdolnościach lub sytuacji innych podmiotów; (Niewiążący wzór zobowiązania do oddania Wykonawcy do dyspozycji niezbędnych zasobów na potrzeby wykonania zamówienia stanowi Załącznik nr 6 do SWZ),
- d) odpis lub informację z Krajowego Rejestru Sądowego, Centralnej Ewidencji i Informacji o Działalności Gospodarczej lub innego właściwego rejestru w celu potwierdzenia, że osoba działająca w imieniu Wykonawcy/podmiotu udostępniającego zasoby jest umocowana do jego reprezentowania. Wykonawca nie jest zobowiązany do złożenia dokumentów, o których mowa w zdaniu poprzednim, jeżeli Zamawiający może je uzyskać za pomocą bezpłatnych i ogólnodostępnych baz danych, o ile Wykonawca/podmiot udostępniający zasoby dostarczy dane umożliwiające dostęp do tych dokumentów,
- e) pełnomocnictwo lub inny dokument potwierdzający umocowanie do reprezentowania Wykonawcy/podmiotu udostępniającego zasoby na zasadach określonych w art. 118 w zw. art. 266 PZP, jeżeli w imieniu Wykonawcy/podmiotu udostępniającego zasoby działa osoba, której umocowanie do jego reprezentowania nie wynika z innych dokumentów złożonych wraz z ofertą (np. odpisu lub informacji z Krajowego Rejestru Sądowego, Centralnej Ewidencji i Informacji o Działalności Gospodarczej lub innego właściwego rejestru), sporządzone pod rygorem nieważności, w formie elektronicznej (tj. w postaci elektronicznej opatrzonej kwalifikowanym podpisem elektronicznym) lub w postaci elektronicznej opatrzonej podpisem zaufanym lub podpisem osobistym lub w formie określonej w pkt 9.15-9.17 SWZ,
- f) pełnomocnictwo lub inny dokument potwierdzający umocowanie dla pełnomocnika ustanowionego przez Wykonawców wspólnie ubiegających się o udzielenie zamówienia do reprezentowania ich w postępowaniu albo do reprezentowania w postępowaniu i zawarcia umowy w sprawie zamówienia publicznego, jeżeli ofertę składają Wykonawcy wspólnie ubiegający się o udzielenie zamówienia, sporządzone pod rygorem nieważności, w formie elektronicznej (tj. w postaci elektronicznej opatrzonej kwalifikowanym podpisem elektronicznym) lub w postaci elektronicznej opatrzonej podpisem zaufanym lub podpisem osobistym lub w formie określonej w pkt 9.15-9.17 SWZ.

Jeżeli pełnomocnictwo lub inny dokument potwierdzający umocowanie dla

pełnomocnika ustanowionego przez Wykonawców wspólnie ubiegających się o udzielenie zamówienia swoim zakresem obejmuje również umocowanie pełnomocnika do zawarcia umowy w sprawie zamówienia publicznego, powinno zostać sporządzone w formie elektronicznej (tj. w postaci elektronicznej opatrzonej kwalifikowanym podpisem elektronicznym) lub w formie określonej w pkt 9.15-9.17 SWZ (przy czym w tym przypadku niedopuszczalne jest wykorzystanie podpisu osobistego lub podpisu zaufanego).

- g) podmiotowy środek dowodowy w postaci oświadczenia, o którym mowa w art. 117 ust. 4 PZP (Zamawiający rekomenduje wykorzystać oświadczenie znajdujące się w Formularzu Oferty),
- h) wadium w oryginale w postaci elektronicznej, opatrzonej kwalifikowanym podpisem elektronicznym osób upoważnionych do jego wystawienia (tylko, gdy Wykonawca wnosi wadium w formie niepieniężnej).

**13.5.** Dokumenty składane wraz z ofertą, w tym pełnomocnictwa powinny zostać sporządzone w sposób określony w rozporządzeniu Prezesa Rady Ministrów z dnia 30 grudnia 2020 r. w sprawie sposobu sporządzania i przekazywania informacji oraz wymagań technicznych dla dokumentów elektronicznych oraz środków komunikacji elektronicznej w postępowaniu o udzielenie zamówienia publicznego lub konkursie (Dz. U. z 2020 r. poz. 2452).

**13.6.** Zamawiający nie ujawnia informacji stanowiących tajemnicę przedsiębiorstwa w rozumieniu art. 11 ust. 2 ustawy z dnia 16 kwietnia 1993 r. o zwalczaniu nieuczciwej konkurencji (tekst jedn.: Dz. U. z 2022 r., poz. 1233 z późn. zm.) jeżeli Wykonawca, wraz z przekazaniem takich informacji, zastrzegł, że nie mogą być one udostępnione oraz wykazał, że zastrzeżone informacje stanowią tajemnicę przedsiębiorstwa. Wykonawca nie może zastrzec informacji, o których mowa w art. 222 ust. 5 PZP.

Jeżeli Wykonawca składa wraz z ofertą informacje stanowiące tajemnicę przedsiębiorstwa, to wówczas informacje te muszą być wyodrębnione w formie osobnego pliku i złożone zgodnie z zasadami opisanymi w pkt 10.10. lit e) SWZ. Zamawiający nie ponosi odpowiedzialności za niezgodne z SWZ przygotowanie w/w pliku przez Wykonawcę. Stosowne zastrzeżenie Wykonawca winien złożyć na Formularzu Oferty (Załącznik nr 1 do SWZ) oraz powinien wykazać, że zastrzeżone informacje stanowią tajemnicę przedsiębiorstwa. W przeciwnym razie cała Oferta zostanie ujawniona na wniosek każdej zainteresowanej osoby.

**13.7.** Zastrzeżenie informacji, które nie stanowią tajemnicy przedsiębiorstwa w rozumieniu ww. ustawy w momencie odmowy na wezwanie Zamawiającego do odtajnienia przez Wykonawcę tej części oferty, skutkować będzie odtajnieniem tej części oferty nie będącej tajemnicą przedsiębiorstwa przez Zamawiającego.

**13.8.** W przypadku nieprawidłowego złożenia oferty, Zamawiający nie bierze odpowiedzialności za złe jej przesłanie lub przedterminowe otwarcie. Oferta taka nie weźmie udziału w postępowaniu.

## **14. SPOSÓB ORAZ TERMIN SKŁADANIA OFERT. TERMIN OTWARCIA OFERT.**

**14.1.** Ofertę należy złożyć za pośrednictwem Platformy do dnia **23.02.2026 r. godz. 9:30.**

**14.2.** Otwarcie ofert nastąpi dnia **23.02.2026 r. o godz. 10:00.**

- 14.3.** Po upływie terminu składania i otwarcia ofert Zamawiający za pośrednictwem Platformy dokonuje czynności automatycznej deszyfracji ofert.
- 14.4.** W przypadku awarii sytemu teleinformatycznego przy użyciu którego Zamawiający dokonuje otwarcia ofert, która powoduje brak możliwości otwarcia ofert w terminie określonym przez Zamawiającego w pkt 14.2. SWZ, otwarcie ofert następuje niezwłocznie po usunięciu awarii. Zamawiający poinformuje o zmianie terminu otwarcia ofert na stronie internetowej prowadzonego postępowania.
- 14.5.** Zamawiający, najpóźniej przed otwarciem ofert, udostępnia na stronie internetowej prowadzonego postępowania informację o kwocie, jaką zamierza przeznaczyć na sfinansowanie zamówienia.
- 14.6.** Zamawiający, niezwłocznie po otwarciu ofert, udostępnia na stronie internetowej prowadzonego postępowania informacje o:
- 1) nazwach albo imionach i nazwiskach oraz siedzibach lub miejscach prowadzonej działalności gospodarczej albo miejscach zamieszkania Wykonawców, których oferty zostały otwarte;
  - 2) cenach zawartych w ofertach.

## **15. SPOSÓB OBLICZENIA CENY**

- 15.1.** Wykonawca zobowiązany jest podać w Formularzu Oferty (Załącznik nr 1 do SWZ) łączną cenę za wszystkie pozycje (prace) przewidziane w Kosztorysie Ofertowym. Kosztorys Ofertowy zawarty jest w pkt 2 Formularza Oferty (Załącznik nr 1 do SWZ) i stanowi jego integralną część.
- 15.2.** Ceny jednostkowe za poszczególne pozycje (prace) wchodzące w skład przedmiotu zamówienia powinny być podane na Kosztorysie Ofertowym zawartym w pkt 2 Formularza Oferty (Załącznik nr 1 do SWZ). Każda cena jednostkowa musi być tak podana, aby pokrywać wszelkie koszty i ryzyka Wykonawcy związane z realizacją czynności, której dotyczy. Wykonawca nie może kosztów realizacji danej czynności doliczać do kosztów realizacji innych czynności. Cena łączna wynikająca z Kosztorysu Ofertowego za poszczególne pozycje (prace) wchodzące w skład przedmiotu zamówienia powinna zostać podana w pkt 1 Formularza Oferty (Załącznik nr 1 do SWZ).
- 15.3.** Cenę łączną należy podać w złotych w kwocie brutto w odniesieniu do całego przedmiotu zamówienia, z dokładnością do dwóch miejsc po przecinku (zgodnie z matematycznymi zasadami zaokrąglenia) wraz z wyszczególnieniem w Kosztorysie Ofertowym zawartym w pkt 2 Formularza Oferty (Załącznik nr 1 do SWZ) zastosowanej stawki podatku VAT.
- 15.4.** Stawkę podatku od towarów i usług (VAT) należy uwzględnić w wysokości obowiązującej na dzień składania ofert.
- 15.5.** Określony w SWZ rzeczowy zakres przedmiotu zamówienia oraz postanowienia wynikające ze wzoru umowy załączonego do SWZ (Załącznik nr 12 do SWZ) stanowią podstawę do obliczenia cen jednostkowych oraz ceny łącznej wynikającej z oferty.
- 15.6.** Wykonawca, składając ofertę, obowiązany jest poinformować Zamawiającego (w Formularzu Oferty – Załącznik nr 1 do SWZ), czy wybór jego oferty będzie prowadzić do powstania u Zamawiającego obowiązku podatkowego zgodnie z przepisami o podatku od towarów i usług, wskazując nazwę (rodzaj) towaru lub usługi, których dostawa lub świadczenie będzie prowadzić do jego powstania, oraz ich wartość bez

kwoty podatku, a także wskazując stawkę podatku od towarów i usług, która zgodnie z wiedzą Wykonawcy, będzie miała zastosowanie. Brak wskazania w Formularzu Oferty (Załącznik nr 1 do SWZ) informacji czy wybór oferty będzie prowadzić do powstania u Zamawiającego obowiązku podatkowego zgodnie z przepisami o podatku od towarów i usług będzie uznawane jako informacja, że wybór oferty Wykonawcy nie będzie prowadzić do powstania u Zamawiającego obowiązku podatkowego zgodnie z przepisami o podatku od towarów i usług.

- 15.8.** Rozliczenia między Zamawiającym a Wykonawcą nie będą prowadzone w walucie obcej.

## **16. OPISY KRYTERIÓW OCENY OFERT WRAZ Z PODANIEM WAG TYCH KRYTERIÓW I SPOSOBU OCENY OFERT.**

- 16.1.** Przy wyborze oferty najkorzystniejszej Zamawiający będzie się kierował następującym kryterium oceny ofert:

1) Cena – 100 %

- 16.2.** Sposób obliczania punktów:

1) W ramach kryterium „Cena” ocena ofert zostanie dokonana przy zastosowaniu wzoru:

$$C = \frac{C_n}{C_o} \times 100 \% \times 100 \text{ pkt}$$

gdzie:

C – liczba punktów w ramach kryterium „Cena”,

C<sub>n</sub> – najniższa cena spośród ofert ocenianych

C<sub>o</sub> – cena oferty ocenianej

Ocenię w ramach kryterium „Cena” podlegać będzie cena łączna brutto podana w Formularzu Oferty (Załącznik nr 1 do SWZ).

Z uwagi na postanowienia art. 225 ust. 1 PZP, jeżeli złożono ofertę, której wybór prowadziłby do powstania u Zamawiającego obowiązku podatkowego zgodnie z przepisami o podatku od towarów i usług, Zamawiający w celu oceny takiej oferty dolicza do przedstawionej w niej ceny podatek od towarów i usług, który miałby obowiązek rozliczyć zgodnie z tymi przepisami.

- 16.3.** Za najkorzystniejszą ofertę uznana zostanie Oferta Wykonawcy, która uzyska największą liczbę punktów.

- 16.4.** Jeżeli nie można dokonać wyboru najkorzystniejszej oferty ze względu na to, że zostały złożone oferty o takiej samej cenie, Zamawiający wzywa Wykonawców, którzy złożyli te oferty, do złożenia w terminie określonym przez Zamawiającego ofert dodatkowych zawierających nową cenę.

## **17. NEGOCJACJE TREŚCI OFERT ORAZ SKŁADANIE OFERT DODATKOWYCH. WYBÓR OFERTY NAJKORZYSTNIEJSZEJ**

- 17.1. Zamawiający, na podstawie art. 275 pkt 2 PZP, przewiduje możliwość negocjacji treści ofert w celu ich ulepszenia.
- 17.2. Negocjacje treści ofert dotyczyć będą elementów treści ofert, które podlegają ocenie w ramach kryterium oceny ofert „Cena”. Negocjacje nie mogą prowadzić do zmiany treści SWZ.
- 17.3. Zamawiający nie przewiduje możliwości ograniczenia liczby wykonawców, których zaprosi do negocjacji.
- 17.4. W przypadku zamiaru przeprowadzenia negocjacji, Zamawiający informuje równocześnie wszystkich Wykonawców, którzy w odpowiedzi na ogłoszenie o zamówieniu złożyli oferty, o Wykonawcach:
  - 1) których oferty nie zostały odrzucone, oraz punktacji przyznanej ofertom w każdym kryterium oceny ofert i łącznej punktacji,
  - 2) których oferty zostały odrzucone,  
- podając uzasadnienie faktyczne i prawne.
- 17.5. Zamawiający będzie prowadzić odrębne negocjacje z każdym z Wykonawców zaproszonych do negocjacji.
- 17.6. Zamawiający w zaproszeniu do negocjacji ofert wskaże miejsce, termin i sposób prowadzenia negocjacji, a także kryteria oceny ofert, w ramach których będą prowadzone negocjacje w celu ulepszenia treści ofert.
- 17.7. Negocjacje prowadzone będą w formie spotkania właściwie umocowanych przedstawicieli Zamawiającego oraz przedstawicieli Wykonawcy odbywającego się w siedzibie Zamawiającego.
- 17.8. Podczas negocjacji ofert Zamawiający zapewnia równe traktowanie wszystkich Wykonawców i nie udziela informacji w sposób, który mógłby zapewnić niektórym Wykonawcom przewagę nad innymi Wykonawcami.
- 17.9. Negocjacje mają charakter poufny.
- 17.10. Żadna ze stron uczestniczących w negocjacjach nie może, bez zgody drugiej strony, ujawniać informacji technicznych i handlowych związanych z negocjacjami. Zgoda jest udzielana w odniesieniu do konkretnych informacji przed ich ujawnieniem.
- 17.11. Zamawiający poinformuje równocześnie wszystkich Wykonawców, których oferty złożone w odpowiedzi na ogłoszenie o zamówieniu nie zostały odrzucone o zakończeniu negocjacji i zaprosi ich do składania ofert dodatkowych.
- 17.12. Termin składania ofert dodatkowych będzie wynosił co najmniej 5 dni od dnia przekazania Wykonawcom zaproszenia do składania ofert dodatkowych.
- 17.13. Wykonawca może złożyć ofertę dodatkową, która zawiera nowe propozycje w zakresie treści oferty podlegających ocenie w ramach kryteriów oceny ofert wskazanych przez Zamawiającego w zaproszeniu do negocjacji.
- 17.14. Oferta dodatkowa nie może być mniej korzystna w żadnym z kryteriów oceny ofert wskazanych w zaproszeniu do negocjacji niż oferta złożona w odpowiedzi na ogłoszenie o zamówieniu. Oferta przestaje wiązać Wykonawcę w zakresie, w jakim złoży on ofertę dodatkową zawierającą korzystniejsze propozycje w ramach każdego z kryteriów oceny ofert wskazanych w zaproszeniu do negocjacji.

- 17.15. Oferta dodatkowa, która jest mniej korzystna w którymkolwiek z kryteriów oceny ofert wskazanych w zaproszeniu do negocjacji niż oferta złożona w odpowiedzi na ogłoszenie o zamówieniu, podlega odrzuceniu.
- 17.16. Zamawiający dokona wyboru jako najkorzystniejszej niepodlegającej odrzuceniu oferty, najwyższej ocenionej w świetle określonych w SWZ kryteriów oceny ofert, która została złożona przez Wykonawcę niepodlegającego wykluczeniu.
- 17.17. Jeżeli Zamawiający nie prowadzi negocjacji, dokonuje wyboru najkorzystniejszej oferty spośród niepodlegających odrzuceniu ofert złożonych w odpowiedzi na ogłoszenie o zamówieniu.

## **18. INFORMACJA O FORMALNOŚCIACH, JAKIE MUSZĄ ZOSTAĆ DOPEŁNIONE PO WYBORZE OFERTY W CELU ZAWARCIA UMOWY W SPRAWIE ZAMÓWIENIA PUBLICZNEGO.**

**18.1.** Przed zawarciem umowy w sprawie zamówienia publicznego, Wykonawca, którego oferta została uznana za najkorzystniejszą zobowiązany jest dopełnić następujących formalności:

- 1) wnieść wymagane zabezpieczenie należytego wykonania umowy;
- 2) przedłożyć Zamawiającemu do wglądu:
  - a) kopię umowy regulującej współpracę Wykonawców wspólnie ubiegających się o udzielenie zamówienia (np. umowę konsorcjum), jeżeli zamówienie będzie realizowane przez Wykonawców wspólnie ubiegających się o udzielenie zamówienia,
  - b) zaświadczenia o ukończeniu szkolenia w zakresie pracy ze środkami chemicznymi dla osób wskazanych przez Wykonawcę w dokumentach potwierdzających spełnienie warunku udziału w postępowaniu,
  - c) dokument potwierdzający posiadanie ubezpieczenia od odpowiedzialności cywilnej wraz z dowodem opłacenia składek na to ubezpieczenie określony we wzorze umowy w sprawie zamówienia publicznego (Załącznik nr 12 do SWZ) w wysokości **70 000,00 zł**.

Niedopełnienie wskazanych formalności będzie traktowane jako uchylanie się przez Wykonawcę od zawarcia umowy w sprawie zamówienia publicznego.

**18.2.** W dniu zawarcia umowy, w przypadku, gdy zamówienie realizują Wykonawcy, którzy wspólnie ubiegali się o udzielenie zamówienia (konsorcjum) jeden z Wykonawców wspólnie ubiegających się o udzielenie zamówienia powinien zostać wyznaczony jako Wykonawca kierujący (lider), upoważniony do zaciągania zobowiązań, otrzymywania poleceń oraz instrukcji dla i w imieniu każdego, jak też dla wszystkich Wykonawców wspólnie ubiegających się o udzielenie zamówienia. Lider odpowiada również za wskazanie jednego z członków konsorcjum jako odpowiedzialnego za przyjmowanie zleceń, odbioru prac oraz ich rozliczania, w tym wystawiania faktur.

## **19. PROJEKTOWANE POSTANOWIENIA UMOWY W SPRAWIE ZAMÓWIENIA PUBLICZNEGO, KTÓRE ZOSTANĄ WPROWADZONE DO UMOWY W SPRAWIE ZAMÓWIENIA PUBLICZNEGO**

- 19.1.** Projektowane postanowienia umowy w sprawie zamówienia publicznego zawiera wzór umowy stanowiący Załącznik nr 12 do SWZ.
- 19.2.** Umowa zostanie zawarta na podstawie złożonej oferty Wykonawcy. Zamawiający przewiduje możliwość zmian postanowień zawartej umowy w stosunku do treści oferty, na podstawie której dokonano wyboru Wykonawcy, w przypadku wystąpienia co najmniej jednej z okoliczności w niej wymienionych z uwzględnieniem podanych we wzorze umowy warunków ich wprowadzenia.

## **20. POUCZENIE O ŚRODKACH OCHRONY PRAWNEJ PRZYSŁUGUJĄCYCH WYKONAWCY.**

- 20.1.** Wykonawcy, a także innemu podmiotowi, jeżeli ma lub miał interes w uzyskaniu zamówienia oraz poniósł lub może ponieść szkodę w wyniku naruszenia przez Zamawiającego przepisów PZP, przysługują środki ochrony prawnej określone w dziale IX PZP tj. odwołanie i skarga do sądu. Postępowanie odwoławcze uregulowane zostało w przepisach art. 506-578 PZP, a postępowanie skargowe w przepisach art. 579-590 PZP.
- 20.2.** Odwołanie przysługuje na:
- 1) niezgodną z przepisami PZP czynność Zamawiającego, podjętą w postępowaniu o udzielenie zamówienia, w tym na projektowane postanowienie umowy;
  - 2) zaniechanie czynności w postępowaniu o udzielenie zamówienia, do której Zamawiający był obowiązany na podstawie PZP;
  - 3) zaniechanie przeprowadzenia postępowania o udzielenie zamówienia na podstawie PZP, mimo że Zamawiający był do tego obowiązany.
- 20.3.** Odwołanie wnosi się do Prezesa Krajowej Izby Odwoławczej. Odwołujący przekazuje Zamawiającemu odwołanie wniesione w formie elektronicznej albo w postaci elektronicznej albo kopię tego odwołania, jeżeli zostało ono wniesione w formie pisemnej, przed upływem terminu do wniesienia odwołania w taki sposób, aby mógł on zapoznać się z jego treścią przed upływem tego terminu. Domniemywa się, że Zamawiający mógł zapoznać się z treścią odwołania przed upływem terminu do jego wniesienia, jeżeli przekazanie odpowiednio odwołania albo jego kopii nastąpiło przed upływem terminu do jego wniesienia przy użyciu środków komunikacji elektronicznej.
- 20.4.** Odwołanie wnosi się w terminie: (a) 5 dni od dnia przekazania informacji o czynności Zamawiającego stanowiącej podstawę jego wniesienia, jeżeli informacja została przekazana przy użyciu środków komunikacji elektronicznej, (b) 10 dni od dnia przekazania informacji o czynności Zamawiającego stanowiącej podstawę jego wniesienia, jeżeli informacja została przekazana w sposób inny niż określony w lit. (a).
- 20.5.** Odwołanie wobec treści ogłoszenia wszczynającego postępowanie o udzielenie zamówienia lub wobec treści dokumentów zamówienia wnosi się w terminie 5 dni od dnia zamieszczenia ogłoszenia w Biuletynie Zamówień Publicznych lub zamieszczenia dokumentów zamówienia na stronie internetowej.
- 20.6.** Odwołanie w przypadkach innych niż określone w pkt 20.4. i 20.5 SWZ wnosi się w terminie 5 dni od dnia, w którym powzięto lub przy zachowaniu należytej staranności można było powziąć wiadomość o okolicznościach stanowiących podstawę jego wniesienia.

**20.7.** Na orzeczenie Krajowej Izby Odwoławczej oraz postanowienie Prezesa Krajowej Izby Odwoławczej, o którym mowa w art. 519 ust. 1 PZP, stronom oraz uczestnikom postępowania przysługuje skarga do sądu. Skargę wnosi się za pośrednictwem Prezesa Krajowej Izby Odwoławczej, w terminie 14 dni od dnia doręczenia orzeczenia Krajowej Izby Odwoławczej lub postanowienia Prezesa Krajowej Izby Odwoławczej, o którym mowa w art. 519 ust. 1 PZP, przesyłając jednocześnie jej odpis przeciwnikowi skargi. Złożenie skargi w polskiej placówce pocztowej operatora pocztowego w rozumieniu [ustawy](#) z dnia 23 listopada 2012 r. - Prawo pocztowe albo w placówce podmiotu zajmującego się doręczaniem korespondencji na terytorium innego niż Rzeczpospolita Polska państwa członkowskiego Unii Europejskiej, Konfederacji Szwajcarskiej albo państwa członkowskiego Europejskiego Porozumienia o Wolnym Handlu (EFTA) - strony umowy o Europejskim Obszarze Gospodarczym albo wysłanie jej na adres do doręczeń elektronicznych, o którym mowa w [art. 2 pkt 1](#) ustawy z dnia 18 listopada 2020 r. o doręczeniach elektronicznych, jest równoznaczne z jej wniesieniem.

## **21. ZABEZPIECZENIE NALEŻYTEGO WYKONANIA UMOWY**

**21.1.** Zamawiający wymaga wniesienia zabezpieczenia należytego wykonania umowy przez Wykonawcę, którego oferta została uznana za najkorzystniejszą.

**21.2.** Zabezpieczenie należytego wykonania umowy wynosić będzie **2 %** ceny łącznej.

**21.3.** Zabezpieczenie może być wnoszone według wyboru Wykonawcy w jednej lub w kilku następujących formach:

- 1) pieniądzu;
- 2) poręczeniach bankowych lub poręczeniach spółdzielczej kasy oszczędnościowo-kredytowej, z tym że zobowiązanie kasy jest zawsze zobowiązaniem pieniężnym;
- 3) gwarancjach bankowych;
- 4) gwarancjach ubezpieczeniowych;
- 5) poręczeniach udzielanych przez podmioty, o których mowa w art. 6b ust. 5 pkt 2 ustawy z dnia 9 listopada 2000 r. o utworzeniu Polskiej Agencji Rozwoju Przedsiębiorczości.

**21.4.** W przypadku wniesienia wadium w pieniądzu Wykonawca może wyrazić zgodę na zaliczenie kwoty wadium na poczet zabezpieczenia.

**21.5.** Zabezpieczenie wnoszone w pieniądzu Wykonawca wpłaca przelewem na rachunek bankowy wskazany przez Zamawiającego. Jeżeli zabezpieczenie wniesiono w pieniądzu, Zamawiający przechowuje je na oprocentowanym rachunku bankowym. Zamawiający zwraca zabezpieczenie wniesione w pieniądzu z odsetkami wynikającymi z umowy rachunku bankowego, na którym było ono przechowywane, pomniejszone o koszt prowadzenia tego rachunku oraz prowizji bankowej za przelew pieniędzy na rachunek bankowy Wykonawcy.

**21.4.** Zabezpieczenie należytego wykonania umowy, we wszystkich formach przewidzianych w pkt 21.3. SWZ, powinno zabezpieczać roszczenia wynikające z niewykonania bądź nienależytego wykonania umowy w taki sam sposób, co oznacza, iż zabezpieczenie wniesione w formie innej niż pieniądz nie może zabezpieczać roszczeń Zamawiającego w sposób mniej korzystny, niż jakby miało to miejsce w przypadku wniesienia zabezpieczenia w pieniądzu. Zabezpieczenie należytego wykonania umowy w formie

gwarancji/poręczenia powinno być nieodwołalne, bezwarunkowe i płatne na pierwsze pisemne żądanie Zamawiającego. Zamawiający nie dopuszcza możliwości uzależnienia wypłaty kwot z gwarancji/poręczenia od przedłożenia jakichkolwiek dodatkowych dokumentów, bądź spełnienia jakichkolwiek warunków, poza oświadczeniem Zamawiającego, iż żądana kwota jest należna z tytułu niewykonania bądź nienależytego wykonania umowy.

- 21.5.** Zamawiający zwróci zabezpieczenie w terminie 30 dni od dnia wykonania zamówienia i uznania przez Zamawiającego za należycie wykonane.

## **22. KLAUZULA INFORMACYJNA DOTYCZĄCA PRZETWARZANIA DANYCH OSOBOWYCH.**

- 22.1.** Stosownie do art. 13 ust. 1 i 2 rozporządzenia Parlamentu Europejskiego i Rady (UE) 2016/679 z dnia 27 kwietnia 2016 r. w sprawie ochrony osób fizycznych w związku z przetwarzaniem danych osobowych i w sprawie swobodnego przepływu takich danych oraz uchylenia dyrektywy 95/46/WE (ogólne rozporządzenie o ochronie danych osobowych)(Dz. Urz. UE L 119 z 04 maja 2016 r., str. 1 – „RODO”) Zamawiający informuje, iż administratorem danych osobowych jest Nadleśnictwo Warcino.

Administrator wyznaczył Inspektora Ochrony Danych Osobowych firmę CompNet Spółka z ograniczoną odpowiedzialnością, z którą w sprawach dotyczących przetwarzania danych osobowych można skontaktować się za pośrednictwem poczty elektronicznej pod adresem [iod@comp-net.pl](mailto:iod@comp-net.pl) lub telefonicznie pod numerem +63 240 65 32.

- 22.2.** Zamawiający przetwarza dane osobowe zebrane w niniejszym postępowaniu o udzielenie zamówienia publicznego w sposób gwarantujący zabezpieczenie przed ich bezprawnym rozpowszechnianiem.
- 22.3.** Zamawiający udostępnia dane osobowe, o których mowa w art. 10 RODO w celu umożliwienia korzystania ze środków ochrony prawnej, o których mowa w dziale IX PZP, do upływu terminu do ich wniesienia.
- 22.4.** Do przetwarzania danych osobowych, o których mowa w art. 10 RODO mogą być dopuszczone wyłącznie osoby posiadające upoważnienie. Osoby dopuszczone do przetwarzania takich danych są obowiązane do zachowania ich w poufności
- 22.5.** Dane osobowe przetwarzane będą na podstawie art. 6 ust. 1 lit. c RODO w celu związanym z prowadzeniem niniejszego postępowania o udzielenie zamówienia publicznego oraz jego rozstrzygnięciem, jak również, jeżeli nie ziszczą się przesłanki określone w art. 255-256 PZP – w celu zawarcia umowy w sprawie zamówienia publicznego oraz jej realizacji, a także udokumentowania postępowania o udzielenie zamówienia i jego archiwizacji.
- 22.6.** Odbiorcami danych osobowych będą osoby lub podmioty, którym dokumentacja postępowania zostanie udostępniona w oparciu o przepisy PZP, a także ustawy o dostępie do informacji publicznej.
- 22.7.** Dane osobowe pozyskane w związku z prowadzeniem niniejszego postępowania o udzielenie zamówienia publicznego będą przechowywane, zgodnie z art. 78 ust. 1 PZP, przez okres 4 lat od dnia zakończenia postępowania o udzielenie zamówienia publicznego, a jeżeli czas trwania umowy przekracza 4 lata, okres przechowywania obejmuje cały czas trwania umowy w sprawie zamówienia publicznego.

- 22.8.** Niezależnie od postanowień pkt 22.7. powyżej, w przypadku zawarcia umowy w sprawie zamówienia publicznego, dane osobowe będą przetwarzane do upływu okresu przedawnienia roszczeń wynikających z umowy w sprawie zamówienia publicznego.
- 22.9.** Dane osobowe pozyskane w związku z prowadzeniem niniejszego postępowania o udzielenie zamówienia mogą zostać przekazane podmiotom świadczącym usługi doradcze, w tym usługi prawne, i konsultingowe,
- 22.10.** Stosownie do art. 22 RODO, decyzje dotyczące danych osobowych nie będą podejmowane w sposób zautomatyzowany.
- 22.11.** Osoba, której dotyczą pozyskane w związku z prowadzeniem niniejszego postępowania dane osobowe, ma prawo:
- 1) dostępu do swoich danych osobowych – zgodnie z art. 15 RODO, przy czym w sytuacji, gdy wykonanie obowiązków, o których mowa w art. 15 ust. 1 -3 RODO wymagałoby niewspółmiernie dużego wysiłku Zamawiający może żądać wskazania dodatkowych informacji mających na celu sprecyzowanie żądania, w szczególności podania nazwy lub daty bieżącego bądź zakończonego postępowania o udzielenie zamówienia publicznego;
  - 2) do sprostowania swoich danych osobowych – zgodnie z art. 16 RODO, przy czym skorzystanie z uprawnienia do sprostowania lub uzupełnienia danych osobowych, o którym mowa w art. 16 RODO, nie może skutkować zmianą wyniku postępowania o udzielenie zamówienia publicznego, ani zmianą postanowień umowy w zakresie niezgodnym z PZP oraz nie może naruszać integralności protokołu oraz jego załączników;
  - 3) do żądania od Zamawiającego – jako administratora, ograniczenia przetwarzania danych osobowych z zastrzeżeniem przypadków, o których mowa w art. 18 ust. 2 RODO, przy czym prawo do ograniczenia przetwarzania nie ma zastosowania w odniesieniu do przechowywania, w celu zapewnienia korzystania ze środków ochrony prawnej lub w celu ochrony praw innej osoby fizycznej lub prawnej, lub z uwagi na ważne względy interesu publicznego Unii Europejskiej lub państwa członkowskiego; prawo to nie ogranicza przetwarzania danych osobowych do czasu zakończenia postępowania o udzielenie zamówienia publicznego;
  - 4) wniesienia skargi do Prezesa Urzędu Ochrony Danych Osobowych w przypadku uznania, iż przetwarzanie jej danych osobowych narusza przepisy o ochronie danych osobowych, w tym przepisy RODO.
- 22.12.** Obowiązek podania danych osobowych jest wymogiem ustawowym określonym w przepisach PZP, związanym z udziałem w postępowaniu o udzielenie zamówienia publicznego; konsekwencje niepodania określonych danych określa PZP.
- 22.13.** Osobie, której dane osobowe zostały pozyskane przez Zamawiającego w związku z prowadzeniem niniejszego postępowania o udzielenie zamówienia publicznego nie przysługuje:
- 1) prawo do usunięcia danych osobowych, o czym przesadza art. 17 ust. 3 lit. b, d lub e RODO,
  - 2) prawo do przenoszenia danych osobowych, o którym mowa w art. 20 RODO, określone w art. 21 RODO prawo sprzeciwu wobec przetwarzania danych osobowych, a to z uwagi na fakt, że podstawą prawną przetwarzania danych osobowych jest art. 6 ust. 1 lit. c RODO.

**22.14.** Dane osobowe mogą być przekazywane do organów publicznych i urzędów państwowych lub innych podmiotów upoważnionych na podstawie przepisów prawa lub wykonujących zadania realizowane w interesie publicznym lub w ramach sprawowania władzy publicznej, w szczególności do podmiotów prowadzących działalność kontrolną wobec Zamawiającego. Dane osobowe są przekazywane do podmiotów przetwarzających dane w imieniu administratora danych osobowych.

### **23. ZWROT KOSZTÓW UDZIAŁU W POSTĘPOWANIU.**

Zamawiający nie przewiduje zwrotu kosztów udziału w postępowaniu.

### **24. ZAŁĄCZNIKI DO SWZ**

- 1) Załącznik nr 1 – Formularz Oferty;
- 2) Załącznik nr 2 – Opis Przedmiotu Zamówienia obejmujący:
  - Załącznik nr 2.1. – planowany rozmiar prac;
  - Załącznik nr 2.2. - szczegółowy rozmiar prac według grup czynności, czynności i lokalizacji;
- 3) Załącznik nr 3 - Opis standardu technologii wykonawstwa prac z zakresu gospodarki łowieckiej i łąkowo-rolnej obejmujący:
  - Załącznik nr 3.1. „Opis standardu technologii wykonawstwa prac z zakresu gospodarki łowieckiej;
  - Załącznik nr 3.2. - Opis techniczny ambon myśliwskich.
  - Załącznik nr 3.3. - Opis standardu technologii wykonawstwa prac z zakresu gospodarki łąkowo-rolnej przyjęty pismem RDLP w Szczecinku ZI.011.11.2024 z dnia 13.08.2024 r.
- 4) Załącznik nr 4 – Oświadczenie Wykonawcy o braku podstaw do wykluczenia;
- 5) Załącznik nr 4a - Oświadczenie podmiotu udostępniającego zasoby o braku podstaw wykluczenia;
- 6) Załącznik nr 5 - Oświadczenie Wykonawcy o spełnianiu warunków udziału w postępowaniu;
- 7) Załącznik nr 5a - Oświadczenie podmiotu udostępniającego zasoby o spełnianiu warunków udziału w postępowaniu;
- 8) Załącznik nr 6 – Niewiążący wzór zobowiązania do oddania wykonawcy do dyspozycji niezbędnych zasobów na potrzeby wykonania zamówienia;
- 9) Załącznik nr 7 – Oświadczenie Wykonawcy w zakresie art. 108 ust. 1 pkt 5 PZP o przynależności lub braku przynależności do tej samej grupy kapitałowej,
- 10) Załącznik nr 8 – Oświadczenie o aktualności informacji zawartych w oświadczeniu, o którym mowa w art. 125 ust. 1 PZP w zakresie podstaw wykluczenia z postępowania,
- 11) Załącznik nr 9 – Wykaz wykonanych usług;
- 12) Załącznik nr 10 – Wykaz osób skierowanych przez Wykonawcę do realizacji zamówienia;
- 13) Załącznik nr 11 – Wykaz urządzeń technicznych dostępnych Wykonawcy w celu wykonania zamówienia publicznego;

14) Załącznik nr 12 – Wzór umowy;

---

---

---

(Nazwa i adres wykonawcy)

\_\_\_\_\_, dnia \_\_\_\_\_ r.

### FORMULARZ OFERTY

**Skarb Państwa -**

**Państwowe Gospodarstwo Leśne Lasy Państwowe**

**Nadleśnictwo Warcino**

**ul. Gen. Władysława Sikorskiego 11A**

**77-230 Kępice**

Odpowiadając na ogłoszenie o zamówieniu prowadzonym przez Zamawiającego w trybie podstawowym z możliwością negocjacji na „**Wykonywanie usług z zakresu gospodarki łowieckiej na terenie OHZ Warcino i gospodarki łąkowo-rolnej w Nadleśnictwie Warcino w roku 2026**” składamy niniejszym ofertę:

1. Za wykonanie przedmiotu zamówienia oferujemy następujące wynagrodzenie brutto: \_\_\_\_\_ PLN.
2. Wynagrodzenie zaoferowane w pkt 1 powyżej wynika z poniższego Kosztorysu Ofertowego i stanowi sumę wartości całkowitych brutto za poszczególne pozycje (prace) tworzące przedmiot zamówienia:

Lp.	Nr poz. w STWPL	Kod czynności do rozliczenia	Czynność - opis prac	Jedn. miary	Ilość	Cena jednostkowa netto w PLN	Wartość całkowita netto w PLN	Stawka VAT	Wartość VAT w PLN	Wartość całkowita brutto w PLN
1	600	ŁR-ORKA	Głęboka orka	HA	20,13			8		
2	603	ŁR-AGRE	Agregatowanie	HA	8,93			8		
3	605	ŁR-BRON	Bronowanie	HA	45,86			8		
4	606	ŁR-TAL	Talerzowanie	HA	19,17			8		
5	613	ŁR-NAWM	Wysiew nawozów sztucznych	HA	22,15			8		
6	617	ŁR-WYSNAS	Wysiew nasion siewnikiem zbożowym	HA	17,22			8		
7	626	ŁR-KOSZR	Koszenie trawy	HA	53,80			8		
8	639	GODZ ŁRH8	Prace godzinowe ręczne w gosp. łąkowo-rolnej	H	98,00			8		
9	640	GODZ ŁMH8	Prace godz. wyk. ciągnikiem w gosp. łąkowo-rolnej	H	2,00			8		
10	641	GODZ ŁRU8	Prace godzinowe ręczne z urządzeniem w gosp. łąkowo-rolnej	H	25,00			8		
11	642	GODZŁRH23	Prace godzinowe wykonane ręcznie w gosp. łąkowo-rolnej	H	55,00			23		
12	643	GODZŁMH23	Prace wykonywane innym sprzętem mechanicznym w gosp. łąkowo-rolnej	H	20,00			23		
13	800	Ł-NAG-POL	Osoba do naganki z transportem	Osob	168,00			23		
14	801	Ł-POM-POL	Osoba do pomocy organizacji polowania zbiorowego	Osob	14,00			23		
15	802	Ł-POJ-POL	Pojazd do transportu myśliwych	SZT	56,00			23		
16	803	Ł-KAR-POL	Pojazd do przewozu pozyskanej zwierzyny	SZT	14,00			23		
17	804	Ł-PSY-POL	Pies do naganki z transportem	SZT	70,00			23		
18	805	Ł-TREBACZ	Trębacz sygnałów myśliwskich	Osob	14,00			23		
19	807	PREP-JEL	Preparacja poroża byka jelenia	SZT	65,00			23		

20	808	PREP-OREŻ	Preparacja oręży dzika	SZT	18,00			23	
21	809	PREP-ROG	Preparacja parostków rogacza	SZT	13,00			23	
22	810	PREP-DAN	Preparacja poroża byka daniela	SZT	2,00			23	
23	811	PREP-MED	Zdjęcie skóry na medalion	SZT	10,00			23	
24	812	PREP-DRAP	Preparacja czaszek drapieżników	SZT	5,00			23	
25	813	PREP-SKOR	Zdjęcie całej skóry	SZT	5,00			23	
26	814	GRODZ-EL1	Grodzenie pól pastuchem elektrycznym -1 przewód	HM	5,00			23	
27	815	GRODZ-EL2	Grodzenie pól pastuchem elektrycznym -2 przewody	HM	200,00			23	
28	816	GRODZ-EL3	Grodzenie pól pastuchem elektrycznym -3 przewody	HM	20,00			23	
29	818	LIKW-EL	Likwidacja grodzenia elektrycznego	HM	45,00			23	
30	819	Ł-PALIK	Wyrobienie palików do pastucha	SZT	900,00			23	
31	820	Ł-GRODZN	Grodzenie pól siatką	HM	6,00			23	
32	821	Ł-GRODZR	Demontaż (likwidacja) ogrodzeń	HM	6,00			23	
33	822	Ł-KGRODZ	Naprawa (konserwacja) ogrodzeń upraw rolnych	H	25,00			23	
34	823	Ł-PRZZ1RZ	Przybicie okorowanych żerdzi w jednym rzędzie	HM	15,00			23	
35	824	Ł-ROZDR	Rozdrabnianie/zmielenie krzaków, krzewów przy urządzeniach łowieckich i liniach użytkowanych na polowaniach zbiorowych w celu polepszenia widoczności	H	20,00			23	
36	825	GODZ RŁ23	Prace godzinowe ręczne w łowiectwie	H	895,00			23	
37	826	GODZ SŁ23	Prace godzinowe samochodowe w łowiectwie	H	85,00			23	
38	827	GODZ MŁ23	Prace godzinowe ciągnikowe w łowiectwie	H	175,00			23	
39	828	GODZ ŁU23	Prace godzinowe ręczne z urządzeniem mechanicznym w łowiectwie	H	60,00			23	

Cena łączna netto w PLN	
Cena łączna brutto w PLN	

3. Informujemy, że wybór oferty **nie będzie/będzie\*** prowadzić do powstania u Zamawiającego obowiązku podatkowego zgodnie z przepisami o podatku od towarów i usług,

Nazwa (rodzaj) towaru lub usługi, których dostawa lub świadczenie będzie prowadzić do powstania u Zamawiającego obowiązku podatkowego zgodnie z przepisami o podatku od towarów i usług (VAT):

---

---

---

Wartość ww. towaru lub usługi objętego obowiązkiem podatkowym Zamawiającego bez kwoty podatku od towarów i usług (VAT) wynosi:  
\_\_\_\_\_ PLN.

Stawka podatku od towaru i usług (VAT), która zgodnie z naszą wiedzą będzie miała zastosowanie to \_\_\_\_\_%

4. Oświadczamy, że zapoznaliśmy się ze specyfikacją warunków zamówienia, w tym także ze wzorem umowy i uzyskaliśmy wszelkie informacje niezbędne do przygotowania niniejszej oferty. W przypadku wyboru naszej oferty zobowiązujemy się do zawarcia umowy zgodnej z niniejszą ofertą, na warunkach określonych w specyfikacji warunków zamówienia oraz w miejscu i terminie wyznaczonym przez Zamawiającego, a przed zawarciem umowy wniesienia zabezpieczenia należytego wykonania umowy.
5. Oświadczamy, że uważamy się za związanych niniejszą ofertą przez czas wskazany w specyfikacji warunków zamówienia.
6. Następujące zakresy rzeczowe wchodzące w przedmiot zamówienia zamierzamy zlecić następującym podwykonawcom:

Podwykonawca (firma lub nazwa, adres),	Zakres rzeczowy

Nazwy (firmy) podwykonawców, na których zasoby powołujemy się na zasadach określonych w art. 118 w zw. z art. 266 PZP, w celu wykazania spełniania warunków udziału w postępowaniu:

---



---



---



---



---



---



---

7. Oświadczamy, że następujące usługi stanowiące przedmiot zamówienia wykonają poszczególni Wykonawcy wspólnie ubiegający się o udzielenie zamówienia<sup>1</sup>:

---

<sup>1</sup> Oświadczenie, zgodnie z art. 117 ust. 4 PZP składają Wykonawcy wspólnie ubiegający się o udzielenie zamówienia oraz działający w formie spółki cywilnej.

Wykonawca wspólnie ubiegający się o udzielenie zamówienia (nazwa/firma, adres)	Zakres rzeczowy zamówienia, który zostanie wykonany przez danego Wykonawcę wspólnie ubiegającego się o udzielenie zamówienia

8. Następujące informacje zawarte w naszej ofercie stanowią tajemnicę przedsiębiorstwa:

---



---



---



---



---



---

Uzasadnienie zastrzeżenia ww. informacji jako tajemnicy przedsiębiorstwa zostało załączone do naszej oferty.

9. Wszelką korespondencję w sprawie niniejszego postępowania należy kierować na:

e-mail: \_\_\_\_\_

10. Oświadczamy, iż realizując zamówienie będziemy stosować przepisy rozporządzenia Parlamentu Europejskiego i Rady (UE) 2016/679 z dnia 27 kwietnia 2016 r. w sprawie ochrony osób fizycznych w związku z przetwarzaniem danych osobowych i w sprawie swobodnego przepływu takich danych oraz uchylenia dyrektywy 95/46/WE (ogólne rozporządzenie o ochronie danych, Dz. Urz. UE L 2016 r. nr. 119 s. 1 – „RODO”).

11. Oświadczamy, że wypełniliśmy obowiązki informacyjne przewidziane w art. 13 lub art. 14 RODO wobec osób fizycznych, od których dane osobowe bezpośrednio lub pośrednio pozyskaliśmy w celu ubiegania się o udzielenie zamówienia publicznego w niniejszym postępowaniu.

12. Oświadczamy, że Wykonawca jest (proszę zaznaczyć właściwe):

mikroprzedsiębiorstwem

małym przedsiębiorstwem

średnim przedsiębiorstwem

dużym przedsiębiorstwem

prowadzi jednoosobową działalność gospodarczą

jest osobą fizyczną nieprowadzącą działalności gospodarczej

inny rodzaj

13. Załącznikami do niniejszej oferty są:

---

---

---

---

---

(podpis)

*Dokument musi być złożony pod rygorem nieważności  
w formie elektronicznej (tj. w postaci elektronicznej opatrzonej  
kwalifikowanym podpisem elektronicznym) lub w postaci elektronicznej  
opatrzonej podpisem zaufanym lub podpisem osobistym*

\* - niepotrzebne skreślić

**Opis Przedmiotu Zamówienia**

Spis treści:

- Załącznik nr 2.1. - planowany rozmiar prac;  
Załącznik nr 2.2. - szczegółowy rozmiar prac według grup czynności, czynności i lokalizacji;

## Planowany rozmiar prac

Pakiet: 7

Lp.	Nr poz. w STWPL	Kod czynności do rozliczenia	Czynność - opis prac	Jedn. miary	Ilość
1	600	ŁR-ORKA	Głęboka orka	HA	20,13
2	603	ŁR-AGRE	Agregatowanie	HA	8,93
3	605	ŁR-BRON	Bronowanie	HA	45,86
4	606	ŁR-TAL	Talerzowanie	HA	19,17
5	613	ŁR-NAWM	Wysiew nawozów sztucznych	HA	22,15
6	617	ŁR-WYSNAS	Wysiew nasion siewnikiem zbożowym	HA	17,22
7	626	ŁR-KOSZR	Koszenie trawy	HA	53,80
8	639	GODZ ŁRH8	Prace godzinowe ręczne w gosp. łąkowo-rolnej	H	98,00
9	640	GODZ ŁMH8	Prace godz. wyk. ciągnikiem w gosp. łąkowo-rolnej	H	2,00
10	641	GODZ ŁRU8	Prace godzinowe ręczne z urządzeniem w gosp. łąkowo-rolnej	H	25,00
11	642	GODZ ŁRH23	Prace godzinowe wykonane ręcznie w gosp. łąkowo-rolnej	H	55,00
12	643	GODZ ŁMH23	Prace wykonywane innym sprzętem mechanicznym w gosp. łąkowo-rolnej	H	20,00
13	800	Ł-NAG-POL	Osoba do naganki z transportem	Osob	168,00
14	801	Ł-POM-POL	Osoba do pomocy organizacji polowania zbiorowego	Osob	14,00
15	802	Ł-POJ-POL	Pojazd do transportu myśliwych	SZT	56,00
16	803	Ł-KAR-POL	Pojazd do przewozu pozyskanej zwierzyny	SZT	14,00
17	804	Ł-PSY-POL	Pies do naganki z transportem	SZT	70,00
18	805	Ł-TREBACZ	Trębacz sygnałów myśliwskich	Osob	14,00
19	807	PREP-JEL	Preparacja poroża byka jelenia	SZT	65,00

20	808	PREP-OREŻ	Preparacja oreży dzika	SZT	18,00
21	809	PREP-ROG	Preparacja parostków rogacza	SZT	13,00
22	810	PREP-DAN	Preparacja poroża byka daniela	SZT	2,00
23	811	PREP-MED	Zdjęcie skóry na medalion	SZT	10,00
24	812	PREP-DRAP	Preparacja czaszek drapieżników	SZT	5,00
25	813	PREP-SKOR	Zdjęcie całej skóry	SZT	5,00
26	814	GRODZ-EL1	Grodzenie pól pastuchem elektrycznym -1 przewód	HM	5,00
27	815	GRODZ-EL2	Grodzenie pól pastuchem elektrycznym -2 przewody	HM	200,00
28	816	GRODZ-EL3	Grodzenie pól pastuchem elektrycznym -3 przewody	HM	20,00
29	818	LIKW-EL	Likwidacja grodzenia elektrycznego	HM	45,00
30	819	Ł-PALIK	Wyrobienie palików do pastucha	SZT	1,00
31	820	Ł-GRODZN	Grodzenie pól siatką	HM	6,00
32	821	Ł-GRODZR	Demontaż (likwidacja) ogrodzeń	HM	6,00
33	822	Ł-KGRODZ	Naprawa (konserwacja) ogrodzeń upraw rolnych	H	25,00
34	823	Ł-PRZZ1RZ	Przybicie okorowanych żerdzi w jednym rzędzie	HM	15,00
35	824	Ł-ROZDR	Rozdrabnianie/zmielenie krzaków, krzewów przy urządzeniach łowieckich i liniach użytkowanych na polowaniach zbiorowych w celu polepszenia widoczności	H	20,00
36	825	GODZ RŁ23	Prace godzinowe ręczne w łowiectwie	H	895,00
37	826	GODZ SŁ23	Prace godzinowe samochodowe w łowiectwie	H	85,00
38	827	GODZ MŁ23	Prace godzinowe ciągnikowe w łowiectwie	H	175,00
39	828	GODZ ŁU23	Prace godzinowe ręczne z urządzeniem mechanicznym w łowiectwie	H	60,00

## Pakiet: 7

Dział	Grupa czynn.	Leśnictwo/Szkołka/Inwentarz	Adres	Kod czynności do wyceny	Nazwa czynności	Stopień trudności	J.M.	Ilość	roboczo-godziny	Nr poz. OSTWPL	Kod czynności do rozliczeń
	ŁO-DOKSO	obwód łowiecki N-ctwa OHZ-108	A00/000108	GODZ MŁ23	Prace godz. ciągnik. w łowiec	-----	H	5,00	-	827	GODZ MŁ23
		obwód łowiecki N-ctwa OHZ-108	A00/000108	GODZ RŁ23	Prace godz. ręczne w łowiec.	-----	H	5,00	-	825	GODZ RŁ23
		obwód łowiecki N-ctwa OHZ-108	A00/000108	GODZ SŁ23	Prace godz. samoch. w łowiec	-----	H	5,00	-	826	GODZ SŁ23
	ŁO-DOKSOL	obwód łowiecki N-ctwa OHZ-108	A00/000108	GODZ RŁ23	Prace godz. ręczne w łowiec.	-----	H	10,00	-	825	GODZ RŁ23
		obwód łowiecki N-ctwa OHZ-108	A00/000108	GODZ SŁ23	Prace godz. samoch. w łowiec	-----	H	30,00	-	826	GODZ SŁ23
	ŁO-DOKSU	obwód łowiecki N-ctwa OHZ-108	A00/000108	GODZ MŁ23	Prace godz. ciągnik. w łowiec	-----	H	5,00	-	827	GODZ MŁ23
		obwód łowiecki N-ctwa OHZ-108	A00/000108	GODZ RŁ23	Prace godz. ręczne w łowiec.	-----	H	5,00	-	825	GODZ RŁ23
		obwód łowiecki N-ctwa OHZ-108	A00/000108	GODZ SŁ23	Prace godz. samoch. w łowiec	-----	H	5,00	-	826	GODZ SŁ23
	ŁO-DOKTR	obwód łowiecki N-ctwa OHZ-108	A00/000108	GODZ MŁ23	Prace godz. ciągnik. w łowiec	-----	H	5,00	-	827	GODZ MŁ23
		obwód łowiecki N-ctwa OHZ-108	A00/000108	GODZ RŁ23	Prace godz. ręczne w łowiec.	-----	H	5,00	-	825	GODZ RŁ23
	ŁO-KWATER	obwód łowiecki N-ctwa OHZ-108	A00/000108	GODZ MŁ23	Prace godz. ciągnik. w łowiec	-----	H	5,00	-	827	GODZ MŁ23
		obwód łowiecki N-ctwa OHZ-108	A00/000108	GODZ RŁ23	Prace godz. ręczne w łowiec.	-----	H	10,00	-	825	GODZ RŁ23
	ŁO-PADLE	obwód łowiecki N-ctwa OHZ-108	A00/000108	GODZ MŁ23	Prace godz. ciągnik. w łowiec	-----	H	5,00	-	827	GODZ MŁ23
		obwód łowiecki N-ctwa OHZ-108	A00/000108	GODZ RŁ23	Prace godz. ręczne w łowiec.	-----	H	10,00	-	825	GODZ RŁ23
		obwód łowiecki N-ctwa OHZ-108	A00/000108	PREP-JEL	preparacja poroża byka jelenia	-----	SZT	5,00	-	807	PREP-JEL
		obwód łowiecki N-ctwa OHZ-108	A00/000108	PREP-OREŻ	preparacja oreży dzika	-----	SZT	3,00	-	808	PREP-OREŻ
		obwód łowiecki N-ctwa OHZ-108	A00/000108	PREP-ROG	preparacja parostków rogacza	-----	SZT	3,00	-	809	PREP-ROG
	ŁO-POL	obwód łowiecki N-ctwa OHZ-108	A00/000108	GODZ MŁ23	Prace godz. ciągnik. w łowiec	-----	H	20,00	-	827	GODZ MŁ23
		obwód łowiecki N-ctwa OHZ-108	A00/000108	GODZ RŁ23	Prace godz. ręczne w łowiec.	-----	H	100,00	-	825	GODZ RŁ23
		obwód łowiecki N-ctwa OHZ-108	A00/000108	GODZ SŁ23	Prace godz. samoch. w łowiec	-----	H	30,00	-	826	GODZ SŁ23
		obwód łowiecki N-ctwa OHZ-108	A00/000108	Ł-KAR-POL	pojazd do przewozu zwierzyny	1	SZT	14,00	-	803	Ł-KAR-POL
obwód łowiecki N-ctwa OHZ-108		A00/000108	Ł-NAG-POL	osoba do naganki z transportem	1	Osob	168,00	-	800	Ł-NAG-POL	
obwód łowiecki N-ctwa OHZ-108		A00/000108	Ł-POJ-POL	pojazd do transportu myśliwych	1	SZT	56,00	-	802	Ł-POJ-POL	
obwód łowiecki N-ctwa OHZ-108		A00/000108	Ł-POM-POL	osoba do pomocy przy pol. zb.	1	Osob	14,00	-	801	Ł-POM-POL	

ŁOW

	obwód łowiecki N-ctwa OHZ-108	A00/000108	Ł-PSY-POL	pies do naganki	1	SZT	70,00	-	804	Ł-PSY-POL
	obwód łowiecki N-ctwa OHZ-108	A00/000108	Ł-TREBACZ	Trębacz sygnałów myśliwskich	1	Osob	14,00	-	805	Ł-TREBACZ
ŁO-POLET	obwód łowiecki N-ctwa OHZ-108	A00/000108	GODZ ŁU23	Pr godz ręcz z urz. mech w łow	-----	H	20,00	-	828	GODZ ŁU23
	obwód łowiecki N-ctwa OHZ-108	A00/000108	GODZ MŁ23	Prace godz. ciągnik. w łowiec	-----	H	20,00	-	827	GODZ MŁ23
	obwód łowiecki N-ctwa OHZ-108	A00/000108	GODZ RŁ23	Prace godz. ręczne w łowiec.	-----	H	150,00	-	825	GODZ RŁ23
	obwód łowiecki N-ctwa OHZ-108	A00/000108	GODZ SŁ23	Prace godz. samoch. w łowiec	-----	H	10,00	-	826	GODZ SŁ23
	obwód łowiecki N-ctwa OHZ-108	A00/000108	ŁGODZ ZER	transport żerdzi	-----	H	5,00	-	823	Ł-PRZZ1RZ
	obwód łowiecki N-ctwa OHZ-108	A00/000108	Ł-GRODZN	Grodz. upraw siałek gosp. łow.	-----	HM	1,00	-	820	Ł-GRODZN
	obwód łowiecki N-ctwa OHZ-108	A00/000108	Ł-GRODZR	Rozg. upr. siałek gosp. łow.	-----	HM	1,00	-	821	Ł-GRODZR
	obwód łowiecki N-ctwa OHZ-108	A00/000108	Ł-PRZZ1RZ	grodz-żerdz.1 rząd	-----	HM	5,00	-	823	Ł-PRZZ1RZ
	ŁO-POZ	obwód łowiecki N-ctwa OHZ-108	A00/000108	GODZ ŁU23	Pr godz ręcz z urz. mech w łow	-----	H	10,00	-	828
obwód łowiecki N-ctwa OHZ-108		A00/000108	GODZ MŁ23	Prace godz. ciągnik. w łowiec	-----	H	10,00	-	827	GODZ MŁ23
obwód łowiecki N-ctwa OHZ-108		A00/000108	GODZ RŁ23	Prace godz. ręczne w łowiec.	-----	H	40,00	-	825	GODZ RŁ23
obwód łowiecki N-ctwa OHZ-108		A00/000108	GODZ SŁ23	Prace godz. samoch. w łowiec	-----	H	5,00	-	826	GODZ SŁ23
ŁOP-POZZ	obwód łowiecki N-ctwa OHZ-108	A00/000108	GODZ MŁ23	Prace godz. ciągnik. w łowiec	-----	H	10,00	-	827	GODZ MŁ23
	obwód łowiecki N-ctwa OHZ-108	A00/000108	GODZ RŁ23	Prace godz. ręczne w łowiec.	-----	H	10,00	-	825	GODZ RŁ23
	obwód łowiecki N-ctwa OHZ-108	A00/000108	PREP-DAN	preparacja poroża byka daniela	1	SZT	2,00	-	810	PREP-DAN
	obwód łowiecki N-ctwa OHZ-108	A00/000108	PREP-DRAP	Preparacja czaszek drapieźnik.	1	SZT	5,00	-	812	PREP-DRAP
	obwód łowiecki N-ctwa OHZ-108	A00/000108	PREP-JEL	preparacja poroża byka jelenia	1	SZT	60,00	-	807	PREP-JEL
	obwód łowiecki N-ctwa OHZ-108	A00/000108	PREP-MED	zdjęcie skóry na medalion	1	SZT	10,00	-	811	PREP-MED
	obwód łowiecki N-ctwa OHZ-108	A00/000108	PREP-ORĘŻ	preparacja oręży dzika	1	SZT	15,00	-	808	PREP-ORĘŻ
	obwód łowiecki N-ctwa OHZ-108	A00/000108	PREP-ROG	preparacja parostków rogacza	1	SZT	10,00	-	809	PREP-ROG
	obwód łowiecki N-ctwa OHZ-108	A00/000108	PREP-SKOR	Skórowanie pozyskanej zwierzyn	1	SZT	5,00	-	813	PREP-SKOR
ŁO-URZN	obwód łowiecki N-ctwa OHZ-108	A00/000108	GODZ MŁ23	Prace godz. ciągnik. w łowiec	-----	H	20,00	-	827	GODZ MŁ23
	obwód łowiecki N-ctwa OHZ-108	A00/000108	GODZ RŁ23	Prace godz. ręczne w łowiec.	-----	H	100,00	-	825	GODZ RŁ23
	obwód łowiecki N-ctwa OHZ-108	A00/000108	Ł-ROZDR	rozdrab. krzaków z urządzeniem	1	H	15,00	-	824	Ł-ROZDR
	obwód łowiecki N-ctwa OHZ-108	A00/000108	GODZ ŁU23	Pr godz ręcz z urz. mech w łow	-----	H	30,00	-	828	GODZ ŁU23

ŁO-URZS	obwód łowiecki N-ctwa OHZ-108	A00/000108	GODZ MŁ23	Prace godz. ciągnik. w łowiec	-----	H	30,00	-	827	GODZ MŁ23
	obwód łowiecki N-ctwa OHZ-108	A00/000108	GODZ RŁ23	Prace godz. ręczne w łowiec.	-----	H	100,00	-	825	GODZ RŁ23
	obwód łowiecki N-ctwa OHZ-108	A00/000108	Ł-ROZDR	rozdrab. krzaków z urządzeniem	1	H	5,00	-	824	Ł-ROZDR
ŁO-ZABUPR	obwód łowiecki N-ctwa OHZ-108	A00/000108	GODZ MŁ23	Prace godz. ciągnik. w łowiec	-----	H	40,00	-	827	GODZ MŁ23
	obwód łowiecki N-ctwa OHZ-108	A00/000108	GODZ RŁ23	Prace godz. ręczne w łowiec.	-----	H	350,00	-	825	GODZ RŁ23
	obwód łowiecki N-ctwa OHZ-108	A00/000108	GRODZ-EL1	grodenie pól p.elekr 1 przew	1	HM	5,00	-	814	GRODZ-EL1
	obwód łowiecki N-ctwa OHZ-108	A00/000108	GRODZ-EL2	grodenie pól p.elekr 2 przew	1	HM	200,00	-	815	GRODZ-EL2
	obwód łowiecki N-ctwa OHZ-108	A00/000108	GRODZ-EL3	grodenie pól p.elekr 3 przew	1	HM	20,00	-	816	GRODZ-EL3
	obwód łowiecki N-ctwa OHZ-108	A00/000108	LIKW-EL	likwidacja grodenia elektrycz	1	HM	45,00	-	818	LIKW-EL
	obwód łowiecki N-ctwa OHZ-108	A00/000108	ŁGODZ KGR	transp. mat. do nap. gr.	-----	H	25,00	-	822	Ł-KGRODZ
	obwód łowiecki N-ctwa OHZ-108	A00/000108	ŁGODZ RG	transp. mat. z rozgrodzeń	-----	H	5,00	-	821	Ł-GRODZR
	obwód łowiecki N-ctwa OHZ-108	A00/000108	ŁGODZ ZER	transport żerdzi	-----	H	5,00	-	823	Ł-PRZZ1RZ
	obwód łowiecki N-ctwa OHZ-108	A00/000108	Ł-GRODZN	Grodz. upraw siątek gosp. łow.	1	HM	5,00	-	820	Ł-GRODZN
	obwód łowiecki N-ctwa OHZ-108	A00/000108	Ł-GRODZR	Rozg. upr. siątek gosp. łow.	1	HM	5,00	-	821	Ł-GRODZR
	obwód łowiecki N-ctwa OHZ-108	A00/000108	Ł-KGRODZ	konserwacja grodzeń	1	H	25,00	-	822	Ł-KGRODZ
	obwód łowiecki N-ctwa OHZ-108	A00/000108	Ł-PALIK	wyrobienie palików	1	SZT	1,00	-	819	Ł-PALIK
	obwód łowiecki N-ctwa OHZ-108	A00/000108	Ł-PRZZ1RZ	grodz-żerdz.1 rząd	1	HM	10,00	-	823	Ł-PRZZ1RZ
D-UPRŁ	Barcino	11-21-1-02-112 -b -00	ŁR-KOSZR	Koszenie trawy	1	HA	0,52	-	626	ŁR-KOSZR
	Barcino	11-21-1-02-122 -h -00	ŁR-KOSZR	Koszenie trawy	1	HA	0,52	-	626	ŁR-KOSZR
	Barcino	11-21-1-02-134 -x -00	ŁR-KOSZR	Koszenie trawy	1	HA	0,25	-	626	ŁR-KOSZR
	Barcino	11-21-1-02-134 -y -00	ŁR-KOSZR	Koszenie trawy	1	HA	0,63	-	626	ŁR-KOSZR
	Potoczek	11-21-1-05-300 -l -00	ŁR-BRON	Bronowanie	1	HA	0,86	-	605	ŁR-BRON
	Potoczek	11-21-1-05-300 -l -00	ŁR-KOSZR	Koszenie trawy	1	HA	0,86	-	626	ŁR-KOSZR
	Potoczek	11-21-1-05-325 -k -00	ŁR-KOSZR	Koszenie trawy	1	HA	1,12	-	626	ŁR-KOSZR
	Potoczek	11-21-1-05-341 -i -00	ŁR-KOSZR	Koszenie trawy	1	HA	1,60	-	626	ŁR-KOSZR
	Potoczek	11-21-1-05-383 -a -00	ŁR-KOSZR	Koszenie trawy	1	HA	1,12	-	626	ŁR-KOSZR
	Potoczek	11-21-1-05-397 -k -00	ŁR-KOSZR	Koszenie trawy	1	HA	0,44	-	626	ŁR-KOSZR
	Potoczek	11-21-1-05-398 -g -00	ŁR-KOSZR	Koszenie trawy	1	HA	0,15	-	626	ŁR-KOSZR
	Potoczek	11-21-1-05-398 -l -00	ŁR-KOSZR	Koszenie trawy	1	HA	0,28	-	626	ŁR-KOSZR
	Przyjezierze	11-21-1-06-402 -k -00	ŁR-KOSZR	Koszenie trawy	1	HA	0,30	-	626	ŁR-KOSZR
	Przyjezierze	11-21-1-06-402 -l -00	ŁR-KOSZR	Koszenie trawy	1	HA	0,41	-	626	ŁR-KOSZR

	Szkolne	11-21-2-09-67 -d -00	GODZ ŁRU8	Pr godz r z urz w gosp łąk-rol	-----	H	20,00	-	641	GODZ ŁRU8
D-UPRPS	Barcino	11-21-1-02-131 -g -00	ŁR-KOSZR	Koszenie trawy	1	HA	0,24	-	626	ŁR-KOSZR
	Barcino	11-21-1-02-135 -n -00	ŁR-KOSZR	Koszenie trawy	1	HA	0,25	-	626	ŁR-KOSZR
	Bronowo	11-21-1-03-139 -a -00	ŁR-KOSZR	Koszenie trawy	1	HA	0,75	-	626	ŁR-KOSZR
	Bronowo	11-21-1-03-168 -f -00	ŁR-KOSZR	Koszenie trawy	1	HA	0,60	-	626	ŁR-KOSZR
	Potoczek	11-21-1-05-397 -g -00	ŁR-KOSZR	Koszenie trawy	1	HA	0,15	-	626	ŁR-KOSZR
	Potoczek	11-21-1-05-397 -l -00	ŁR-KOSZR	Koszenie trawy	1	HA	1,20	-	626	ŁR-KOSZR
	Potoczek	11-21-1-05-398 -o -00	ŁR-KOSZR	Koszenie trawy	1	HA	0,16	-	626	ŁR-KOSZR
	Potoczek	11-21-1-05-399 -c -00	ŁR-KOSZR	Koszenie trawy	1	HA	0,90	-	626	ŁR-KOSZR
	Potoczek	11-21-1-05-400 -m -00	ŁR-KOSZR	Koszenie trawy	1	HA	0,32	-	626	ŁR-KOSZR
	Potoczek	11-21-1-05-400 -o -00	ŁR-KOSZR	Koszenie trawy	1	HA	0,75	-	626	ŁR-KOSZR
	Potoczek	11-21-1-05-400 -p -00	ŁR-KOSZR	Koszenie trawy	1	HA	0,53	-	626	ŁR-KOSZR
	Przyjezierze	11-21-1-06-315 -l -00	ŁR-KOSZR	Koszenie trawy	1	HA	0,63	-	626	ŁR-KOSZR
	Barcino	11-21-1-02-121 -n -00	GODZ ŁRU8	Pr godz r z urz w gosp łąk-rol	-----	H	5,00	-	641	GODZ ŁRU8
	Barcino	11-21-1-02-121 -n -00	ŁR-KOSZR	Koszenie trawy	1	HA	0,22	-	626	ŁR-KOSZR
	Bronowo	11-21-1-03-139 -s -00	GODZ ŁMH8	Pr godz ciągnik w gosp łąk-rol	-----	H	2,00	-	640	GODZ ŁMH8
	Bronowo	11-21-1-03-139 -s -00	GODZ ŁRH8	Pr. godz. ręcz. w gosp łąk-rol	-----	H	8,00	-	639	GODZ ŁRH8
	Bronowo	11-21-1-03-139 -s -00	ŁR-KOSZR	Koszenie trawy	1	HA	0,90	-	626	ŁR-KOSZR
	Bronowo	11-21-1-03-139 -t -00	ŁR-KOSZR	Koszenie trawy	1	HA	0,85	-	626	ŁR-KOSZR
	Bronowo	11-21-1-03-143 -b -00	GODZ ŁRH8	Pr. godz. ręcz. w gosp łąk-rol	-----	H	10,00	-	639	GODZ ŁRH8
	Bronowo	11-21-1-03-146 -d -00	GODZ ŁRH8	Pr. godz. ręcz. w gosp łąk-rol	-----	H	10,00	-	639	GODZ ŁRH8
	Bronowo	11-21-1-03-146 -k -00	ŁR-AGRE	Agregatowanie	1	HA	3,87	-	603	ŁR-AGRE
	Bronowo	11-21-1-03-146 -k -00	ŁR-BRON	Bronowanie	1	HA	3,87	-	605	ŁR-BRON
	Bronowo	11-21-1-03-146 -k -00	ŁR-KOSZR	Koszenie trawy	1	HA	3,87	-	626	ŁR-KOSZR
	Bronowo	11-21-1-03-146 -k -00	ŁR-ORKA	Gleboka orka	1	HA	3,87	-	600	ŁR-ORKA
	Bronowo	11-21-1-03-146 -k -00	ŁR-TAL	Talerzowanie	1	HA	3,87	-	606	ŁR-TAL
	Bronowo	11-21-1-03-146 -k -00	ŁR-WYSNAS	Wysiew nasion siewnikiem zboż.	1	HA	0,96	-	617	ŁR-WYSNAS
	Bronowo	11-21-1-03-152 -c -00	GODZ ŁRH8	Pr. godz. ręcz. w gosp łąk-rol	-----	H	10,00	-	639	GODZ ŁRH8
	Bronowo	11-21-1-03-152 -f -00	GODZ ŁRH8	Pr. godz. ręcz. w gosp łąk-rol	-----	H	10,00	-	639	GODZ ŁRH8
	Bronowo	11-21-1-03-156 -k -00	GODZ ŁRH8	Pr. godz. ręcz. w gosp łąk-rol	-----	H	10,00	-	639	GODZ ŁRH8
	Bronowo	11-21-1-03-157 -l -00	GODZ ŁRH8	Pr. godz. ręcz. w gosp łąk-rol	-----	H	10,00	-	639	GODZ ŁRH8
	Bronowo	11-21-1-03-158 -f -00	GODZ ŁRH8	Pr. godz. ręcz. w gosp łąk-rol	-----	H	10,00	-	639	GODZ ŁRH8
	Bronowo	11-21-1-03-162 -f -00	GODZ ŁRH8	Pr. godz. ręcz. w gosp łąk-rol	-----	H	10,00	-	639	GODZ ŁRH8
	Bronowo	11-21-1-03-166 -b -00	ŁR-BRON	Bronowanie	1	HA	3,87	-	605	ŁR-BRON
	Bronowo	11-21-1-03-166 -b -00	ŁR-NAWM	Wysiew nawozów sztucznych	1	HA	3,95	-	613	ŁR-NAWM
	Bronowo	11-21-1-03-167 -n -00	ŁR-KOSZR	Koszenie trawy	1	HA	1,79	-	626	ŁR-KOSZR
	Bronowo	11-21-1-03-171 -g -00	GODZ ŁRH8	Pr. godz. ręcz. w gosp łąk-rol	-----	H	10,00	-	639	GODZ ŁRH8
	Bronowo	11-21-1-03-250 -f -00	ŁR-AGRE	Agregatowanie	1	HA	0,96	-	603	ŁR-AGRE
	Bronowo	11-21-1-03-250 -f -00	ŁR-BRON	Bronowanie	1	HA	0,96	-	605	ŁR-BRON
	Bronowo	11-21-1-03-250 -f -00	ŁR-KOSZR	Koszenie trawy	1	HA	0,96	-	626	ŁR-KOSZR

D-UPRR

Bronowo	11-21-1-03-250 -f -00	ŁR-ORKA	Gleboka orka	1	HA	0,96	-	600	ŁR-ORKA
Bronowo	11-21-1-03-250 -f -00	ŁR-WYSNAS	Wysiew nasion siewnikiem zboż.	1	HA	0,96	-	617	ŁR-WYSNAS
Osieki	11-21-1-04-133 -o -00	ŁR-BRON	Bronowanie	1	HA	1,47	-	605	ŁR-BRON
Osieki	11-21-1-04-133 -o -00	ŁR-NAWM	Wysiew nawozów sztucznych	1	HA	1,47	-	613	ŁR-NAWM
Osieki	11-21-1-04-133 -o -00	ŁR-ORKA	Gleboka orka	1	HA	1,47	-	600	ŁR-ORKA
Osieki	11-21-1-04-133 -o -00	ŁR-TAL	Talerzowanie	1	HA	1,47	-	606	ŁR-TAL
Osieki	11-21-1-04-133 -o -00	ŁR-WYSNAS	Wysiew nasion siewnikiem zboż.	1	HA	1,47	-	617	ŁR-WYSNAS
Osieki	11-21-1-04-133 -r -00	ŁR-BRON	Bronowanie	1	HA	5,01	-	605	ŁR-BRON
Osieki	11-21-1-04-133 -r -00	ŁR-NAWM	Wysiew nawozów sztucznych	1	HA	5,01	-	613	ŁR-NAWM
Osieki	11-21-1-04-133 -r -00	ŁR-ORKA	Gleboka orka	1	HA	5,01	-	600	ŁR-ORKA
Osieki	11-21-1-04-133 -r -00	ŁR-TAL	Talerzowanie	1	HA	5,01	-	606	ŁR-TAL
Osieki	11-21-1-04-133 -r -00	ŁR-WYSNAS	Wysiew nasion siewnikiem zboż.	1	HA	5,01	-	617	ŁR-WYSNAS
Osieki	11-21-1-04-230 -j -00	ŁR-KOSZR	Koszenie trawy	1	HA	4,35	-	626	ŁR-KOSZR
Potoczek	11-21-1-05-267 -c -00	ŁR-KOSZR	Koszenie trawy	1	HA	1,00	-	626	ŁR-KOSZR
Potoczek	11-21-1-05-330 -d -00	ŁR-BRON	Bronowanie	1	HA	4,72	-	605	ŁR-BRON
Potoczek	11-21-1-05-330 -d -00	ŁR-NAWM	Wysiew nawozów sztucznych	1	HA	4,72	-	613	ŁR-NAWM
Potoczek	11-21-1-05-330 -d -00	ŁR-ORKA	Gleboka orka	1	HA	4,72	-	600	ŁR-ORKA
Potoczek	11-21-1-05-330 -d -00	ŁR-TAL	Talerzowanie	1	HA	4,72	-	606	ŁR-TAL
Potoczek	11-21-1-05-330 -d -00	ŁR-WYSNAS	Wysiew nasion siewnikiem zboż.	1	HA	4,72	-	617	ŁR-WYSNAS
Potoczek	11-21-1-05-331 -h -00	ŁR-BRON	Bronowanie	1	HA	10,00	-	605	ŁR-BRON
Potoczek	11-21-1-05-331 -h -00	ŁR-KOSZR	Koszenie trawy	1	HA	10,07	-	626	ŁR-KOSZR
Potoczek	11-21-1-05-397 -h -00	ŁR-KOSZR	Koszenie trawy	1	HA	0,13	-	626	ŁR-KOSZR
Potoczek	11-21-1-05-398 -n -00	ŁR-KOSZR	Koszenie trawy	1	HA	0,80	-	626	ŁR-KOSZR
Potoczek	11-21-1-05-400 -l -00	ŁR-KOSZR	Koszenie trawy	1	HA	0,77	-	626	ŁR-KOSZR
Przyjezierze	11-21-1-06-306C -f -00	GODZŁMH23	Pr wyk in sprz m. w g. łąk-rol	-----	H	10,00	-	643	GODZŁMH23
Przyjezierze	11-21-1-06-306C -f -00	GODZŁRH23	Pr. godz. ręcz. w gosp łąk-rol	-----	H	30,00	-	642	GODZŁRH23
Przyjezierze	11-21-1-06-306C -f -00	ŁR-BRON	Bronowanie	1	HA	7,00	-	605	ŁR-BRON
Przyjezierze	11-21-1-06-306C -f -00	ŁR-KOSZR	Koszenie trawy	1	HA	7,00	-	626	ŁR-KOSZR
Przyjezierze	11-21-1-06-306C -f -00	ŁR-NAWM	Wysiew nawozów sztucznych	1	HA	7,00	-	613	ŁR-NAWM
Przyjezierze	11-21-1-06-307 -h -00	GODZŁMH23	Pr wyk in sprz m. w g. łąk-rol	-----	H	10,00	-	643	GODZŁMH23
Przyjezierze	11-21-1-06-307 -h -00	GODZŁRH23	Pr. godz. ręcz. w gosp łąk-rol	-----	H	25,00	-	642	GODZŁRH23
Przyjezierze	11-21-1-06-307 -h -00	ŁR-AGRE	Agregatowanie	1	HA	2,00	-	603	ŁR-AGRE
Przyjezierze	11-21-1-06-307 -h -00	ŁR-BRON	Bronowanie	1	HA	6,00	-	605	ŁR-BRON
Przyjezierze	11-21-1-06-307 -h -00	ŁR-KOSZR	Koszenie trawy	1	HA	4,75	-	626	ŁR-KOSZR
Przyjezierze	11-21-1-06-307 -h -00	ŁR-ORKA	Gleboka orka	1	HA	2,00	-	600	ŁR-ORKA
Przyjezierze	11-21-1-06-307 -h -00	ŁR-TAL	Talerzowanie	1	HA	2,00	-	606	ŁR-TAL
Przyjezierze	11-21-1-06-307 -h -00	ŁR-WYSNAS	Wysiew nasion siewnikiem zboż.	1	HA	2,00	-	617	ŁR-WYSNAS
Przyjezierze	11-21-1-06-314 -h -00	ŁR-KOSZR	Koszenie trawy	1	HA	1,47	-	626	ŁR-KOSZR
Przyjezierze	11-21-1-06-324 -d -00	ŁR-KOSZR	Koszenie trawy	1	HA	0,19	-	626	ŁR-KOSZR
Przyjezierze	11-21-1-06-354 -x -00	ŁR-AGRE	Agregatowanie	1	HA	2,10	-	603	ŁR-AGRE

Przyjezierze	11-21-1-06-354 -x -00	ŁR-BRON	Bronowanie	1	HA	2,10	-	605	ŁR-BRON
Przyjezierze	11-21-1-06-354 -x -00	ŁR-ORKA	Gleboka orka	1	HA	2,10	-	600	ŁR-ORKA
Przyjezierze	11-21-1-06-354 -x -00	ŁR-TAL	Talerzowanie	1	HA	2,10	-	606	ŁR-TAL
Przyjezierze	11-21-1-06-354 -x -00	ŁR-WYSNAS	Wysiew nasion siewnikiem zboż.	1	HA	2,10	-	617	ŁR-WYSNAS

## Legenda:

### I. Tabela stopni trudności prac szkółkarskich

Lp.	Gatunki gleb	Symbol podgrupy granulometrycznej	Stopień trudności
1	2	3	4
1.	Gleby wytworzone z piasków, żwirów i kamieni	pl, plż, plk, plm, plmż, plmk, ps, psż, psk, psm, pls, plsż, plsk, plsm, plsmż, plsmk, pg, pgż, pgk, uż, upż	I
2.	Pozostałe	Pozostałe (nie wymienione powyżej)	II

### II. Tabela stopni trudności prac wykonywanych na uprawach, plantacjach i w drzewostanach

L.p.	Typ pokrywy gleby – wg Instrukcji Urządzenia Lasu z 2012 r.		Typy siedliskowe lasu (siedliska)			
	Nazwa	Symbol	Borowe bez borów bagiennych	Lasowe bez olsów i lasy łęgowe Borowe górskie bez boru bagiennego	Bory bagienne, olsy i lasy łęgowe Lasy górskie	Bory bagienne górskie i wysokogórskie
1	2	3	4	5	6	7
1	bez pokrywy	NAGA SCIO	I	II	III	IV
	zielna	ZIEL				
	mszysta	MSZ				
	mszysto-czernicowa	MSZC				
2	zadarniona	ZAD	II	III	IV	V
3	silnie zadarniona	SZAD	III	IV	IV	V
4	silnie zachwaszczona	SZCH	III	IV	V	V

#### Opis poszczególnych typów pokrywy gleby:

- Gleby bez pokrywy (z pokrywą nagą /brak ścioly i runa/ lub ściolą /tylko ściola, brak runa), z pokrywą zielną (na której występują płaty roślin zielnych), pokrywą mszystą (z kobiercami mchów zajmującymi całą albo przeważającą część powierzchni) oraz mszysto-czernicową (gdzie kobierce mchów występują na przemian z płatami borówek).
- Zadarniona – pokrywa, na której przeważają kobierce traw płytko zakorzenionych lub łany borówek.
- Silnie zadarniona – pokrywa, na której przeważa roślinność trawiasta, występująca zwarcie i tworząca silnie przeplatający się system korzeni.
- Silnie zachwaszczona – pokrywa, na której roślinność runa występuje zwarcie, składa się z roślin silnie i głęboko ukorzeniających się albo dających kłącza lub rozłogi.
- Prace, przy których rodzaj pokrywy nie wpływa na normę czasu oraz prace wykonywane na uprzednio przygotowanej glebie (bruzdy, talerze, placówki itp.) należy przydzielić do stopni trudności jak dla warunków bez pokrywy.

### III. Tabela stopni trudności usuwania konkurencyjnej roślinności podczas pielęgnowania upraw

Lp.	Wyszczególnienie	Przykłady uciążliwych gatunków roślin	Stopień trudności przy pokryciu powierzchni uciążliwymi gatunkami roślin	
			25% do 50%	powyżej 50%
1	2	3	4	5
1	Uciążliwe rośliny zielne	trzcinnik leśny, pozostałe trawy, pokrzywa, chmiel, nawłóć, orlica i inne paprocie	I	II
2	Niepożądane naloty drzew i krzewów, odrośla	brzoza, osika, grab, żarnowiec, czeremcha amerykańska	II	IV
3	Uciążliwe gatunki pokrywy gleby (kolczaste i cierniste)	robinia akacyjowa, tarnina, jeżyna, malina, róża	III	VI
4	Stopień trudności przy łącznym pokryciu uciążliwą roślinnością	w przypadku wystąpienia gatunków wymienionych w wierszu Lp. 1 i Lp. 2	II	III
		w przypadku wystąpienia gatunków wymienionych w wierszu Lp. 1 i Lp. 3	III	IV
		w przypadku wystąpienia gatunków wymienionych w wierszu Lp. 2 i Lp. 3	III	V
		w przypadku wystąpienia gatunków wymienionych w wierszu Lp. 1, Lp. 2 i Lp. 3	III	VI

**Uwaga:** Do osobnego potraktowania grupy roślin przy ustalaniu stopnia trudności w tabeli IV. wymagany jest ich min. 10% udział na powierzchni uprawy (lub jej części) podlegającej wykoszeniu.

W razie potrzeby wykaszania powierzchni upraw przy pokryciu powierzchni konkurencyjnymi roślinami do 25%, stopień trudności należy określić według pokrycia uciążliwymi gatunkami roślin dla powierzchni określonej granicą wymaganego zabiegu.

W przypadku zabiegu wykonywanego na powierzchniach możliwych do wyodrębnienia (np.: gniazda, kępy, pasy itp.) szacunek procentowego pokrycia wykonać dla danej, sumarycznej powierzchni.

Kody czynności do 40% nachylenia terenu włącznie kończą się na literę „N”, natomiast dla terenów o nachyleniu wyższym niż 40% kończą się na literę „G”. Nachylenie terenu zaokrągla się do pełnego procentu. Przedstawiona lista gatunków roślin utrudniających wzrost gatunków głównych nie jest listą zamkniętą, co oznacza możliwość jej uzupełniania odpowiednio dla warunków poszczególnych jednostek organizacyjnych czy też pozycji.

#### IV. Tabela stopni trudności dla prac wykonywanych przy pielęgnowaniu upraw i młodników (czyszczenia)

Dla czyszczeń wczesnych i czyszczeń późnych należy przyjąć stopnie trudności określone na podstawie pokrycia powierzchni uprawy/młodnika roślinami utrudniającymi wzrost gatunków głównych:

Stopnie Trudności	Granice przedziałów	Procentowe pokrycie powierzchni roślinami utrudniającymi wzrost gatunków głównych*				
		0-5%	6-30%	31-50%	51-75%	Powyżej 75%
1		2	3	4	5	6
Stopnie trudności		I	II	III	IV	V

Dla ułatwienia określeń procentowego pokrycia powierzchni roślinami utrudniającymi wzrost gatunków głównych, podaje się opis wyglądu upraw i młodników w poszczególnych przedziałach procentowych a mianowicie:

- 0-5% - brak roślin utrudniających wzrost gatunkom głównym lub występują one sporycznie.
- 6-30% - rośliny utrudniające wzrost gatunkom głównym występują pojedynczo lub w drobnych grupach, w zdecydowanej mniejszości w stosunku do gatunków głównych.
- 31-50% - rośliny utrudniające wzrost gatunkom głównym występują grupowo i w kępach w ilościach podobnych do gatunków głównych, powodując miejscami ich zagłuszenie.
- 51-75% - rośliny utrudniające wzrost gatunkom głównym występują w kępach i grupach znacznie przekraczających powierzchniowy udział gatunków głównych powodując ich zagłuszenie.
- Ponad 75% - rośliny utrudniające wzrost gatunkom głównym – całkowicie je zagłuszają. Występowanie gatunków głównych jest na ogół widoczne dopiero po usunięciu pozostałej roślinności.

\*Za rośliny utrudniające wzrost gatunków głównych uznaje się:

1. Drzewa: brzoza, grab, jawor, klon, lipa, modrzew, olsza, osika, robinia akacjowa, sosna, świerk, topola, wierzba.
2. Krzewy i krzewinki: bez czarny, czeremcha amerykańska, dereń, głóg, jarzębina, jeżyna, kruszyna, leszczyna, malina, róża, śnieguliczka, tarnina, trzmielina, żarnowiec.
3. Rośliny zielne: bluszcz, chmiel, nawłóć, oset, orlica, pokrzywa, powój, sit, trzcinnik, wierzbówka.

Przedstawiona lista gatunków roślin utrudniających wzrost gatunków głównych nie jest listą zamkniętą, co oznacza możliwość jej uzupełniania.

**Opis standardu technologii wykonawstwa prac**

Spis treści:

Załącznik nr 3.1. – Opis standardu technologii wykonawstwa prac z zakresu gospodarki łowieckiej.

Załącznik nr 3.2. – Opis techniczny ambon myśliwskich

Załącznik nr 3.3. – Opis standardu technologii wykonawstwa prac z zakresu gospodarki łąkowo-rolnej.

**OPIS STANDARDU TECHNOLOGII WYKONAWSTWA PRAC  
Z ZAKRESU GOSPODARKI ŁOWIECKIEJ**

Generalną zasadą jest zapewnienie materiałów niezbędnych do wykonania usługi przez Zamawiającego, chyba że inaczej określono w technologii szczegółowej wykonania określonej czynności.

**PRACE GODZINOWE**

Nr	Kod czynności do rozliczenia	Kod czynn. / materiału do wyceny	Opis kodu czynności	Jednostka miary
400	GODZ RH23	GODZ RH23	Prace godzinowe ręczne	H
700	GODZ SH23	GODZ SH23	Prace godzinowe samochodowe	H
404	GODZ MH23	GODZ MH23	Prace godzinowe ciągnikowe	H
701	GODZ RU23	GODZ RU23	Prace godzinowe ręczne z urządzeniem mechanicznym	H

**Standard technologii prac obejmuje w szczególności:**

Wykładanie karmy:

- załadunek i rozładunek karmy,
- transport z wykorzystaniem samochodu lub ciągnika (do miejsca rozpoczęcia wykładania),
- wyłożenie oraz w miarę potrzeby przykrycie karmy poprzez talerzowanie, kultywatorowanie lub przyoranie,
- przygotowanie ( porządkowanie ) miejsc wykładania karmy,
- czyszczenie i dezynsekcja magazynów,
- dowóz i uzupełnienie soli lizawkowej w lizawkach.
- prace związane z zakładaniem i utrzymaniem pasów zaporowych i nęcisk

Konserwacja pastucha:

- likwidacja zachwaszczenia pod pastuchem,
- dozór pastucha w tym naprawa uszkodzonych elementów.

Remont urządzeń łowieckich:

- prace związane z bieżącą konserwacją, naprawą, wymianą zużytych elementów (np. drabin) zmianami lokalizacji urządzeń łowieckich, dowozem materiałów, wycinaniem

wizur, usuwaniem gałęzi z pola widzenia ambon i zwyczajek, wykonaniem oraz utrzymaniem ścieżek podchodowych.

Likwidacje urzędzeń łowieckich:

- rozebranie i przewiezienie rozebranych na części urzędzeń łowieckich we wskazane przez zamawiającego miejsce lub ich złożenie do naturalnego rozkładu.

Podjęcie tuszy w tym wyciąganie z trudno dostępnych miejsc ( nie dotyczy polowań zbiorowych) i jej transport.

Prace godzinowe ręczne, samochodowe i ciągnikowe związane z konserwacją zagród i wolier adaptacyjnych dla zwierzyny.

Prace godzinowe ręczne, samochodowe i ciągnikowe związane z przygotowaniem łowiska do wsiedlenia zwierzyny, zakres prac ustalany przez zamawiającego w zależności od potrzeb.

Prace związane z odłowem zwierzyny żywej polegające na:

- ustawieniu urzędzeń odławiających we wskazanych miejscach,
- zapędzaniu zwierzyny do urzędzeń odławiających,
- przygotowaniu do transportu przez odcięcie trofeum, dokarmianiu, wysyłki zwierzyny z odłowni we wskazane miejsce,
- naprawa odłowni i klatek do przewozu zwierzyny.

Prace związane z organizacją polowań:

- poszukiwanie postrzałków,
- ustawienie tablic informacyjnych (w ilości 10 sztuk) w miejscach wyznaczonych przez Zamawiającego, oraz ich usunięcie do 12 godz. po zakończeniu polowania.
- uporządkowanie miejsca zbiórki, wiaty na posiłki, miejsca pokotu ( przed i po polowaniu)
- przygotowanie ogniska i/lub pochodni w liczbie: 1 ognisko i 4 pochodnie w miejscach wskazanych przez Zamawiającego,
- przygotowanie miejsca na pokot według wskazań prowadzącego polowanie i obowiązujących zasad określonych w Regulaminie polowań oraz w zbiorze zasad etyki i tradycji łowieckich,
- patroszenie zwierzyny w miejscu wskazanym przez Zamawiającego przy czym patroszenie dzików z zachowaniem aktualnie obowiązujących zasad bioasekuracji, odbicie łbów lub oręża celem preparacji trofeów, wyjęcie grandli oraz przygotowanie trofeum do wykonania medalionu,
- załadunek i wyładunek tusz ze środka transportowego,
- ułożenie/zawieszenie zwierzyny na środku transportowym w sposób zapewniający prawidłowe wystudzenie tusz,
- transport pozyskanej zwierzyny w czasie polowania i z miejsca polowania do chłodni wskazanej przez Zamawiającego,
- transport pozyskanej podczas polowania zbiorowego zwierzyny, której nie udało się podnieść w czasie polowania i została odnaleziona po polowaniu (w tym samym lub następnym dniu) z miejsca odnalezienia/podniesienia do chłodni wskazanej przez Zamawiającego.
- ułożenie tusz zwierzyny na pokocie zgodnie z ceremoniałem łowieckim,
- doniesienie ubitej zwierzyny i jej załadunek na środki transportu, rozładunek we wskazanym miejscu, pomoc przy ważeniu i magazynowaniu,
- ułożenie zwierzyny w sposób zapewniający prawidłowe wystudzenie tusz.
- transport myśliwych na polowaniu indywidualnym,

Dozorowanie upraw rolnych przed szkodami od zwierzyny.

Utrzymanie ogrodzenia elektrycznego w pełnej sprawności przez okres wegetacyjny poprzez:

- zabezpieczanie przed zarastaniem poprzez wykaszanie lub oprysk herbicydem,
- uporządkowanie terenu wokół urządzeń wchodzących w skład ogrodzenia,
- remont bieżący ogrodzenia elektrycznego obejmujący w szczególności: bieżącą naprawę linki, taśmy, drutu, wymianę izolatorów, wymianę słupków, obejście i kontrolę ogrodzenia elektrycznego, naprawę przyłącza do źródła prądu, wymianę linki, drutu lub taśmy.

Pozostałe prace godzinowe ręczne i mechaniczne z zakresu gospodarki łowieckiej nie ujęte, do wykonywania zgodnie z bieżącymi potrzebami.

#### **Uwagi:**

Lokalizacja lizawek oraz miejsc dowozu karmy zostanie określona przez zamawiającego w zależności od potrzeb. Lokalizacja miejsc dokarmiania zostanie każdorazowo wskazana przez zamawiającego przy zleceniu.

Materiał w postaci m.in. karmy, soli lizawkowej, insektycydów, środków chemicznych zapewni zamawiający.

W przypadku zagrożenia wystąpienia lub występowania choroby zakaźnej zwierząt w trakcie ich pozyskania, podejmowania, transportowania i innych czynności z tym związanych wykonawca będzie się stosować do obowiązujących wytycznych stosownych instytucji z danego zakresu (np. Inspekcji Weterynaryjnej, Ministerstwa Klimatu i Środowiska, Dyrekcji Generalnej Lasów Państwowych, Polskiego Związku Łowieckiego i innych).

#### **Procedura odbioru:**

Dla prac, gdzie jednostką przeliczeniową jest godzina [H]

Odbiór prac nastąpi poprzez zweryfikowanie prawidłowości ich wykonania ze zleceniem oraz poprzez odnotowywanie rzeczywistej liczby godzin wykonywania danej pracy.

(rozliczenie z dokładnością do 1 godziny)

#### **ORGANIZACJA POLOWAŃ ZBIOROWYCH**

Nr	Kod czynności do rozliczenia	Kod czynn. / materiału do wyceny	Opis kodu czynności	Jednostka miary
702	Ł-NAG-POL	Ł-NAG-POL	Osoba do naganki z transportem	Osob
703	Ł-POM-POL	Ł-POM-POL	Osoba do pomocy organizacji polowania zbiorowego	Osob

704	Ł-POJ-POL	Ł-POJ-POL	Pojazd do transportu myśliwych	SZT
705	Ł-KAR-POL	Ł-KAR-POL	Pojazd do przewozu pozyskanej zwierzyny	SZT
706	Ł-PSY-POL	Ł-PSY-POL	Pies do naganki z transportem	SZT
707	Ł-TREBACZ	Ł-TREBACZ	Trębacz sygnałów myśliwskich	Osob

### Standard technologii prac obejmuje w szczególności:

Całodzienną obsługę polowania zbiorowego w godzinach 7:00 – 18:00 ,przy ilości miotów do 12 dziennie w następującym zakresie:

dla czynności [Ł-NAG-POL]

- prace polegające na zapewnieniu pełnoletniej osoby z aktualnym ubezpieczeniem NNW do udziału w nagance w każdym miocie pod kierunkiem pracowników zamawiającego, ilość naganiaczy na konkretne polowanie podana zostanie w zleceniu
- doniesienie przez naganiaczy ubitej zwierzyny i jej załadunek na środek transportu wg potrzeb zamawiającego,
- po zakończeniu polowania ułożenie zwierzyny na pokocie, uprzątnięcie przez naganiaczy miejsca pokotu oraz pomoc przy rozładunku, załadunku zwierzyny na pojazd (karawan),
- zapewnienie przez wykonawcę swoim pracownikom posiłku regeneracyjnego podczas przerwy obiadowej wyznaczonej przez zamawiającego przy pełnym wymiarze godzinowym polowania,
- zapewnienie naganiaczom staraniem wykonawcy transportu w trakcie trwania polowania,

dla czynności [Ł-POM-POL]

- udział pełnoletniej osoby z aktualnym ubezpieczeniem NNW będącej osobą do pomocy podczas organizacji polowania zbiorowego,

dla czynności [Ł-POJ-POL]

- zapewnienie pojazdu (terenowego z napędem 4x4) z kierowcą do przewozu myśliwych w warunkach terenowych,
- zakładana średnia dzienna ilość km do przejechania na jeden pojazd 70 km,
- ilość pojazdów na konkretne polowanie zostanie podana w zleceniu,
- pojazd musi posiadać aktualny przegląd techniczny i ubezpieczenie OC i NNW,
- prace polegają na dowiezieniu myśliwych z miejsca zakwaterowania na miejsce zbiórki, rozwożeniu myśliwych z punktu zbiórki przed każdym miotem do wskazanych przez prowadzącego polowanie punktów, przywiezienie myśliwych po zakończeniu każdego miotu do miejsca zbiórki oraz odwiezienie do miejsca zakwaterowania,

dla czynności [Ł-KAR-POL]

- zapewnieniu odpowiednio przygotowanego pojazdu w ilości 1 szt. z kierowcą do jazdy w warunkach terenowych do przewozu pozyskanej zwierzyny, średnia ilość km do przejechania na dzień 70 km.
- prace obejmują: zapewnienie pojazdu do przewozu pozyskanej zwierzyny, z miejsca jej pozyskania do miejsca zbiórki myśliwych, wyjazd po zwierzynę we wskazane przez

zamawiającego miejsce, dowóz pozyskanej zwierzyny do chłodni lub punktu skupu, rozładunek, zwierzyny w punkcie skupu i pomoc przy ważeniu oraz podwieszeniu tusz,

dla czynności [Ł-PSY-POL]

- zapewnienie w każdym miocie psów ułożonych do polowań zbiorowych (Wykonawca zapewnia do podkładania psy użytkowe z założonymi kamizelkami odbłaskowymi. Zamawiający zastrzega sobie prawo do nakazu wyposażenia podkładane psy w zestawy telemetryczne typu „GARMIN” lub inne kompatybilne z urządzeniami posiadanymi przez zamawiającego służącymi do kontrolowania pracy psów w miocie.),
- ilość psów na polowanie zamawiający określi w zleceniu.

dla czynności [Ł-TREBACZ]

- zapewnienie trębacza posiadającego umiejętności poprawnego grania sygnałów myśliwskich na małym lub dużym rogu myśliwskim (Pless lub Par-force). Nuty sygnałów dostępne są na stronie <http://muzyka.mysliwska.pl/nuty> w kategorii „szkoleniowe” oraz w zbiorze zasad etyki i tradycji łowieckiej ([https://www.pzlow.pl/wp-content/uploads/2019/10/zbior\\_zasad\\_Etyki.pdf](https://www.pzlow.pl/wp-content/uploads/2019/10/zbior_zasad_Etyki.pdf)).

Trębacz zobowiązany jest do zagrania następujących sygnałów:

- na rozpoczęciu polowania „Zbiórka myśliwych”, „Powitanie” i „Apel na łowy”;
- w pędzeniach: zgodnie z § 32 Rozporządzenia Ministra Środowiska z dnia 23 marca 2005 r. w sprawie szczegółowych warunków wykonywania polowania i znakowania tusz. (Dz.U. 2005 nr 61 poz. 548) obowiązkowo koniec pędzenia i obowiązek usunięcia naboju z komór naboju - „Rozładuj broń”. Po uzgodnieniu z prowadzącym polowanie również ruszenie naganki - „Naganka naprzód” i „Zakaz strzału w miot”.
- Na przerwie w pędzeniach: „Posiłek” i „Apel na łowy”
- Przy pokocie: trębacz powinien odegrać wszystkie sygnały wymagane w jego trakcie, w szczególności: „Koniec polowania”, „Darz Bór”, sygnały dla zwierzyny leżącej na pokocie.

Trębacz powinien poruszać się razem z naganką, za zgodą prowadzącego razem z myśliwymi.

#### **Uwagi:**

Jednostkami rozliczeniowymi są: zł za osobę/dzień, zł za pojazd/dzień, zł za psa/dzień. Za dzień uważa się jeden dzień polowania zbiorowego obejmujący wszystkie mioty pędzone danego dnia.

#### **Procedura odbioru:**

Dla prac, gdzie jednostką przeliczeniową jest sztuka/ osoba.

Odbiór prac nastąpi poprzez sprawdzenie ilości oraz prawidłowości wykonania prac związanych z organizacją polowań zbiorowych z opisem czynności i zleceniem.

## POLOWANIE INDYWIDUALNE

Nr	Kod czynności do rozliczenia	Kod czynn. / materiału do wyceny	Opis kodu czynności	Jednostka miary
708	Ł-PODPRM	Ł-PODPRM	Podprowadzanie myśliwych	DN

### Standard technologii prac obejmuje:

- dojście do miejsca umożliwiającego oddanie skutecznego strzału do zwierzyny, na którą zostało wydane upoważnienie do wykonywania polowania (metodę polowania wybiera podprowadzający),
- dokonanie oględzin terenu, ze szczególnym uwzględnieniem zasad bezpiecznego oddania strzału,
- uczestnictwo w odnalezieniu ubitej zwierzyny,
- uczestnictwo w patroszeniu ubitej zwierzyny (usunięcie patrochów wg obowiązujących przepisów i wytycznych Zamawiającego, uporządkowanie miejsca po patroszeniu),
- doniesienie (przetransportowanie) tusz zwierzyny o wadze do 50 kg do środka transportu przystosowanego do transportu zwierzyny,
- odcinanie łbów według wskazówek Zamawiającego,
- wykonanie fotografii wieńca bądź parostków przed odbiciem łba,
- przygotowanie łbów do transportu, poprzez ich zabezpieczenie folią,
- zasady postępowania z tuszą i patrochami dzików określają odrębne regulacje związane z przeciwdziałaniem rozprzestrzeniania się ASF, a w szczególności zabezpieczenia tuszy na czas transportu oraz postępowania z patrochami w miejscu przeznaczonym do patroszenia,
- osoba podprowadzająca: myśliwy uprawniony do wykonywania polowania zgodnie z wymaganiami określonymi w tym zakresie w obowiązującym Prawie Łowieckim, posiadający uprawnienia selekcyjnego.

### Uwagi:

Szczegółowy zakres prac określony zostanie przez Zamawiającego w zleceniu. Narzędzia i materiały niezbędne do wykonania zadania zapewnia Wykonawca: (maty do patroszenia, rękawice, środki do dezynfekcji, folie, pojemniki, noże, liny).

### Procedura odbioru:

Odbiór prac nastąpi poprzez sprawdzenie prawidłowości wykonania prac związanych z podprowadzaniem myśliwych z opisem czynności i zleceniem oraz potwierdzeniu faktycznie przepracowanych dni, przy czym wyjście poranne lub wieczorne zaliczane jest jako 1/2 doby (jedn. rozliczeniowa DN - dzień z dokładnością do 1/2 dnia).

## PREPARACJA TROFEÓW

<i>Nr</i>	<i>Kod czynności do rozliczenia</i>	<i>Kod czynn. / materiału do wyceny</i>	<i>Opis kodu czynności</i>	<i>Jednostka miary</i>
709	PREP-JEL	PREP-JEL	Preparacja poroża byka jelenia	SZT
710	PREP-OREŻ	PREP-OREŻ	Preparacja oręży dzika	SZT
711	PREP-ROG	PREP-ROG	Preparacja parostków rogacza	SZT
712	PREP-DAN	PREP-DAN	Preparacja poroża byka daniela	SZT
713	PREP-MED	PREP-MED	Zdjęcie skóry na medalion	SZT
714	PREP-DRAP	PREP-DRAP	Preparacja czaszek drapieźników	SZT
715	PREP-SKOR	PREP-SKOR	Zdjęcie całej skóry	SZT

### Standard technologii prac obejmuje w szczególności:

- odbiór trofeum przeznaczonego do preparacji z miejsca wyznaczonego przez zamawiającego,
- oskórowanie czaszki lub wyjęcie oręża z czaszki,
- przygotowanie do oczyszczenia poprzez wygotowanie, nie powodujące rozluźnienia łączy kości,
- oczyszczenie i spreparowanie trofeum zgodnie z zasadami sztuki łowieckiej, a w szczególności: oczyszczenie z pozostałości tkanek (mięśni, ścięgien, przyczepów, mózgu), mycie, odtłuszczenie, wybielenie czaszki,
- ściągnięcie i zabezpieczenie solą całej skóry lub skóry z przeznaczeniem na medalion,
- dostarczenie trofeum zamawiającemu do miejsca wskazanego przez zamawiającego.

Materiały i narzędzia niezbędne do preparacji zapewnia Wykonawca.

### Odbiór prac:

Jednostką miary stosowaną do rozliczenia między Zamawiającym a Wykonawcą jest sztuka (SZT) trofeum. Dla prac, gdzie jednostką rozliczeniową jest sztuka (SZT) odbiór prac nastąpi poprzez sprawdzenie prawidłowości i jakości wykonania prac z opisem czynności i zleceniem oraz poprzez określenie ilości wykonanych jednostek.

## ZABEZPIECZENIE UPRAW ROLNYCH PRZED SZKODAMI ŁOWIECKIMI

<i>Nr</i>	<i>Kod czynności do rozliczenia</i>	<i>Kod czynn. / materiału do wyceny</i>	<i>Opis kodu czynności</i>	<i>Jednostka miary</i>
716	GRODZ-EL1	GRODZ-EL1	Grodzenie pól pastuchem elektrycznym -1 przewód	HM
717	GRODZ-EL2	GRODZ-EL2	Grodzenie pól pastuchem elektrycznym -2 przewody	HM
718	GRODZ-EL3	GRODZ-EL3	Grodzenie pól pastuchem elektrycznym -3 przewody	HM

### Standard technologii prac obejmuje w szczególności:

- dowieszenie materiałów na powierzchnię na odległość maksymalną do 30 km,
- rozniesienie lub rozwieszenie materiałów w postaci elementów zabezpieczenia po powierzchni przewidzianej do ogrodzenia,
- wkopanie lub wbijanie słupków co 5-8 m na długości ogrodzenia na minimalną głębokość 0,40 m,
- zamocowanie izolatorów, max. 3 szt/słupek, odległość pomiędzy izolatorami powinna wynieść 0,25 m a odległość pierwszego i ostatniego izolatora licząc od ziemi odpowiednio 0,25m i 0,75m,
- wykoszenie pokrywy roślinnej w miejscu usytuowania zabezpieczenia na szerokości ok. 1 m oraz zastosowanie oprysku herbicydem,
- rozciągnięcie pomiędzy słupkami oraz zamocowanie na izolatorze jednego przewodu, w sposób zapewniający jego prawidłowe funkcjonowanie,
- rozciągnięcie pomiędzy słupkami oraz zamocowanie na izolatorach dwóch równoległych przewodów, w sposób zapewniający ich prawidłowe funkcjonowanie,
- rozciągnięcie pomiędzy słupkami oraz zamocowanie na izolatorach trzech równoległych przewodów, w sposób zapewniający ich prawidłowe funkcjonowanie,
- przewody powinny być odpowiednio napięte,
- w przypadku dwóch i trzech przewodów wykonanie „mostków” co 100-150 metrów, poprzez połączenie ich za pomocą przewodnika (druz lub specjalny złącznik).

### Odbiór prac:

Odbiór prac nastąpi po sprawdzeniu jakości wykonania ogrodzenia, a następnie przy pomocy taśmy mierniczej, dalmierza lub GPS-u zostanie zmierzona długość wykonanego ogrodzenia.

Jednostką miary stosowaną do rozliczenia grodzenia między Zamawiającym a Wykonawcą jest 1 hektometr (HM).

<i>Nr</i>	<i>Kod czynności do rozliczenia</i>	<i>Kod czynn. / materiału do wyceny</i>	<i>Opis kodu czynności</i>	<i>Jednostka miary</i>
719	LIKW-EL	LIKW-EL	Likwidacja grodzienia elektrycznego	HM

**Standard technologii prac obejmuje w szczególności:**

- zdemontowanie i zwiezenie elementów grodzienia do magazynu na odległość max. 25 km,
- uporządkowanie terenu wokół likwidowanego grodzienia.

**Odbiór prac:**

Odbiór prac nastąpi po sprawdzeniu jakości wykonania usługi demontażu ogrodzenia.

Jednostką miary stosowaną do rozliczenia usługi między Zamawiającym, a Wykonawcą jest 1 hektometr (HM).

**PRZYGOTOWANIE PALIKÓW DO MONTAŻU PASTUCHA**

<i>Nr</i>	<i>Kod czynności do rozliczenia</i>	<i>Kod czynn. / materiału do wyceny</i>	<i>Opis kodu czynności</i>	<i>Jednostka miary</i>
720	Ł-PALIK	Ł-PALIK	Wyrobienie palików do pastucha	SZT

**Standard technologii prac obejmuje w szczególności:**

- przygotowanie zaostrzonych palików drewnianych (kołków) o długości od 1,20 do 1,50 m i grubości min. 5 cm w cieńszym końcu 10 cm.  
Zamawiający wskazuje miejsce do pozyskania drewna na paliki.

**Odbiór prac:**

Odbiór prac nastąpi poprzez:

- dokonanie weryfikacji zgodności wykonania palików co do ilości, jakości i zgodności z zleceniem,
- ilość palików zostanie ustalona poprzez ich policzenie na gruncie (posztucznie).

(rozliczenie z dokładnością do 1 sztuki)

## GRODZENIE UPRAW ROLNYCH PRZED ZWIERZYNĄ SIATKĄ

Nr	Kod czynności do rozliczenia	Kod czynn. / materiału do wyceny	Opis kodu czynności	Jednostka miary
721	Ł-GRODZN	Ł-GRODZN	Grodzenie pól siatką	HM

### Standard technologii prac obejmuje:

- dostarczenie materiałów na miejsce wykonania ogrodzenia,
- przygotowanie powierzchni do montażu ogrodzenia poprzez usunięcie przeszkadzających w prawidłowym wykonaniu ogrodzenia w szczególności krzewów, krzewinek i roślinności zielnej,
- rozniesienie i wkopanie słupków,
- rozwinięcie, zawieszenie, napięcie i przymocowanie siatki do słupków i gruntu,
- zabezpieczenie słupków przed wychylaniem poprzez wykonanie ukośnych słupków podporowych ustawianych w linii ogrodzenia, zagłębionych dołem w podłożu gruntowym i przybitych zaciosem do słupka,
- wykonanie przelazów w liczbie 2 sztuk i bram wjazdowych w wyznaczonych miejscach w liczbie 2 sztuk na każdą ogrodzoną powierzchnię o ciągłej granicy.

### Uwagi:

- rozwijanie siatki należy rozpoczynać od umocowania jej do słupa naciągowego lub narożnego, końce drutów poziomych mocujemy do słupa za pomocą skobli; siatkę na słupach pośrednich mocujemy przybijając druty poziome skoblami – skobli nie dobijamy, druty muszą mieć możliwość przesuwania się w poziomie. Napięcia siatki dokonujemy ciągnikiem lub za pomocą wyciągarki linowej. Umocowanie siatki do gruntu polega na wywinięciu 20 cm siatki na zewnątrz ogrodzenia i jej opalikowaniu lub obsypaniu ziemią (*opis dotyczy montażu siatki leśnej, w przypadku stosowania innego typu siatki należy uzupełnić opis*),
- odległość dowozu materiałów na miejsce wykonania ogrodzenia – nie więcej niż 30 km.
- w przypadku słupków z drewna liściastego twardego (Db, Ak) korowanie nie jest wymagane, w wypadku słupków z drewna iglastego okorowanie całych słupków i zabezpieczenie jednego z końców poprzez okorowanie na czerwono, na całym obwodzie słupka, podlegającym wkopaniu, na długości 0,7 m,
- słupki należy wkopać na głębokość 0,6 m (z dokładnością +/- 5cm),
- odległość między wkopanymi słupkami nie może przekroczyć 8 m,
- zabezpieczone przed wychylaniem muszą być: słupki naciągowe, słupki na załamaniach przebiegu ogrodzenia oraz na odcinakach, gdzie ogrodzenie przebiega w linii prostej wzdłuż 5 kolejnych słupków. Słupki narożne zabezpieczamy w dwóch kierunkach.
- słupki naciągowe ustawia się nie rzadziej jak 50 m linii ogrodzenia,
- przygotowanie, rozniesienie i przybicie żerdzi,
- drewno na słupki oraz siatkę zapewnia Zamawiający.

### Procedura odbioru:

- odbiór prac nastąpi poprzez sprawdzenie prawidłowości wykonania prac z opisem czynności i zleceniem oraz poprzez dokonanie pomiaru długości (np. przy pomocy: dalmierza, taśmy mierniczej, GPS, itp.).

(rozliczenie z dokładnością do dwóch miejsc po przecinku)

Nr	Kod czynności do rozliczenia	Kod czynn. / materiału do wyceny	Opis kodu czynności	Jednostka miary
722	Ł-SLUPL	Ł-SLUPL	Przygotowanie słupków liściastych	SZT
723	Ł-SLUPI	Ł-SLUPI	Przygotowanie słupków iglastych	SZT

**Standard technologii prac obejmuje w szczególności:**

- w wypadku słupków z drewna iglastego okorowanie całych słupków na czerwono, w wypadku słupków z drewna liściastego twardego (Db, Ak) korowanie nie jest wymagane,
- rozłupanie lub rozcięcie wzdłużne zbyt grubych słupków,
- załadunek, dostarczenie słupków do miejsca wskazanego na terenie leśnictwa, na odległość 30 km, rozładunek i ułożenie.

**Uwagi:**

- minimalna średnica słupka w cieńszym końcu – 12 cm,
- maksymalna średnica słupka w cieńszym końcu – 25 cm.

**Procedura odbioru:**

- odbiór prac nastąpi poprzez dokonanie weryfikacji zgodności wykonania prac co do ilości, jakości i zgodności ze zleceniem. Ilość przygotowanych słupków zostanie ustalona poprzez ich policzenie po rozłupaniu (posztucznie).

(rozliczenie z dokładnością do 1 sztuki)

**DEMONTAŻ (LIKWIDACJA) I NAPRAWA (KONSERWACJA) OGRODZEŃ UPRAW ROLNYCH**

Nr	Kod czynności do rozliczenia	Kod czynn. / materiału do wyceny	Opis kodu czynności	Jednostka miary
724	Ł-GRODZR	Ł-GRODZR ŁGODZ RG	Demontaż (likwidacja) ogrodzeń	HM

**Standard technologii prac obejmuje:**

- oczyszczenie siatki z pozostałości roślinnych i wydobycie części zawiniętej,
- demontaż żerdzi,
- zdjęcie i zrolowanie siatki,
- rozbiórkę przejazdów/bram,
- wykopanie lub ścięcie równo z ziemią słupków,
- wyrównanie powierzchni gleby,
- załadunek, przewiezienie odzyskanych materiałów do miejsca wskazanego w zleceniu przez Zamawiającego ,
- rozładunek i ułożenie odzyskanych materiałów we wskazanym miejscu.

**Uwagi:**

- zużyte słupki mogą pozostać na powierzchni wg wskazań Zamawiającego.
- czynność ŁGODZ RG przeznaczona jest w wycenie na koszty transportowe.

**Procedura odbioru:**

Odbiór prac nastąpi poprzez:

- zweryfikowanie prawidłowości ich wykonania z opisem czynności i Zleceniem,
- dokonanie pomiaru długości zdemontowanego grodzenia (np. przy pomocy: dalmierza, taśmy mierniczej, GPS, itp),

*(rozliczenie z dokładnością do dwóch miejsc po przecinku)*

<i>Nr</i>	<i>Kod czynności do rozliczenia</i>	<i>Kod czynn. / materiału do wyceny</i>	<i>Opis kodu czynności</i>	<i>Jednostka miary</i>
725	Ł-KGRODZ	Ł-KGRODZ ŁGODZ KGR GWOŹDZIE (mat) SKOBLĘ (mat) DRUT (mat)	Naprawa (konserwacja) ogrodzeń upraw rolnych	H

**Standard technologii prac obejmuje w szczególności:**

- dostarczenie materiałów na powierzchnię na odległość maksymalną 30 Km,
- wymianę słupów na nowe wykonane wg technologii opisanej w pkt 722 i 723,
- naciągnięcie lub wymianę siatki, (siatkę do wymiany należy pobrać z miejsca wskazanego w zleceniu przez Zamawiającego. Zużyta siatkę, nie nadającą się do dalszego użytkowania należy zgodnie ze zleceniem zawieźć do miejsca wskazanego w zleceniu przez Zamawiającego),
- naprawę lub wymianę bram i przejść, drabinek,
- usunięcie z ogrodzeń roślinności w zakresie wymaganym do konserwacji,
- fakultatywnie: przymocowanie siatki opisane w pozycji nr 726.

**Uwagi:**

- materiały zapewnia:
- zamawiający – siatka grodzeniowa, drut nośny, słupki, żerdzie i gwoździe i skoble
- przygotowanie słupków do naprawy ogrodzeń jest rozliczane odrębnie wg pozycji nr 722 i 723
- siatkę należy przybijać wyłącznie skoblami.
- czynność ŁGODZ KGR przeznaczona jest w wycenie na koszty transportowe.

**Procedura odbioru:**

- odbiór prac nastąpi poprzez zweryfikowanie prawidłowości ich wykonania ze zleceniem oraz poprzez odnotowywanie rzeczywistej liczby godzin wykonywania danej pracy.

*(rozliczenie z dokładnością do 1 godziny)*

<i>Nr</i>	<i>Kod czynności do rozliczenia</i>	<i>Kod czynn. / materiału do wyceny</i>	<i>Opis kodu czynności</i>	<i>Jednostka miary</i>
-----------	-------------------------------------	-----------------------------------------	----------------------------	------------------------

726	Ł-PRZZ1RZ	Ł-PRZZ1RZ ŁGODZ ZER	Przybicie okorowanych żerdzi w jednym rzędzie	HM
-----	-----------	------------------------	-----------------------------------------------	----

**Standard technologii prac obejmuje w szczególności:**

- dostarczenie materiałów na powierzchnię na odległość maksymalną 30 Km,
- rozniesienie przygotowanych żerdzi,
- przybicie żerdzi do słupków grodzeniowych.

**Uwagi:**

- zamawiający zapewnia okorowane żerdzie bez dowozu,
- przygotowanie okorowanych żerdzi jest rozliczane odrębnie,
- czynność ŁGODZ ZER przeznaczona jest w wycenie na koszty transportowe.

**Procedura odbioru:**

Odbiór prac nastąpi poprzez:

- zweryfikowanie prawidłowości ich wykonania z opisem czynności i zleceniem,
- zweryfikowanie pomiaru długości.

**PRZYGOTOWANIE STANOWISKA DO POLOWAŃ**

Nr	Kod czynności do rozliczenia	Kod czynn. / materiału do wyceny	Opis kodu czynności	Jednostka miary
727	Ł-ROZDR	Ł-ROZDR	Rozdrabnianie/zmielenie krzaków, krzewów przy urządzeniach łowieckich i liniach użytkowanych na polowaniach zbiorowych w celu polepszenia widoczności	H

**Standard technologii prac obejmuje w szczególności:**

dla czynności [Ł-ROZDR]

- rozdrabnianie/zmielenie krzaków i krzewów urządzeniem mechanicznym do rozdrabniania pozostałości drzewnych przy urządzeniach łowieckich i na liniach użytkowanych na polowaniach zbiorowych w celu polepszenia widoczności,
- pozostałości gałęzi oraz części pozostające z korzeniami (wystające z ziemi) nie mogą być wyższe niż 15 cm.

**Procedura odbioru:**

Odbiór prac nastąpi poprzez zweryfikowanie prawidłowości ich wykonania ze zleceniem oraz poprzez odnotowywanie rzeczywistej liczby godzin wykonywania danej pracy.

(rozliczenie z dokładnością do 1 godziny)

## OPIS TECHNICZNY AMBON MYŚLIWSKICH TYP 1 i 2

### 1. Cel opracowania

Wykonanie ambony myśliwskiej o konstrukcji drewnianej z elementów wykonanych w miejscu zleconym przez dzierżawcę lub zarządcę obwodu łowieckiego.

### 2. Lokalizacja

Ambona ustawiona w miejscu wyznaczonym przez dzierżawcę lub zarządcę obwodu łowieckiego, z zachowaniem warunków bezpieczeństwa i ochrony zdrowia. Miejsce posadowienia ambony winno być w miarę możliwości osłonięte przed porywami wiatru i na terenie płaskim. Zaleca się wkomponowanie ambony w ścianę okrajka drzewostanu, po to, żeby nie stanowiła wyraźnego, wyróżniającego się elementu w krajobrazie.

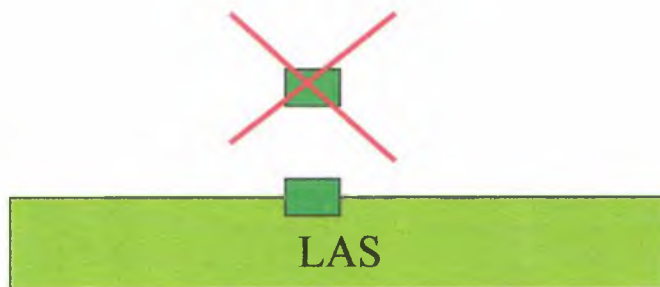

### 3. Charakterystyka ambon

#### Typ 1 – ambona dwuosobowa

Wieżyczka o wymiarach – 140 x 130cm = 1,82 m<sup>2</sup>

Wysokość - 2,35 m

Podłoga ambony ustawiona na konstrukcji o wysokości 4,00m

Całkowita wysokość ambony - 6,35m

[Powierzchnia zabudowy w ramach konstrukcji wynosi 2,20 x 2,30 = 5,06 m<sup>2</sup>]

Użytkowanie ambony – 2 osoby

Budow. ZDZISŁAW WARDYN  
spraw. w zakresie budownictwa  
z art. 364 P.B.  
Kwid. 2795/59 KUA Warszawa

#### **Typ 2 – ambona trzysobowa**

Wieżyczka o wymiarach  $-130 \times 180 = 2,16m^2$

Wysokość - 2,35 m

Podłoga ambony ustawiona na konstrukcji o wysokości 4,00m

Całkowita wysokość ambony - 6,35m

[Powierzchnia zabudowy w ramach konstrukcji wynosi  $2,10 \times 2,60 = 5,46m^2$ ]

Użytkowanie ambony – 3 osoby

#### **4. Konstrukcja ambony**

Konstrukcję stanowią cztery słupy nośne o średnicy 15 do 20cm, świerkowe, okorowane na biało, ustawione na słupkach drewnianych dębowych lub akacjowych o długości 1,3 -1,5m o średnicy od 20 do 30cm, które powinno się wkopać na głębokość minimum 1m. Przymocowanych do słupków za pomocą śrub z podkładkami i nakrętkami (zaleca się zaklepać gwint). Słupy na wysokości 4,00m łączone z ramą podłogi przy użyciu śrub i drewnokrętów. Rama podłogi  $130 \times 180cm$  z drewna tartego o wymiarach  $6 \times 12cm$ . Usztywnienie konstrukcji wykonać żerdziami o średnicy od 10 do 12cm w układzie krzyżowym i poziomym na wysokości 1,20m mocowane na gwoździe skrętne.

#### **5. Ambona**

Na płycie podłogowej z desek o minimalnej grubości 35mm wykonać konstrukcję ambony, słupki  $6 \times 6cm$ , oczepy i krokwie  $6 \times 6cm$ . Dach dwuspadowy o nachyleniu  $45^\circ$ . Elementy łączone na łącznik z blachy ocynkowanej i drewnokręty.

Ambona oszalowana deskami o grubości 25mm, szczelnie w układzie pionowym. W taki sposób, żeby w miejscu łączenia desek zamocować deskę na szczelinę od zewnątrz. Na wysokości 100cm od podłogi zostawić trójstronną szczelinę obserwacyjną – strzelecką o szerokości 30cm. W miejscach szczelin zamontować okienka – klapy na zawiasach uchylanych do góry na zewnątrz ambony. Przednie okienko (szczelina strzelecka) jest na całej długości, natomiast lewa strona i prawa są skrócone o 30cm. W tych miejscach szczelina zaczyna się 30cm od ściany, do której przylega oparcie ławeczki. Dach pokryć deskami układanymi na zakład. Od strony zaplecza wykonać lewostronne wejście o wymiarach  $60 \times 165cm$ . W otworze wejściowym zamontować drzwi na zawiasach, otwierane w lewo do wewnątrz ambony.

W ambonie typ 2, drzwi wejściowe należy usytuować w środku ściany, otwierane do wewnątrz, w prawo. Ławki stałe z oparciami po obu stronach, natomiast w miejscu wejścia dostawiana ławka z oparciem dla trzeciej osoby.

Budow. ZDZISŁAW W...  
upraw. w zakresie budownictwa  
z art. 364 P.B.  
Nr ewid. 2795/59 KUA

## 6. Wyposażenie

Ambonę wyposażyć w drabinę wejściową o szerokości 60cm, wykonaną z drewna tartego o wymiarach 10 x 6cm, szczelnie 4 x 6cm co 30cm łączone po obu stronach dwoma drewnokrętami z podkładkami. Drabinę dodatkowo wzmocnić łąką o wymiarach 4 x 6cm, pomiędzy dwoma łąkami o wymiarach 10 x 6cm (przymocowaną drewnokrętami z podkładkami w środku na wierzchniej stronie drabiny). Wewnątrz ambony wykonać ławę o szerokości 30cm i 4cm grubości, na wysokości 40cm od podłogi. Dodatkowo ławkę wyposażyć w ruchome oparcie zamocowane na elemencie stalowym. Ławka w pozycji pionowej, ustawionej przy ścianie musi posiadać zabezpieczenie w postaci poprzeczki obrotowej. Jest to konieczne przed samoczynnym upadkiem i zablokowaniem drzwi. W typie ambony nr 2, po lewej i prawej stronie wejścia zamontować ławki na stałe, natomiast w miejscu wejścia ławka i oparcie muszą być zdejmowane z chwilą jej opuszczania. Pod okienkami strzelniczymi, około 8 – 10cm poniżej krawędzi zamontować półeczki wykonane z desek o szerokości 10 – 12cm. W celu zwiększenia precyzji oddawanych strzałów, w odległości około 8 – 10cm pod przednią półeczką zamontować deskę wsporczą przesuwaną o szerokości 10cm i grubości 32mm. Podane wymiary odległości deski wsporczej przesuwanej od krawędzi dolnej okienka są tylko orientacyjne. Można je modyfikować w zależności od potrzeb terenowych. W przypadku wykorzystywania woreczka z piaskiem jako podpórki położonej na okienku strzelniczym powinno to być również uwzględnione.

## 7. Uwarunkowania ogólne

- elementy wykonać z drewna świerkowego sezonowanego,
- wszystkie elementy drewniane zabezpieczyć impregnatem do drewna w kolorze zielonym,
- do ambony zabezpieczyć dojazd samochodem,
- wykonać dodatkowo ścieżkę podchodową,
- stan techniczny ambony sprawdzać przed każdym użytkowaniem.
- w celu zabezpieczenia wnętrza ambony przed zasiedleniem szerszeniami i osami proponuje się wykladać w nich, w słoiczkach z dziurawymi zakrętkami, około 100 – 200ml smoły drzewnej, w okresie od kwietnia, systematycznie w kolejnych sezonach łowieckich.

Budow. ZDZISŁAW WARIAN  
upraw. w zakresie budownictwa  
z art. 36a P.U.  
Nr ewid. 2795/59 KUA Warszawa

## PROJEKT BUDOWLANY

OBIEKT: Ambona myśliwska typ 1

LOKALIZACJA: Tereny łowieckie Regionalnej Dyrekcji  
Lasów Państwowych w Szczecinku

INWESTOR: Regionalna Dyrekcja Lasów Państwowych w  
Szczecinku  
Ul. Mickiewicza 2  
78-400 Szczecinek

**ZESTAWIENIE:**

- opis techniczny:
- przekrój A-A rys. nr 1
- rzut poziomy rys. nr 2

*Projekt Akceptuję*  
**DYREKTOR**  
*mgr inż. Sławomir Cichoń*

**PROJEKTANT:**

*Budow. Zdzisław Wardyn*  
Budow. ZDZISŁAW WARDYN  
upraw. w zakresie bud. byt. (wz.)  
z art. 364 P.B.  
Nr ewid. 2795/59 KUL Warszawa

.....  
Budow. Zdzisław Wardyn

Upraw. Z art. 364 P.B.

Nr upraw. 2795/59

Kod Identyfikacyjny

ZAP/BO/2889/01

Polanów sierpień 2011

# AMBONA MYŚLIWSKA

## typ 1

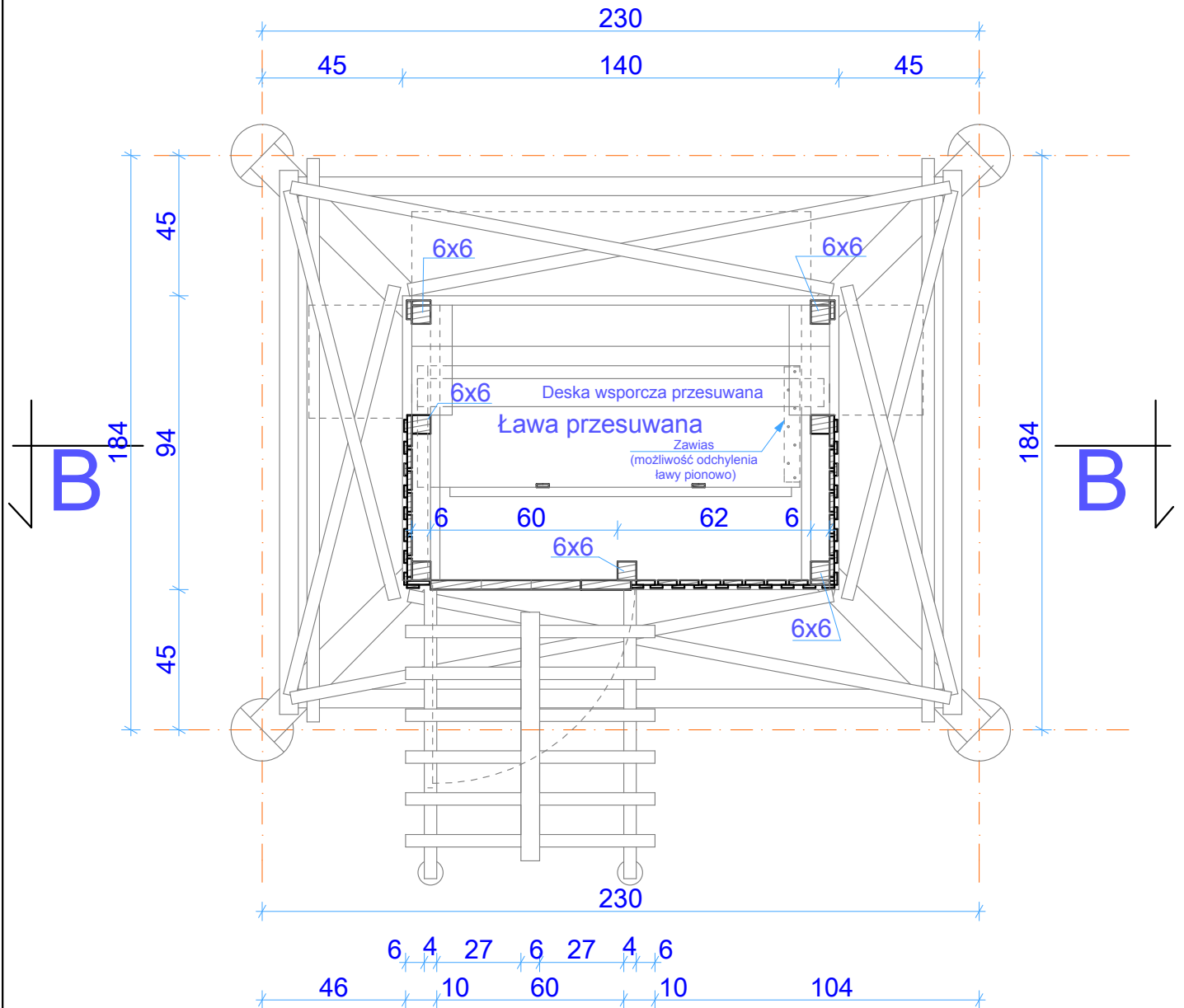
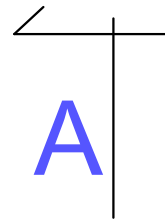

**RZUT POZIOMY**

SKALA 1:20



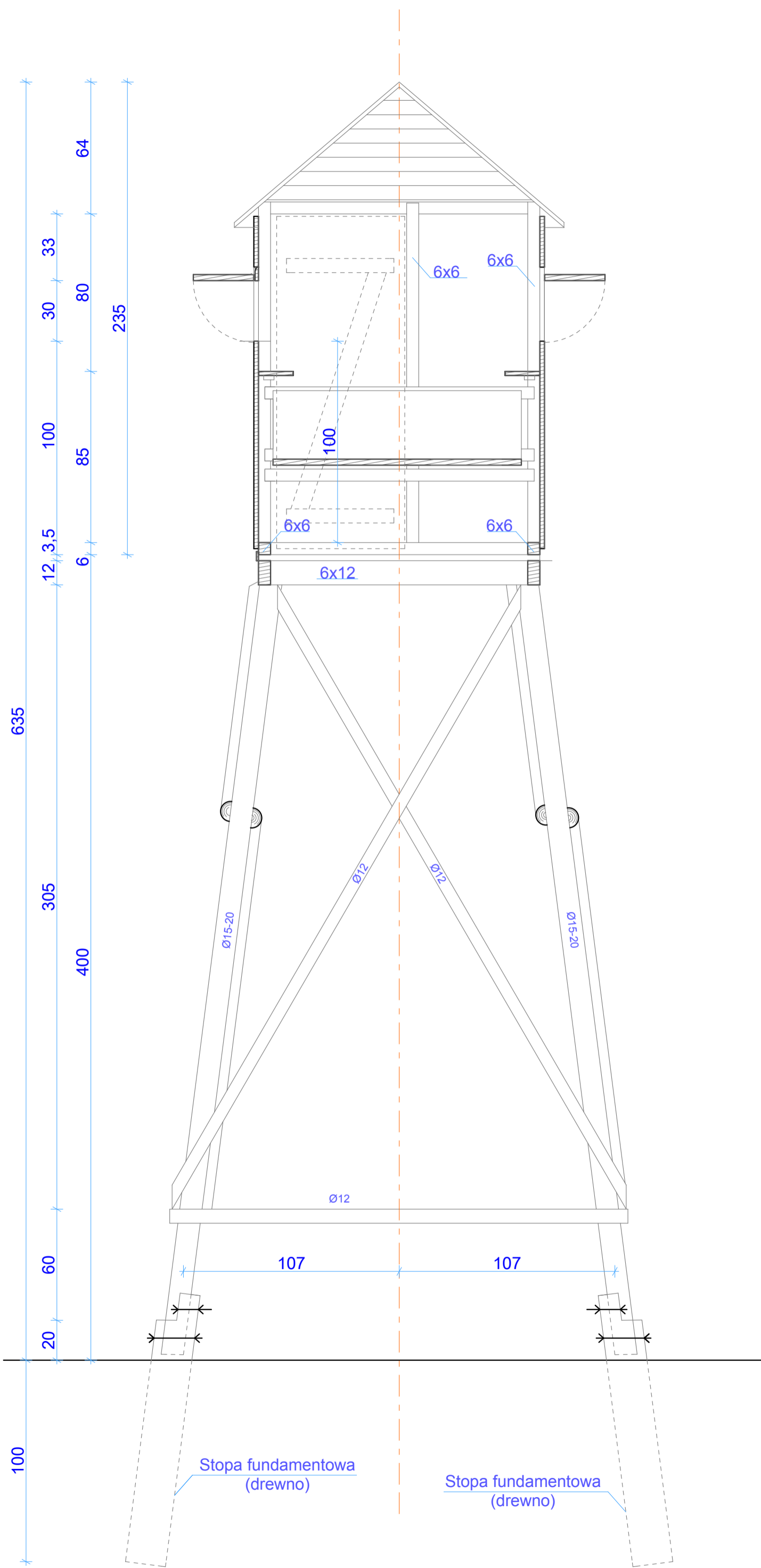

# AMBONA MYŚLIWSKA

## typ 1

PRZEKRÓJ B-B

SKALA 1:20

## PROJEKT BUDOWLANY

OBIEKT: Ambona myśliwska typ 2

LOKALIZACJA: Tereny łowieckie Regionalnej Dyrekcji  
Lasów Państwowych w Szczecinku

INWESTOR: Regionalna Dyrekcja Lasów Państwowych w  
Szczecinku  
Ul. Mickiewicza 2  
78-400 Szczecinek

ZESTAWIENIE:

- opis techniczny:
- przekrój A-A rys. nr 1
- przekrój B-B rys. nr 2
- rzut poziomy rys. nr 3

*Prof. dr hab. Sławomir Cichoń*  
**DYREKTOR**  
mgr inż. Sławomir Cichoń

PROJEKTANT:

Budow. ZDZISŁAW WARDYN  
upraw. w zakresie budownictwa  
z art. 364 P.B.  
Nr ewid. 2795/59 KUL. 17.12.2009

Budow. Zdzisław Wardyn

Upraw. Z art. 364 P.B.

Nr upraw. 2795/59

Kod Identyfikacyjny

ZAP/BO/2889/01

Polanów sierpień 2011

# AMBONA MYŚLIWSKA typ 2

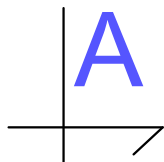
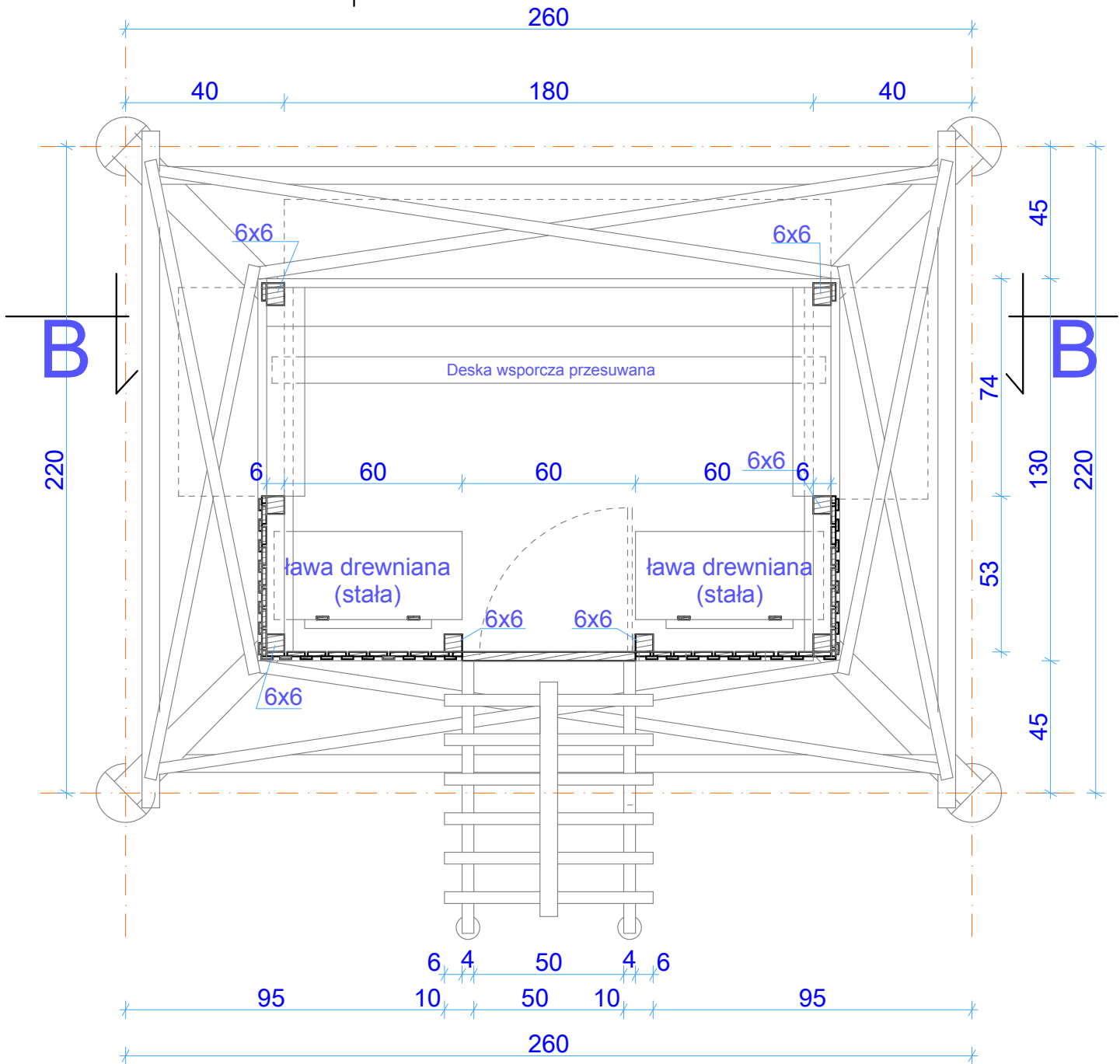
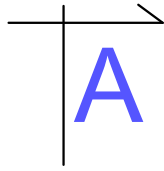

RZUT POZIOMY

SKALA 1:20



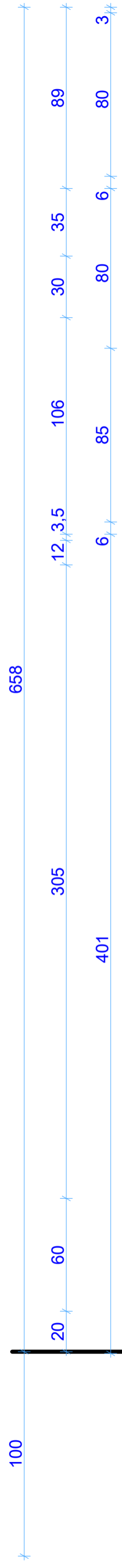
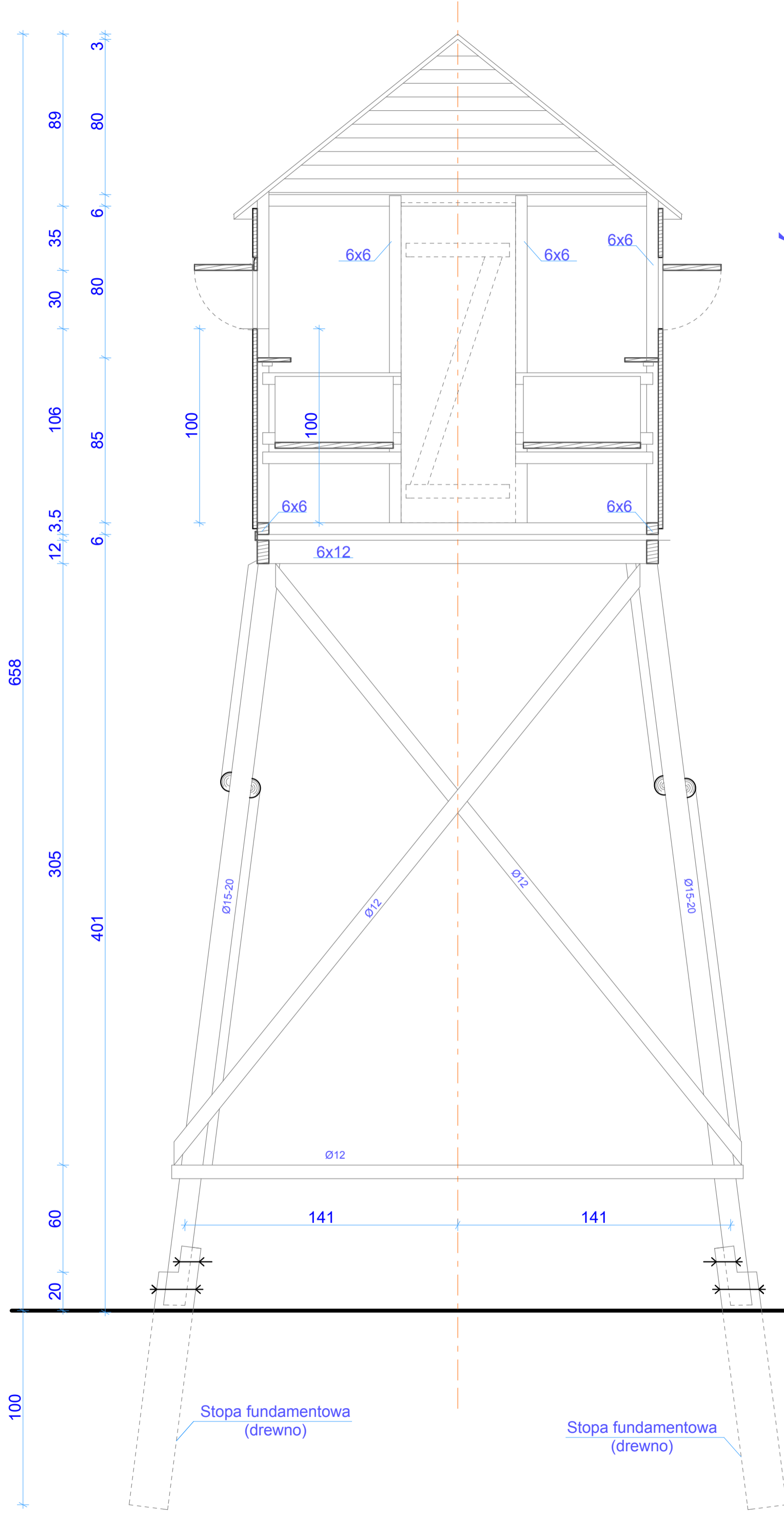

# AMBONA MYŚLIWSKA

## typ 2

PRZEKRÓJ B-B

SKALA 1:20

## PROJEKT BUDOWLANY

OBIEKT: ZWYŻKA MYŚLIWSKA

LOKALIZACJA: Tereny łowieckie Regionalnej Dyrekcji  
Lasów Państwowych w Szczecinku

INWESTOR: Regionalna Dyrekcja Lasów Państwowych w  
Szczecinku  
Ul. Mickiewicza 2  
78-400 Szczecinek

### ZESTAWIENIE:

- opis techniczny
- przekrój A-A rys. nr 1
- przekrój B-B rys. nr 2
- rzut poziomy rys. nr 3

*Projekt obrotowy*  
**DYREKTOR**  
mgr inż. Stanisław Cichoń

### PROJEKTANT:

Budow. ZDZISŁAW WARDYN  
upraw. w zakresie budownictwa  
z art. 364 P.B.  
Nr ewid. 2795/59 KUA *Wardyn*

.....  
Budow. Zdzisław Wardyn

Upraw. Z art. 364 P.B.

Nr upraw. 2795/59

Kod Identyfikacyjny

ZAP/BO/2889/01

Polanów sierpień 2011

# OPIS TECHNICZNY ZWYŻKI DO POŁOWAŃ ZBIOROWYCH I INNYCH

## 1. Cel opracowania

Wykonanie zwyżki / kosza myśliwskiego do polowań zbiorowych o konstrukcji drewnianej z elementów wykonanych w miejscu zleconym przez dzierżawcę lub zarządcę obwodu łowieckiego.

## 2. Lokalizacja

Zwyżka ustawiona w miejscu wyznaczonym przez dzierżawcę lub zarządcę obwodu łowieckiego, z zachowaniem warunków bezpieczeństwa i ochrony zdrowia. Miejsce posadowienia zwyżki winno być w miarę możliwości osłonięte przed porywami wiatru i na terenie płaskim. Zaleca się wkomponowanie zwyżki w ścianę okrajka drzewostanu, po to, żeby nie stanowiła wyraźnego, wyróżniającego się elementu w krajobrazie. Wyjątek stanowią lokalizacje w celu ochrony upraw i płodów rolnych.

## 3. Charakterystyka zwyżki

Zwyżka / kosz myśliwski o wymiarach podłogi 140 x 140cm

Wysokość podłogi od ziemi - 2,10m

Całkowita wysokość zwyżki - 3,10m

Użytkowanie zwyżki – 1 lub 2 osoby

## 4. Konstrukcja zwyżki

Konstrukcję stanowią cztery słupy nośne o wymiarach 8 x 8cm, świerkowe, ustawione na słupkach drewnianych dębowych lub akacjowych o długości 1,2m i przekroju 12 x 12cm, wkopanych 1m w ziemię. Konstrukcja słupów nośnych przymocowana jest do słupków za pomocą śrub z podkładkami i nakrętkami (zaleca się zaklepać gwint). Na wysokości 2m zamontowane są 4 elementy (poprzeczki podpodłogowe) o wymiarach 10 x 4cm. Usztywnienie konstrukcji wykonać łatami o wymiarach 4 x 8cm w układzie krzyżowym i poziomym na wysokości 50 do 80cm mocowane na gwoździe skrętne.

## 5. Zwyżka

Zwyżka / kosz myśliwski oszalowana łatą o wymiarach 6 x 4cm w układzie poziomym, na wysokości 40cm nad podłogą. Na wysokości 100cm nad podłogą zamontować łatę o wymiarach 8 x 4cm, stanowiącą podpórkę strzelecką. Od

Budow. ZDZISŁAW WARBACH  
upraw. w zakresie budownictwa  
z art. 364 P.B.  
Nr ewid. 2795/59 KUA Warszawa



strony zaplecza wykonać prawostronne wejście o wymiarach 60 x 100cm. Element podpórki strzeleckiej nad wejściem, należy połączyć zawiasem ze słupkiem w celu podnoszenia do góry w momencie wejścia na zwyżkę.

## 6. Wyposażenie

Zwyżkę wyposażyć w drabinę wejściową o szerokości 60cm, wykonaną z drewna tartego o wymiarach 10 x 6cm, szczeble 4 x 6cm co 30cm łączone na podwójne drewnokręty. Drabinę dodatkowo wzmocnić łątą o wymiarach 4 x 6cm, pomiędzy dwoma łątami o wymiarach 10 x 6cm (przymocowaną drewnokrętami w środku od wierzchniej strony drabiny). Wewnątrz zwyżki wykonać łątkę o szerokości 30cm i 4cm grubości, na wysokości 40cm od podłogi.

## 7. Uwarunkowania ogólne

- elementy wykonać z drewna świerkowego sezonowanego,
- wszystkie elementy drewniane zabezpieczyć impregnatem do drewna w kolorze zielonym,
- do zwyżki zabezpieczyć dojazd samochodem,
- wykonać dodatkowo ścieżkę podchodową,
- stan techniczny zwyżki sprawdzać przed każdym użytkowaniem,
- zaleca się kosz zwyżki zabezpieczyć siatką maskującą.

Budow. ZDZISŁAW WARSZAWA  
upraw. w zakresie budowl.  
z art. 364 P.B.  
Nr ewid. 2795/59 KUA Warszawa

# ZWYŻKA DO POLOWAŃ ZBIOROWYCH (JEDNOOSOBOWA)

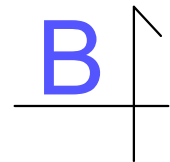
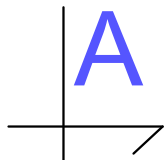
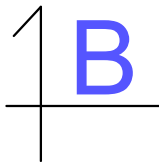
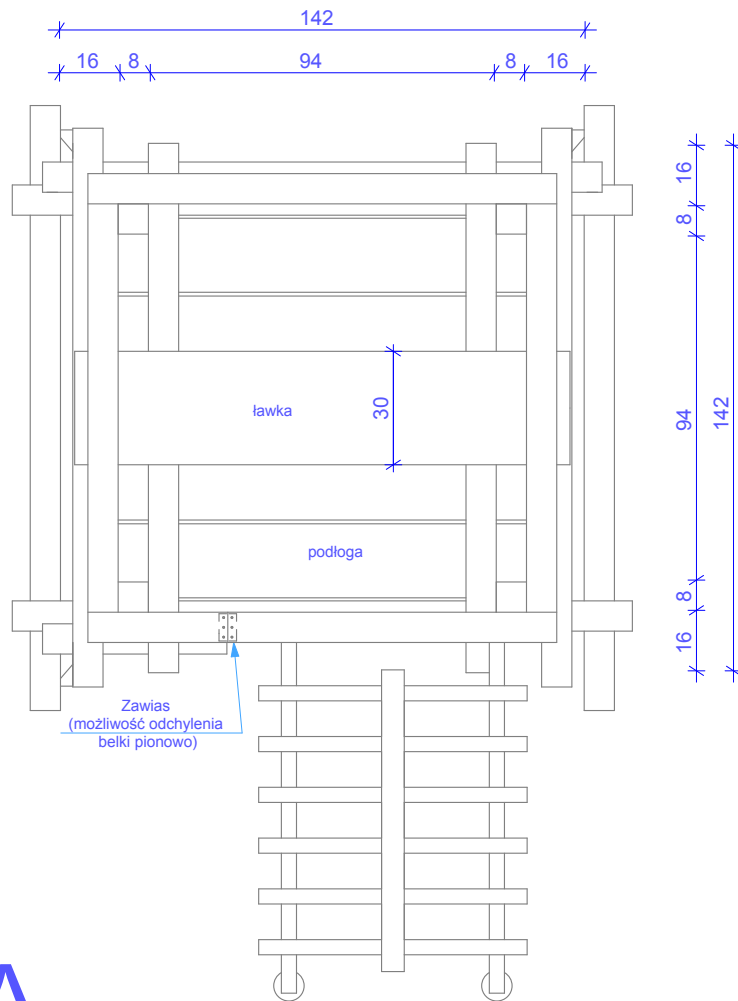
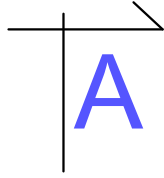

RZUT POZIOMY

SKALA 1:20

# ZWYŻKA DO POLOWAŃ ZBIOROWYCH (JEDNOOSOBOWA)

**PRZEKRÓJ A-A**  
SKALA 1:20

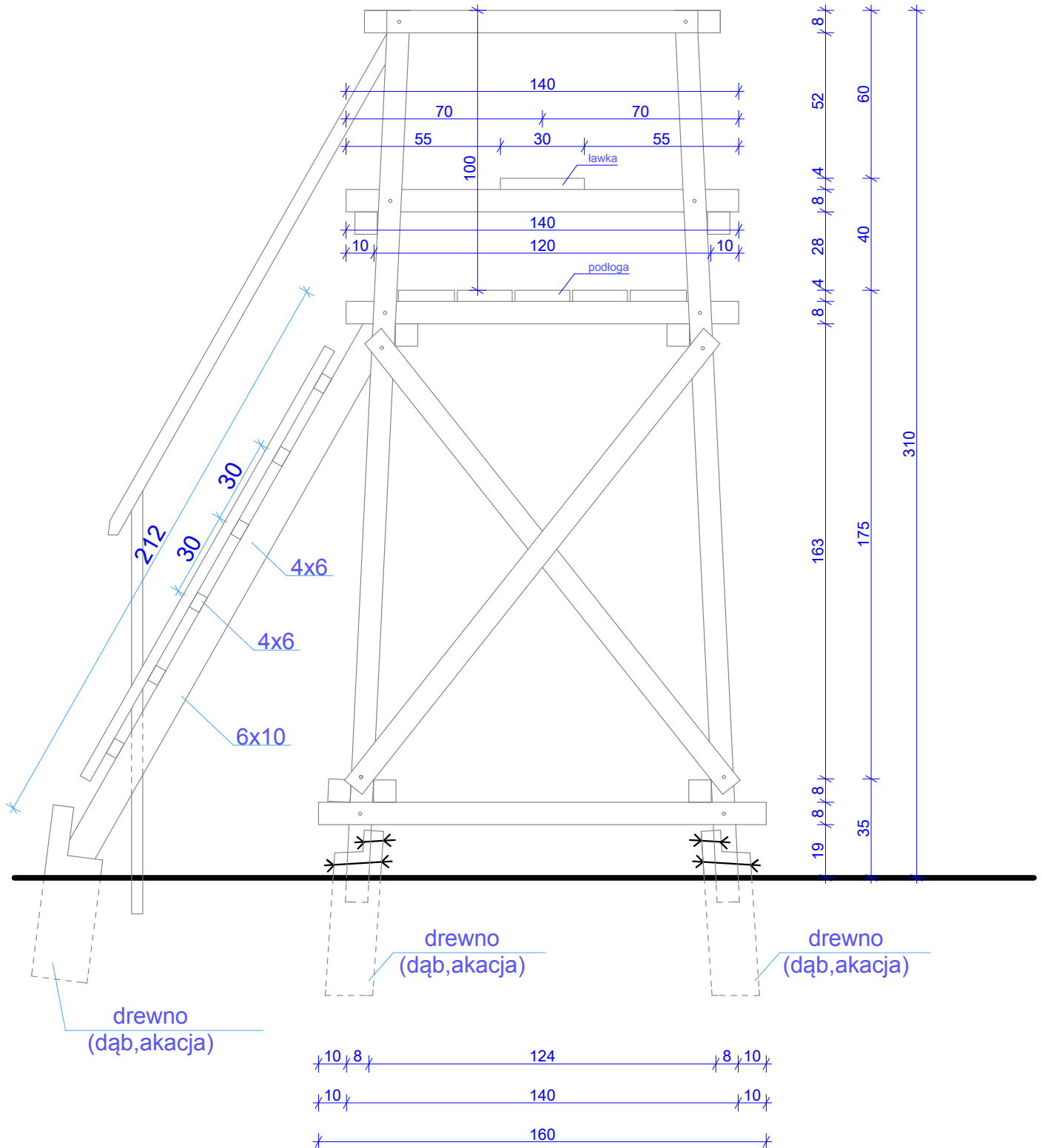
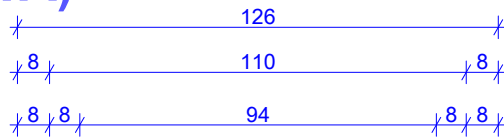

# ZWYŻKA DO POŁOWAŃ ZBIOROWYCH (JEDNOOSOBOWA)

## PRZEKRÓJ B-B

SKALA 1:20

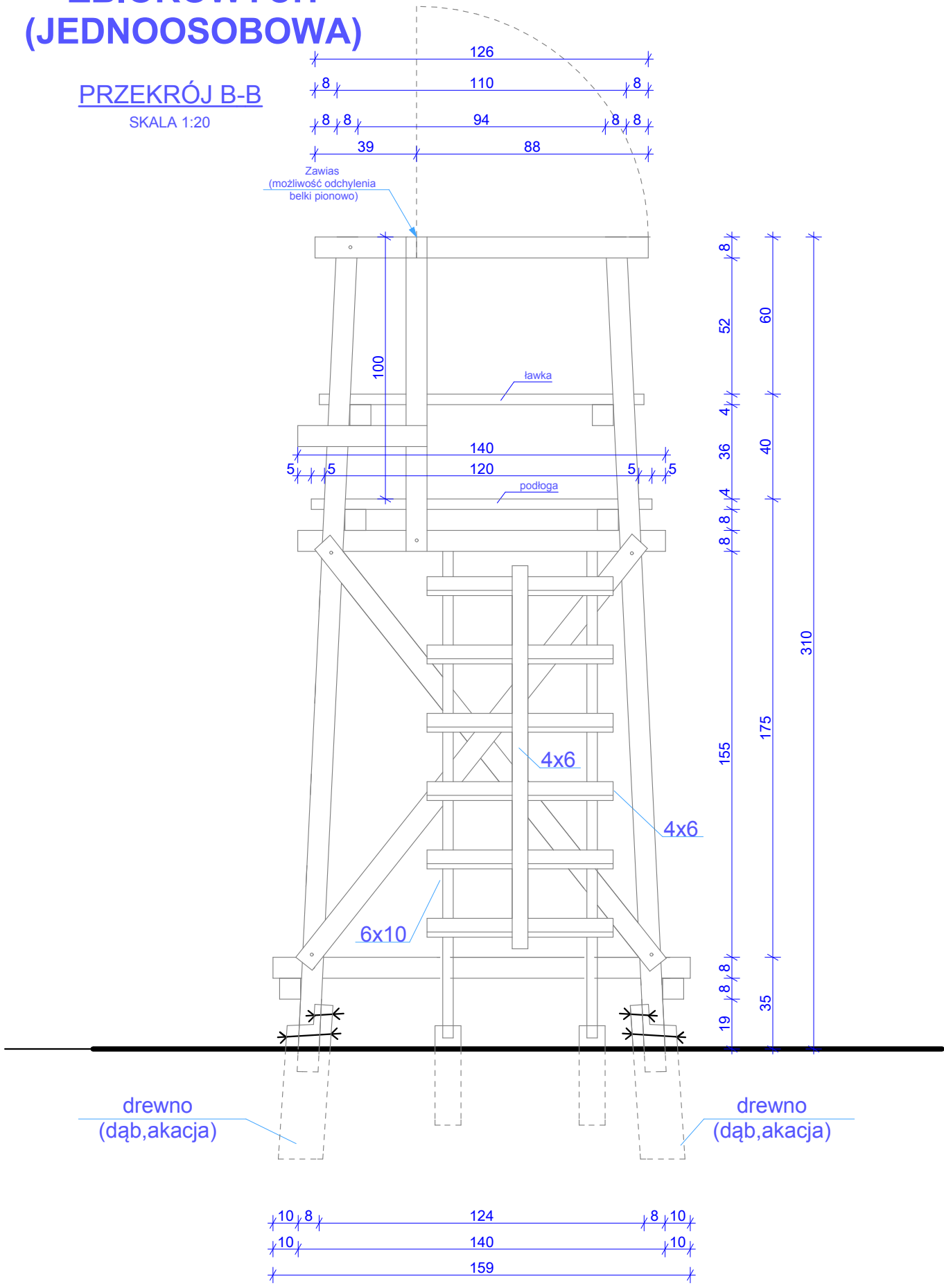

# ZWYŻKA DO POLOWAŃ ZBIOROWYCH (DWUOSOBOWA)

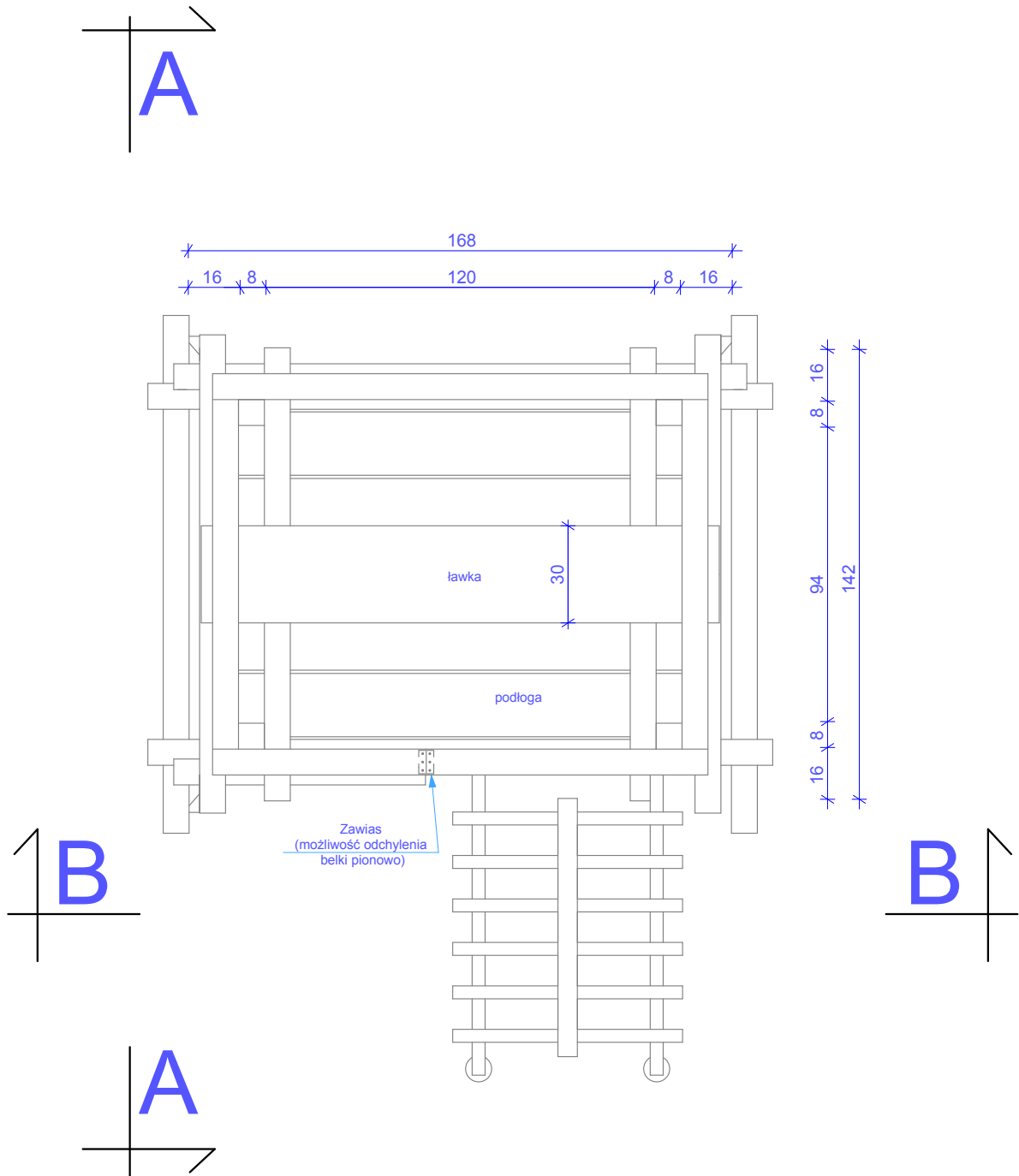

RZUT POZIOMY

SKALA 1:20

# ZWYŻKA DO POLOWAŃ ZBIOROWYCH (DWUOSOBOWA)

## PRZEKRÓJ A-A

SKALA 1:20

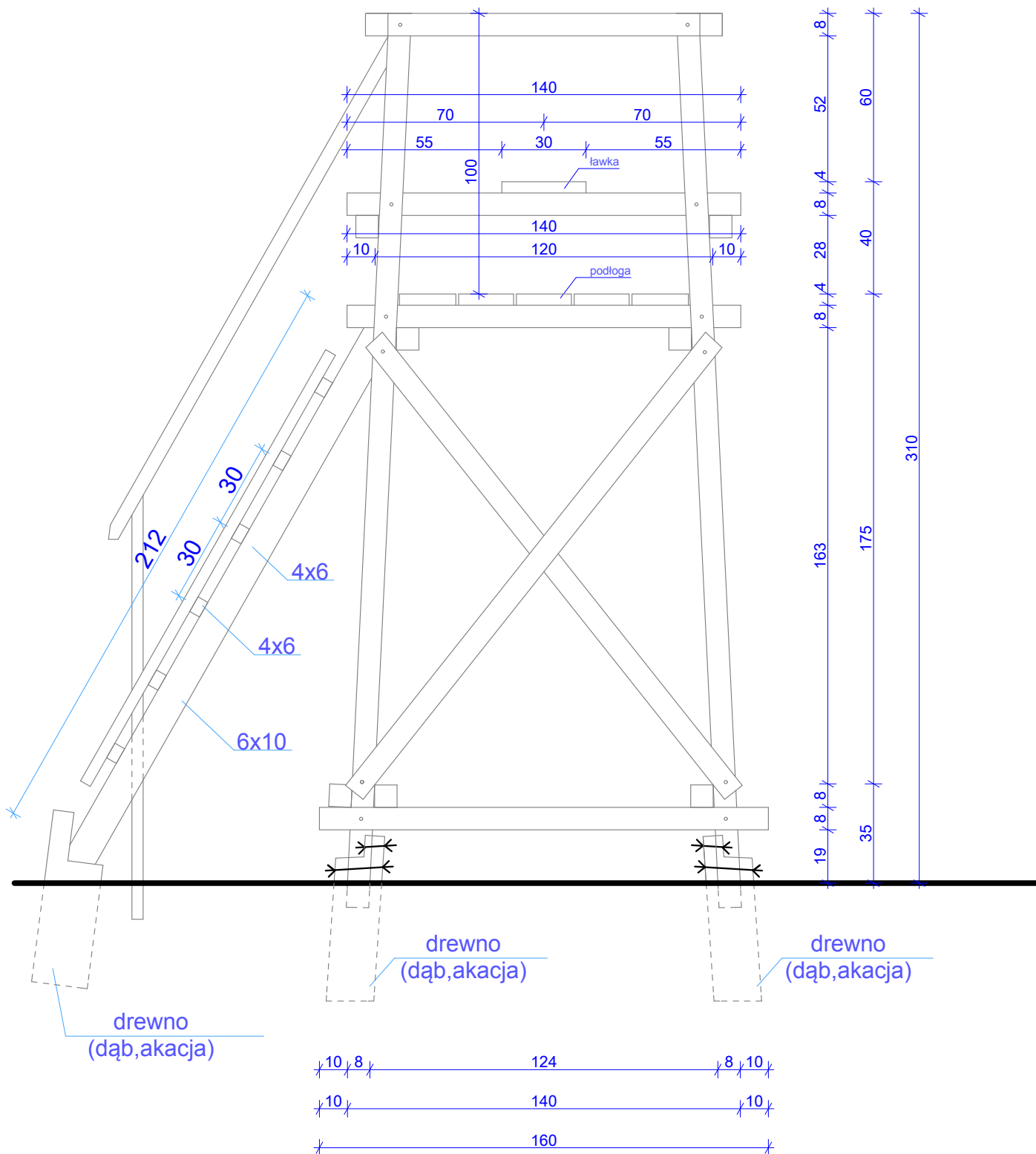
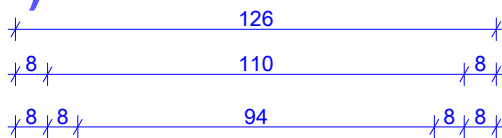

# ZWYŻKA DO POŁOWAŃ ZBIOROWYCH (DWUOSOBOWA)

## PRZEKRÓJ B-B

SKALA 1:20

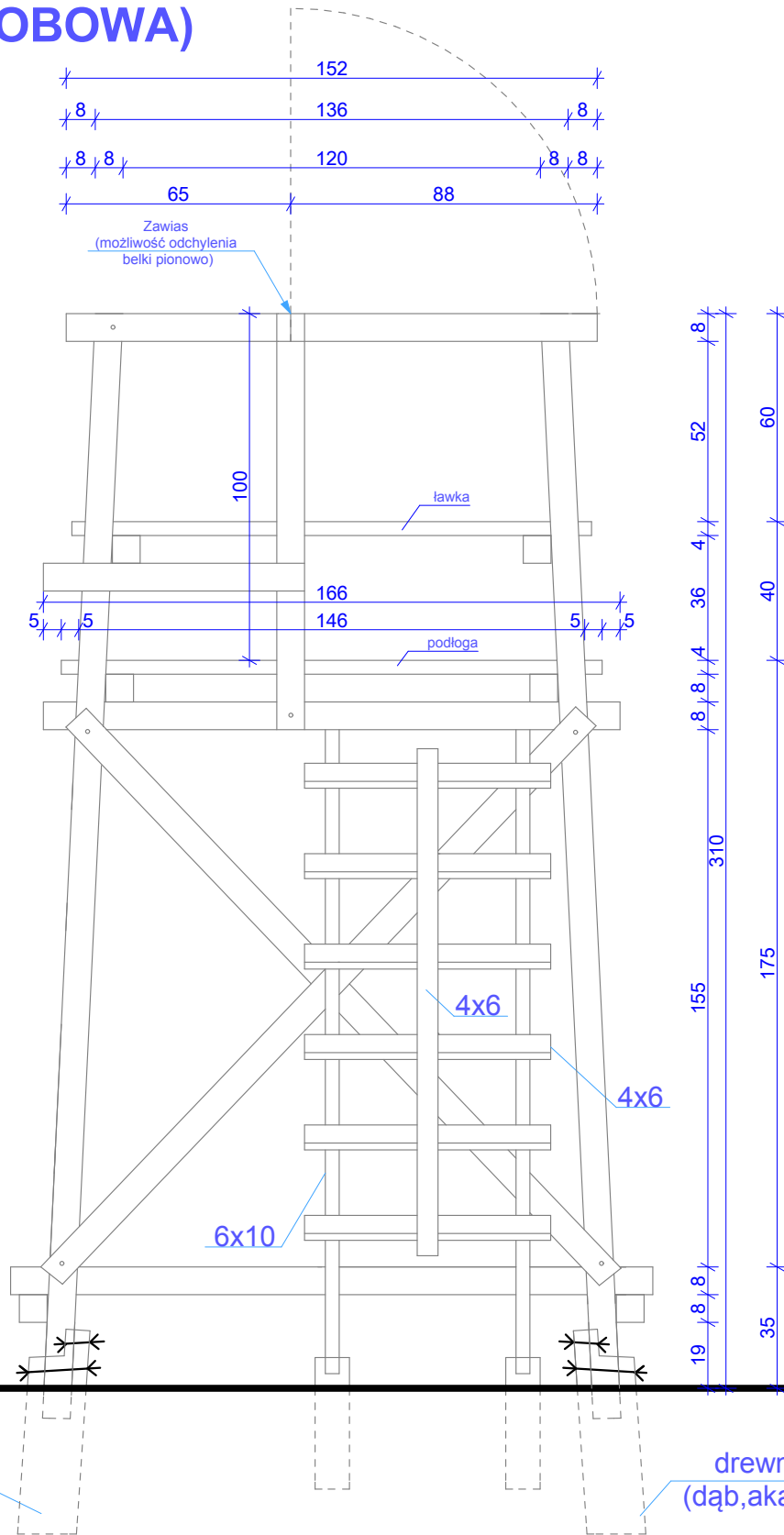

10	8	150	8	10
10		166		10
		185		

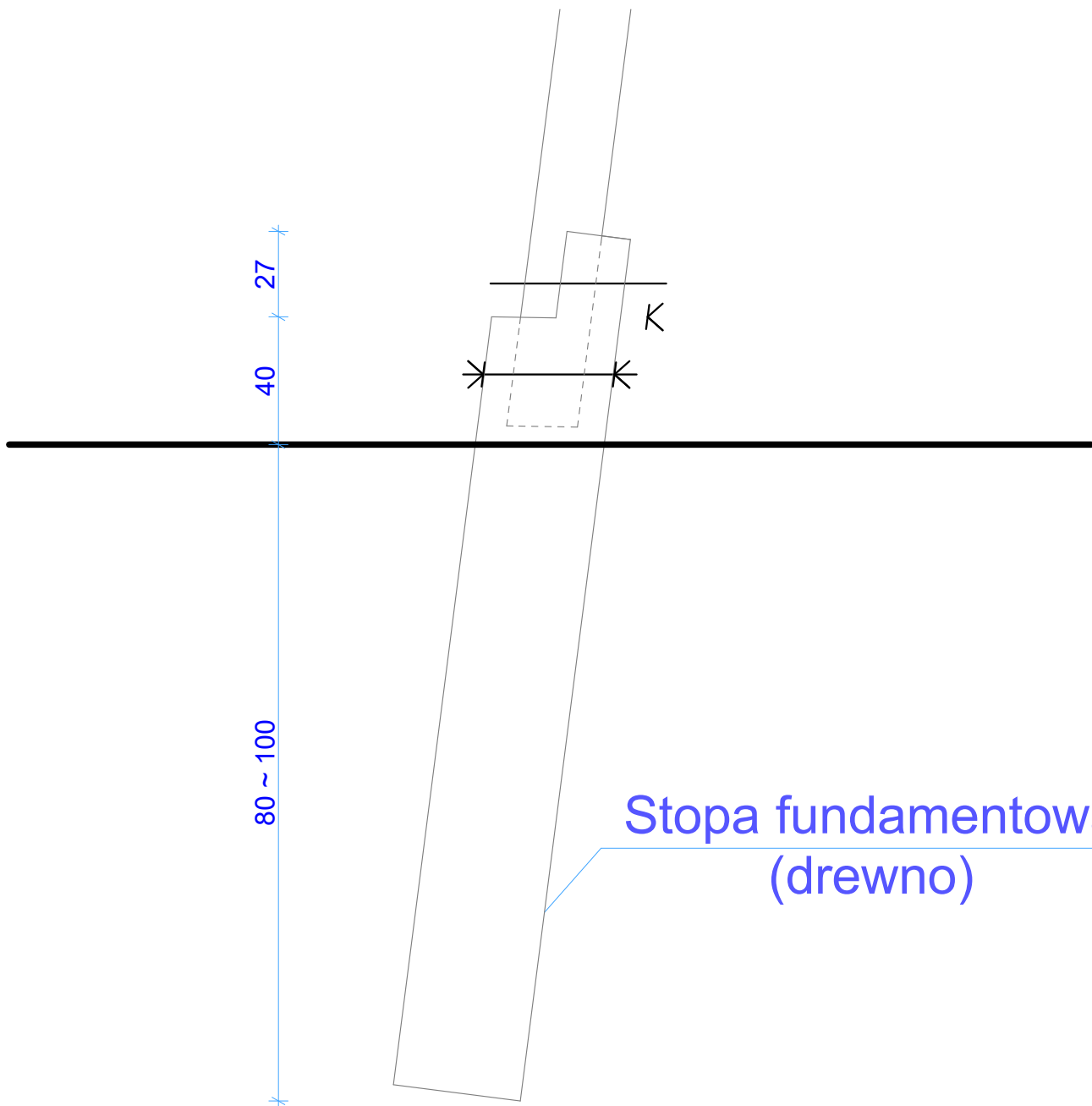

Stopa fundamentowa  
(drewno)

**Opis standardu technologii wykonawstwa prac z zakresu gospodarki łąkowo-rolnej**

**Spis treści:**

Załącznik nr 3.3.1	Opis standardu technologii wykonawstwa prac z zakresu gospodarki łąkowo-rolnej przyjęty zgodnie z pismem Dyrektora Generalnego Lasów Państwowych z dnia 13 sierpnia 2024r. zn. spr.: EZ.011.1.18.2024 w sprawie przekazania do stosowania opisu standardu technologii wykonawstwa prac z zakresu gospodarki łąkowo – rolnej;
Załącznik nr 3.3.2.	Tabela Parametrów

**Opis standardu technologii wykonawstwa prac z zakresu gospodarki łąkowo-rolnej**

## GOSPODARKA ŁĄKOWO-ROLNA

### Uprawa roli, łąk i pastwisk oraz gruntów uprawianych rolniczo

Uprawa roli, łąk i pastwisk to ogół czynności agrotechnicznych wykonywanych ręcznie lub mechanicznie, zgodnie z dobrą praktyką rolniczą, mających na celu wprowadzenie, pielęgnację zasiewów lub nasadzeń oraz ewentualny zbiór roślinności.

#### Uprawa gleby

<i>Nr</i>	<i>Kod czynności do rozliczenia</i>	<i>Kod czynn. / materiału do wyceny</i>	<i>Opis kodu czynności</i>	<i>Jednostka miary</i>
601	ŁR-ORKA	ŁR-ORKA	Głęboka orka	HA
602	ŁR-BORKA	ŁR-BORKA	Uprawa bezorkowa	HA
603	ŁR-PODOR	ŁR-PODOR	Podorywka	HA
604	ŁR-AGRE	ŁR-AGRE	Agregatowanie	HA
605	ŁR-KULT	ŁR-KULT	Kultywatorowanie	HA
606	ŁR-BRON	ŁR-BRON	Bronowanie	HA
607	ŁR-TAL	ŁR-TAL	Talerzowanie	HA
608	ŁR-REDL	ŁR-REDL	Redlenie	HA
609	ŁR-ROZDR	ŁR-ROZDR	Rozdrabnianie pozostałości drzewnych z wymieszaniem ich z wierzchnią warstwą gleby	HA
610	ŁR-WAŁOW	ŁR-WAŁOW	Wałowanie	HA
611	ŁR-PORZPO	ŁR-PORZPO	Porządkowanie pól przez rozdrabnianie pozostałości po uprawach, w celu przygotowania do dalszego użytkowania	HA
612	ŁR-KARCZ	ŁR-KARCZ	Karczowanie pniaków na gruntach przeznaczonych pod uprawę	HA
613	ŁR-PORZ	ŁR-PORZ	Oczyszczanie gruntów przezn. do uprawy ze zbędnych zakrzewień i zadrzewień poprzez wycinanie i	HA

			wynoszenie wyciętego materiału - dla 100% pokrycia powierzchni	
--	--	--	----------------------------------------------------------------	--

### Standard technologii prac obejmuje:

- przygotowanie do pracy oraz regulację potrzebnych maszyn i urządzeń,
- dojazd na wskazaną w zleceniu pozycję oraz powrót,
- wykonanie zabiegu – całość przy użyciu środków i sił będących w dyspozycji Wykonawcy,
- oczyszczanie gruntów przeznaczonych pod uprawę ze zbędnych zakrzewień i zadrzewień poprzez wycinanie i wnoszenie wyciętego materiału na odległość do 25 m lub spychanie.

### Uwagi:

- głęboką orkę należy wykonać przy użyciu pługa rolniczego na głębokość określoną w Tabeli parametrów,
- podorywkę należy wykonać przy użyciu pługa rolniczego na głębokość określoną w Tabeli parametrów,
- uprawa bezorkowa agregatem specjalnie przystosowanym do tego celu, zgodnie z technologią opisaną w Tabeli parametrów,
- agregatowanie należy wykonać przy użyciu agregatu uprawowego gwarantującego spulchnienie na głębokość określoną w Tabeli parametrów,
- kultywatorowanie należy wykonać przy użyciu kultywatora rolniczego poprzez spulchnienie gleby na głębokość określoną w Tabeli parametrów,
- bronowanie należy wykonać z użyciem brony zębatej w celu rozbicia grud ziemi, wyrównania powierzchni, spulchnienia gleby na głębokość określoną w Tabeli parametrów,
- talerzowanie należy przeprowadzić z zastosowaniem brony talerzowej w sposób polegający na przecięciu i odwróceniu wierzchniej warstwy gleby na głębokość określoną w Tabeli parametrów,
- radlenie należy wykonać z użyciem radła ciągnikowego o odpowiednim rozstawie,
- w przypadku wykonywania rozdrabniania pozostałości drzewnych z wymieszaniem z wierzchnią warstwą gleby pozostające po wykonaniu fragmenty gałęzi nie mogą mieć długości większej niż określonej w Tabeli parametrów, a materiał powstały po rozdrabnianiu należy równomiernie wymieszać z glebą na całej powierzchni objętej zabiegiem - na głębokość określoną w Tabeli parametrów,
- wałowanie należy wykonać z użyciem wału, w celu dociśnięcia darni do podłoża oraz zwiększania podsiąku wody,
- rozdrabnianie pozostałości po uprawie rolnej należy wykonywać przy użyciu rozdrabniacza, w przypadkach gdy nie ma możliwości innego przygotowania gleby do uprawy (np. po zasiewach kukurydzy przeznaczonych na żer bez zbioru),
- karczowanie pni polega na mechanicznym usunięciu pni z pól uprawnych w celu umożliwienia prowadzenia prac związanych z uprawą roli. Karpy powinny być wywiezione na maksymalną odległość określoną w Tabeli parametrów.

### Procedura odbioru:

- odbiór prac nastąpi poprzez sprawdzenie prawidłowości wykonania prac związanych z uprawą gleby na roli, łąkach i pastwiskach z opisem czynności i zleceniem oraz poprzez dokonanie pomiaru powierzchni wykonanego zabiegu (np. przy pomocy: dalmierza, taśmy mierniczej, GPS, itp.). Zlecona powierzchnia powinna być pomniejszona o istniejące w wydzieleniu takie elementy jak: drogi, kępy zadrzewień nie objęte zabiegiem itp.
- dla czynności ŁR-PORZ: dokonanie pomiaru powierzchni wykonanego zabiegu (np. przy pomocy: dalmierza, taśmy mierniczej, GPS, itp.). Zlecona, uprzątna powierzchnia powinna być pomniejszona o istniejące na niej elementy nie objęte uprzątniem. Stopień pokrycia

odnosi się do powierzchni zredukowanej, określonej szczegółowo w zleceniu. Powierzchnia zredukowana określana jest w następujący sposób: przykładowa 1 ha powierzchnia do uprawy wymagająca oczyszczenia jedynie na fragmentach (mająca pokrycie krzewami, krzewinkami itp. 20%) będzie traktowana, jako 0,20 ha powierzchnia z pokryciem 100%.

*(rozliczenie z dokładnością do dwóch miejsc po przecinku)*

### Nawożenie

<i>Nr</i>	<i>Kod czynności do rozliczenia</i>	<i>Kod czynn. / materiału do wyceny</i>	<i>Opis kodu czynności</i>	<i>Jednostka miary</i>
614	ŁR-NAWM	ŁR-NAWM	Wysiew nawozów sztucznych	HA
615	ŁR-WAPN	ŁR-WAPN	Wapnowanie	HA
616	ŁR-NAWO	ŁR-NAWO	Nawożenie organiczne	HA

### Standard technologii prac obejmuje:

- przygotowanie do pracy oraz regulację potrzebnych maszyn i urządzeń,
- dojazd na wskazaną w zleceniu pozycję oraz powrót,
- odbiór materiałów nawozowych z magazynów lub innych miejsc składowania na terenie Nadleśnictwa wraz z załadunkiem, przewozem i przeładunkiem,
- rozsiew lub rozrzucenie nawozu,
- zebranie i zwiezenie do wskazanego magazynu opakowań po nawozach – całość przy użyciu środków i sił będących w dyspozycji Wykonawcy.

### Uwagi:

- wysiew nawozów mineralnych należy wykonać przy użyciu rolniczego rozsiewacza gwarantującego równomierne rozłożenie nawozu w dawce określonej w zleceniu,
- wapnowanie należy wykonać z użyciem rozsiewacza gwarantującego równomierne rozłożenie wapna w dawce określonej w zleceniu; maksymalny dojazd rozsiewacza z miejsca składowania wapna do wapnowanego pola nie przekroczy odległości podanej w Tabeli parametrów,
- nawożenie organiczne należy wykonać przy użyciu rozrzutnika do obornika w sposób równomierny na całej nawożonej powierzchni przy dawce określonej w zleceniu; maksymalny dojazd rozrzutnika z miejsca składowania nawozu do nawożonej pozycji nie przekroczy odległości podanej w Tabeli parametrów,
- materiały zapewni Zamawiający.

### Procedura odbioru:

- odbiór prac nastąpi poprzez sprawdzenie prawidłowości wykonania prac związanych z uprawą gleby na roli, łąkach i pastwiskach z opisem czynności i zleceniem oraz poprzez dokonanie pomiaru powierzchni wykonanego zabiegu (np. przy pomocy: dalmierza, taśmy mierniczej, GPS, itp.). Zlecona powierzchnia powinna być pomniejszona o istniejące w wydzieleniu takie elementy jak: drogi, kępy zadrzewień nie objęte zabiegiem itp.
- (rozliczenie z dokładnością do dwóch miejsc po przecinku)*

## Siew nasion, sadzenie bulw, sadzonek drzew i krzewów

<i>Nr</i>	<i>Kod czynności do rozliczenia</i>	<i>Kod czynn. / materiału do wyceny</i>	<i>Opis kodu czynności</i>	<i>Jednostka miary</i>
617	ŁR-WYSNR	ŁR-WYSNR	Wysiew nasion siewnikiem rzutowym z przykryciem nasion	HA
618	ŁR-WYSNAS	ŁR-WYSNAS	Wysiew nasion siewnikiem zbożowym	HA
619	ŁR-WYSNP	ŁR-WYSNP	Wysiew nasion siewnikiem punktowym	HA
620	ŁR-SIEWRC	ŁR-SIEWRC	Siew ręczny nasion rzutem na powierzchnię otwartą	HA
621	ŁR-SADZT	ŁR-SADZT	Sadzenie bulw topinamburu lub ziemniaków	HA
622	ŁR-SADZWM	ŁR-SADZWM	Sadzenie sadzonek wieloletnich w jamkę	TSZT
623	ŁR-WYOR	ŁR-WYOR	Wyoranie pasów pod sadzenie drzewek lub krzewów pługiem leśnym	KTMR
624	ŁR-TAL60	ŁR-TAL60	Wykonanie talerzy pod sadzenie drzewek	TSZT

### Standard technologii prac obejmuje:

- przygotowanie do pracy oraz regulację potrzebnych maszyn i urządzeń,
- dojazd na wskazaną w zleceniu pozycję oraz powrót,
- odbiór materiału siewnego, sadzeniaków z magazynów lub innych miejsc składowania na terenie nadleśnictwa, sadzonek drzew ze szkółki leśnej wraz z załadunkiem, przewozem i przeładunkiem,
- rozsiew materiałów lub ich wysadzenie w określonej dawce lub więźbie,
- zebranie i zwiezenie do wskazanego magazynu opakowań – całość przy użyciu środków i sił będących w dyspozycji Wykonawcy.

### Uwagi:

- wysiew nasion siewnikiem rzutowym należy wykonać w sposób gwarantujący równomierne rozłożenie nasion z przykryciem nasion,
- wysiew nasion siewnikiem zbożowym (np. typu „poznaniak”) wykonać w określonym przez zamawiającego rozstawie rzędów i głębokości podania nasion z jednoczesnym przykryciem glebą i dociśnięciem,
- wysiew nasion siewnikiem punktowym należy wykonać w ustalonej przez zamawiającego w zleceniu głębokości i więźbie siewu, przy jednoczesnym przykryciu i dociśnięciu nasion. Zastosowany siewnik musi pozwalać na punktową, równoczesną z siewem nasion aplikację nawozów mineralnych. Cena usługi musi również ujmować czynności związane z załadunkiem i dowozem nawozu na pozycję oraz związane z jego aplikacją,

- sadzenie bulw topinamburu lub ziemniaków wykonać należy sadzarką lub ręcznie w ustalonej przez zamawiającego więźbie z jednoczesnym obredleniem. Sposób sadzenia określa Tabela parametrów,
- sadzenie drzew i krzewów należy wykonać w jamkę w więźbie określonej przez Zamawiającego,
- wyoranie pasów pod sadzenie drzew i krzewów należy wykonać pługiem leśnym,
- wykonanie talerzy należy wykonać poprzez zdjęcie wierzchniej warstwy gleby do warstwy mineralnej; talerze powinny być o wymiarach określonych w Tabeli parametrów,
- siew nasion rzutem na powierzchnię otwartą należy wykonać w ilości zależnej gatunku wysiewanej rośliny,
- materiały zapewnia Zamawiający.

#### **Procedura odbioru:**

- dla prac, gdzie jednostką rozliczeniową jest hektar [HA]  
odbiór prac nastąpi poprzez sprawdzenie prawidłowości wykonania prac związanych z uprawą gleby na roli, łąkach i pastwiskach z opisem czynności i zleceniem oraz poprzez dokonanie pomiaru powierzchni wykonanego zabiegu (np. przy pomocy: dalmierza, taśmy mierniczej, GPS, itp.). Zlecona powierzchnia powinna być pomniejszona o istniejące w wydzieleniu takie elementy jak: drogi, kępy zadrzewień nie objęte zabiegiem itp.,

*(rozliczenie z dokładnością do dwóch miejsc po przecinku)*

- dla prac, gdzie jednostką rozliczeniową jest tysiąc sztuk [TSZT]  
odbiór prac nastąpi poprzez sprawdzenie prawidłowości wykonania prac z opisem czynności i zleceniem oraz poprzez określenie ilości wykonanych jednostek poprzez ich policzenie na powierzchniach próbnych,

*(rozliczenie z dokładnością do dwóch miejsc po przecinku)*

- dla prac, gdzie jednostką rozliczeniową jest 1000 m [KMTR]  
odbiór prac nastąpi poprzez sprawdzenie prawidłowości wykonania prac z opisem czynności i zleceniem oraz poprzez dokonanie pomiaru długości (np. przy pomocy: dalmierza, taśmy mierniczej, GPS, itp),

*(rozliczenie z dokładnością do dwóch miejsc po przecinku)*

- dla prac, gdzie jednostką rozliczeniową jest godzina [H]  
odbiór prac nastąpi poprzez sprawdzenie prawidłowości wykonania prac godzinowych związanych z gospodarką łąkowo - rolną z opisem czynności i zleceniem oraz potwierdzeniu faktycznie przepracowanych godzin.

*(rozliczenie z dokładnością do 1 godziny)*

## Opryski chemiczne

<i>Nr</i>	<i>Kod czynności do rozliczenia</i>	<i>Kod czynn. / materiału do wyceny</i>	<i>Opis kodu czynności</i>	<i>Jednostka miary</i>
625	ŁR-OPRYSK	ŁR-OPRYSK	Mechaniczny oprysk chemiczny	HA

### Standard technologii prac obejmuje:

- przygotowanie do pracy oraz regulację potrzebnych maszyn i urządzeń,
- dojazd na wskazaną w zleceniu pozycję oraz powrót,
- odbiór środków chemicznych,
- dowóz wody,
- przygotowanie cieczy roboczej o określonym stężeniu,
- zebranie i zwiezenie do wskazanego magazynu opakowań – całość przy użyciu środków i sił będących w dyspozycji wykonawcy.

### Uwagi:

- mechaniczny oprysk należy wykonać w optymalnych warunkach pogodowych zgodnie z instrukcją stosowania środka, atestowanym opryskiwaczem ciągnikowym przy zaangażowaniu operatora posiadającego odpowiednie uprawnienia. Zastosowaną ilość cieczy roboczej na ha każdorazowo ustali Zamawiający,
- sprzęt i narzędzia niezbędne do wykonania zabiegu zapewnia Wykonawca,
- środek chemiczny i wodę zapewnia Zamawiający,
- maksymalną odległość od miejsca odbioru środka chemicznego, zwrotu opakowań po środku chemicznym oraz poboru wody określa Tabela parametrów.

### Procedura odbioru:

- odbiór prac nastąpi poprzez sprawdzenie prawidłowości wykonania prac związanych z opisem czynności i zleceniem oraz poprzez dokonanie pomiaru powierzchni wykonanego zabiegu (np. przy pomocy: dalmierza, taśmy mierniczej, GPS, itp.). Zlecona powierzchnia powinna być pomniejszona o istniejące w wydzielaniu takie elementy jak: drogi, kępy zadrzewień nie objęte zabiegiem itp.  
(rozliczenie z dokładnością do dwóch miejsc po przecinku)

<i>Nr</i>	<i>Kod czynności do rozliczenia</i>	<i>Kod czynn. / materiału do wyceny</i>	<i>Opis kodu czynności</i>	<i>Jednostka miary</i>
626	KOSZ-ZIEL	KOSZ-ZIEL	Ścięcie i rozdrobnienie zielonek na ugorach	HA

### Standard technologii prac obejmuje:

- ścięcie i rozdrobnienie zielonek na ugorze orkanem lub kosiarką bijakową.

### Procedura odbioru:

- odbiór prac nastąpi poprzez zweryfikowanie prawidłowości ich wykonania z opisem czynności i zleceniem oraz pomiarem powierzchni objętej zabiegiem (np. przy pomocy: dalmierza, taśmy mierniczej, GPS, itp).  
(rozliczenie z dokładnością do dwóch miejsc po przecinku)

## Zbiór płodów

<i>Nr</i>	<i>Kod czynności do rozliczenia</i>	<i>Kod czynn. / materiału do wyceny</i>	<i>Opis kodu czynności</i>	<i>Jednostka miary</i>
627	ŁR-KOSZR	ŁR-KOSZR	Koszenie trawy	HA
628	ŁR-WYKŁW	ŁR-WYKŁW	Koszenie trawy z wywozem z łąki	HA
629	ŁR-GRAB	ŁR-GRAB	Przegrabianie (suszenie siana)	HA
630	ŁR-ZGRAB	ŁR-ZGRAB	Zgrabianie siana	HA
631	ŁR-PRAS	ŁR-PRAS	Prasowanie siana	HA
632	ŁR-BALOT	ŁR-BALOT	Balotowanie siana lub masy zielonej	HA
633	ŁR-TOPZ	ŁR-TOPZ	Zbiór bulw topinamburu lub ziemniaków	HA
634	ŁR-KOSZRR	ŁR-KOSZRR	Ścięcie trawy z rozdrobnieniem pokosu	HA

**Standard technologii prac obejmuje:**

- przygotowanie do pracy oraz regulację potrzebnych maszyn i urządzeń,
- dojazd na wskazaną w zleceniu pozycję oraz powrót,
- wykonanie zabiegu – całość przy użyciu środków i sił będących w dyspozycji Wykonawcy.

**Uwagi:**

- koszenie trawy należy wykonać przy użyciu kosiarki rolniczej zaczynając od środka łąki ku jej obrzeżom. Trawa musi być koszona na wysokość określoną w Tabeli parametrów. Wymóg stosowania zestawu koszącego wyposażonego w specjalne urządzenie płoszące zwierzęta bytujące w trawie, np. gwizdki elektroniczne, emitery fal ultradźwiękowych itp., zostanie określony w Tabeli parametrów.
- koszenie trawy z wywozem z łąki należy wykonać przy użyciu kosiarki rolniczej zaczynając od środka łąki ku jej obrzeżom. Trawa musi być koszona na wysokość określoną w Tabeli parametrów. Wymóg stosowania zestawu koszącego wyposażonego w specjalne urządzenie płoszące zwierzęta bytujące w trawie, np. gwizdki elektroniczne, emitery fal ultradźwiękowych itp., zostanie określony w Tabeli parametrów. Usługa obejmuje również zbiór i wywiezienie z łąki skoszonej biomasy w miejsce wskazane przez Zamawiającego na maksymalną odległość oraz maksymalną ilość dni od skoszenia określoną w Tabeli parametrów,
- przegrabianie (suszenie siana) należy wykonać przy użyciu przetrząsacza poprzez jednorazowe przetrząśnięcie i rozrzucenie skoszonej trawy na całej powierzchni łąki. Terminy kolejnych zabiegów ustalone będą przez Zamawiającego stosownie do przebiegu pogody,
- zgrabianie siana wykonywane przy użyciu zgrabarki ciągnikowej polega na zgrabieniu siana lub zielonej masy w rzędy, w sposób umożliwiający użycie prasy wysokiego zgniotu,
- prasowanie siana wykonać należy przy użyciu prasy kostkującej wysokiego zgniotu na kostki siana o wadze jednostkowej określonej w Tabeli parametrów,

- balotowanie siana lub zielonej masy na kiszonkę obejmuje prasowanie siana w baloty o średnicy określonej w Tabeli parametrów, za pomocą prasy wysokiego zgniotu. W przypadku kiszonki należy wykonać foliowanie balotów. Zakup folii leży po stronie Wykonawcy,
- zbiór bulw topinamburu polega na: usunięciu suchych - nadziemnych części roślin oraz mechaniczne wykopanie bulw topinamburu techniką przyjętą przez Wykonawcę, ręczny zbiór wykopanych bulw, następnie jednokrotne bronowanie i ponowny ręczny zbiór bulw, załadunek do worków lub skrzyń o ładowności określonej w Tabeli parametrów, udostępnionych przez Wykonawcę,
- ścięcie trawy z rozdrobieniem pokosu należy wykonać przy użyciu urządzenia posiadającego możliwość ścięcia trawy wraz z rozdrobieniem pokosu. Trawa musi być koszona na wysokość określoną w Tabeli parametrów. Wymóg stosowania zestawu koszącego wyposażonego w specjalne urządzenie płoszące zwierzęta bytujące w trawie, np. gwizdki elektroniczne, emiterzy fal ultradźwiękowych itp., zostanie określony w Tabeli parametrów.

#### **Procedura odbioru:**

- odbiór prac nastąpi poprzez sprawdzenie prawidłowości wykonania prac związanych z uprawą gleby na roli, łąkach i pastwiskach z opisem czynności i zleceniem oraz poprzez dokonanie pomiaru powierzchni wykonanego zabiegu (np. przy pomocy: dalmierza, taśmy mierniczej, GPS, itp.). Zlecona powierzchnia powinna być pomniejszona o istniejące w wydzieleniu takie elementy jak: drogi, kępy zadrzewień nie objęte zabiegiem itp.  
(rozliczenie z dokładnością do dwóch miejsc po przecinku)

#### **Zbiór płodów( zbóż)**

<i>Nr</i>	<i>Kod czynności do rozliczenia</i>	<i>Kod czynności/ materiału do wyceny</i>	<i>Opis kodu czynności</i>	<i>Jednostka miary</i>
635	ŁR-KOMB	ŁR-KOMBR	Zbiór zbóż kombajnem polowym z rozdrobieniem słomy	HA
636	ŁR-KOMB	ŁR-KOMB	Zbiór zbóż kombajnem polowym bez rozdrobienia słomy	HA
637	ŁR-PRASSŁ	ŁR-PRASSŁ	Prasowanie słomy	HA
638	ŁR-BALOTS	ŁR-BALOTS	Balotowanie słomy	HA

#### **Standard technologii prac obejmuje:**

- przygotowanie do pracy oraz regulację potrzebnych maszyn i urządzeń,
- dojazd na wskazaną w zleceniu pozycję oraz powrót,
- wykonanie zabiegu: koszenie, podbieranie, omłot zboża oraz oczyszczenie ziarna, zsypanie ziarna na przyczepę; przewóz ziarna na miejsce wskazane przez Zamawiającego wraz z rozładunkiem na maksymalną odległość określoną w Tabeli parametrów,
- zbieranie skoszonej słomy oraz prasowanie lub balotowanie podebranego materiału.

- Przewiezienie oraz zestawienie zebranej słomy na maksymalną odległość określoną w Tabeli parametrów.
- zestawienie sprasowanej/zbalotowanej słomy w miejsce wskazane w zleceniu.

**Uwagi:**

- zbiór zbóż kombajnem polowym polega na jednoczesnego koszeniu i młóceniu zboża oraz przewiezienia zboża we wskazane miejsce wraz z rozładunkiem,
- prasowanie słomy należy wykonać przy użyciu prasy kostkującej, kostki o wadze jednostkowej określonej w Tabeli parametrów,
- balotowanie słomy obejmuje prasowanie słomy w baloty o średnicy określonej w Tabeli parametrów.

**Procedura odbioru:**

- odbiór prac nastąpi poprzez sprawdzenie prawidłowości wykonania prac z opisem czynności i zleceniem oraz poprzez dokonanie pomiaru powierzchni wykonanego zabiegu (np. przy pomocy: dalmierza, taśmy mierniczej, GPS, itp.). Zlecona powierzchnia powinna być pomniejszona o istniejące w wydzieleniu takie elementy jak: drogi, kępy zadrzewień, itp., nie objęte zabiegiem.  
(rozliczenie z dokładnością do dwóch miejsc po przecinku)

Nr	Kod czynności do rozliczenia	Kod czynn. / materiału do wyceny	Opis kodu czynności	Jednostka miary
639	ŁR-ZABDRZ	ŁR-ZABDRZ	Indywidualne zabezpieczenie drzewek siatką	TSZT

**Standard technologii prac obejmuje:**

- dowóz materiałów,
- przygotowanie słupków oraz ich wbicie lub wkopanie,
- zamocowaniu do słupków siatki przy pomocy skobli.

**Uwagi:**

- drewno na słupki i siatkę zapewnia Zamawiający,
- ilość słupków na każde drzewo określa Tabela parametrów.

**Procedura odbioru:**

- odbiór prac nastąpi poprzez sprawdzenie prawidłowości wykonania prac z opisem czynności i zleceniem oraz poprzez określenie ilości wykonanych jednostek poprzez ich policzenie na powierzchniach próbnych.

*(rozliczenie z dokładnością do dwóch miejsc po przecinku)*

**Prace godzinowe ręczne i mechaniczne**

Nr	Kod czynności do rozliczenia	Kod czynn. / materiału do wyceny	Opis kodu czynności	Jednostka miary
640	GODZ ŁRH8	GODZ ŁRH8	Prace godzinowe ręczne w gosp. łąkowo-rolnej	H
641	GODZ ŁMH8	GODZ ŁMH8	Prace godz. wyk. ciągnikiem w gosp. łąkowo-rolnej	H
642	GODZ ŁRU8	GODZ ŁRU8	Prace godzinowe ręczne z urządzeniem w gosp. łąkowo-rolnej	H

643	GODZŁRH23	GODZŁRH23	Prace godzinowe wykonane ręcznie w gosp. łąkowo-rolnej	H
644	GODZŁMH23	GODZŁMH23	Prace wykonywane innym sprzętem mechanicznym w gosp. łąkowo-rolnej	H

**Standard technologii prac obejmuje:**

- wszystkie inne prace związane z gospodarką łąkowo-rolną, które nie zostały opisane w pozycjach od 601 do 639.

**Procedura odbioru:**

- dla prac, gdzie jednostką rozliczeniową jest godzina [H] odbiór prac nastąpi poprzez sprawdzenie prawidłowości wykonania prac godzinowych związanych z gospodarką łąwiecką z opisem czynności i zleceniem oraz potwierdzeniu faktycznie przepracowanych godzin.

*(rozliczenie z dokładnością do 0,5 godziny)*

**Tabela Parametrów**

## Tabela parametrów

### opis standardu technologii wykonawstwa prac z zakresu gospodarki łąkowo-rolnej

Nr pozycji OSTWPL	Kod czynności do rozliczenia	Opis parametru	Wartość	Jednostka miary
601	ŁR-ORKA	Minimalna głębokość pełnej orki	20-35	cm
602	ŁR-BORKA	Uprawa bezorkowa	bronowanie należy wykonać z użyciem brony zębatej w celu rozbicia grud ziemi, wyrównania powierzchni, spulchnienia gleby na głębokość 2 – 7 cm.	-
603	ŁR-PODOR	Głębokość podorywki		cm (+/- 10%)
604	ŁR-AGRE	Głębokość agregatowania		cm (+/- 10%)
605	ŁR-KULT	Głębokość kultywowania		cm (+/- 10%)
606	ŁR-BRON	Głębokość bronowania		cm (+/- 10%)
607	ŁR-TAL	Głębokość talerzowania	7 – 12 cm.	cm (+/- 10%)
609	ŁR-ROZDR	Maksymalna długość pozostałości drzewnych po rozdrobieniu		cm
609	ŁR-ROZDR	Minimalna głębokość wymieszania pozostałości drzewnych z glebą		cm
612	ŁR-KARCZ	Maksymalna odległość wywozu karp	15	km
615	ŁR-WAPN	Maksymalna odległość dojazdu z miejsca składowania wapna do pola	15	km
616	ŁR-NAWO	Maksymalna odległość dojazdu z miejsca składowania nawozu do pola	15	km
621	ŁR-SADZT	Sposób sadzenia		-
624	ŁR-TAL60	Minimalne wymiary talerza		cm
625	ŁR-OPRYSK	Maksymalna odległość odbioru środka chemicznego		km
625	ŁR-OPRYSK	Maksymalna odległość zwrotu opakowań po środku chemicznym		km

<b>Nr pozycji OSTWPL</b>	<b>Kod czynności do rozliczenia</b>	<b>Opis parametru</b>	<b>Wartość</b>	<b>Jednostka miary</b>
625	ŁR-OPRYSK	Maksymalna odległość poboru wody		km
627	ŁR-KOSZR	Wysokość koszenia trawy	5-10	cm (+/- 10%)
627	ŁR-KOSZR	Stosowanie zestawu koszącego wyposażonego w urządzenia płoszące zwierzęta (Tak/Nie)	koszenie trawy należy wykonać przy użyciu kosiarki rolniczej zaczynając od środka łąki ku jej obrzeżom. Zestaw koszący musi być wyposażony w specjalne urządzenie płoszące zwierzęta bytujące w trawie, np. gwizdki elektroniczne, emiterzy fal ultradźwiękowych itp.	-
628	ŁR-WYKŁW	Wysokość koszenia trawy	5-10	cm (+/- 10%)

Nr pozycji OSTWPL	Kod czynności do rozliczenia	Opis parametru	Wartość	Jednostka miary
628	ŁR-WYKŁW	Stosowanie zestawu koszącego wyposażonego w urządzenia płoszące zwierzęta (Tak/Nie)	koszenie trawy należy wykonać przy użyciu kosiarki rolniczej zaczynając od środka łąki ku jej obrzeżom. Zestaw koszący musi być wyposażony w specjalne urządzenie płoszące zwierzęta bytujące w trawie, np. gwizdki elektroniczne, emiterzy fal ultradźwiękowych itp.	-
628	ŁR-WYKŁW	Maksymalna odległość wywozu biomasy		m
628	ŁR-WYKŁW	Ilość dni na usunięcie biomasy		dzień
631	ŁR-PRAS	Waga kostki siana		kg (+/- 20%)
632	ŁR-BALOT	Maksymalna średnica balotu	0,8 - 1,2	m
633	ŁR-TOPZ	Ładowność worka/skrzyni		kg
634	ŁR-KOSZRR	Wysokość ścięcia trawy		cm (+/- 10%)
634	ŁR-KOSZRR	Stosowanie zestawu koszącego wyposażonego w urządzenia płoszące zwierzęta (Tak/Nie)		-
635	ŁR-KOMB	Maksymalna odległość przewozu		km
636	ŁR-KOMB	Maksymalna odległość przewozu		km
637	ŁR-PRASSŁ	Maksymalna odległość przewozu		km
637	ŁR-PRASSŁ	Waga kostki słomy		kg
638	ŁR-BALOTS	Maksymalna odległość przewozu		km
638	ŁR-BALOTS	Maksymalna średnica balotu		m
639	ŁR-ZABDRZ	Ilość słupków na każde drzewo		szt

\_\_\_\_\_  
\_\_\_\_\_  
\_\_\_\_\_

(Nazwa i adres wykonawcy)

\_\_\_\_\_, dnia \_\_\_\_\_ r.

**OŚWIADCZENIE WYKONAWCY  
O BRAKU PODSTAW DO WYKLUCZENIA**

Na potrzeby postępowania o udzielenie zamówienia publicznego prowadzonego przez Zamawiającego – Skarb Państwa Państwowe Gospodarstwo Leśne Lasy Państwowe Nadleśnictwo Warcino z siedzibą w Kępicach, w trybie podstawowym z możliwością negocjacji, o którym mowa w art. 275 pkt 2 ustawy z dnia 11 września 2019 r. Prawo zamówień publicznych (tekst jedn.: Dz. U. z 2024 r. poz. 1320 z późn. zm. -„PZP”) **„Wykonywanie usług z zakresu gospodarki łowieckiej na terenie OHZ Warcino i gospodarki łąkowo-rolnej w Nadleśnictwie Warcino w roku 2026”**

Ja niżej podpisany

\_\_\_\_\_  
działając w imieniu i na rzecz  
\_\_\_\_\_  
\_\_\_\_\_

oświadczam, że nie podlegam/reprezentowany przeze mnie Wykonawca nie podlega wykluczeniu z ww. postępowania na podstawie art. 108 ust. 1 pkt 1-6, art. 109 ust. 1 pkt 1-5 i 7-10 PZP oraz art. 7 ust. 1 pkt 1-3 ustawy z dnia 13 kwietnia 2022 r. o szczególnych rozwiązaniach w zakresie przeciwdziałania wspieraniu agresji na Ukrainę oraz służących ochronie bezpieczeństwa narodowego (tekst jedn.: Dz. U. z 2025 r. poz. 514).

**JEŻELI DOTYCZY:**

Oświadczam, że zachodzą w stosunku do mnie/do reprezentowanego przeze mnie podmiotu podstawy wykluczenia z postępowania na podstawie art. \_\_\_\_ PZP (podać należy zastosowaną podstawę wykluczenia spośród wymienionych w art. 108 ust. 1 pkt 1, 2 i 5 lub art. 109 ust. 1 pkt 2-5, 7-10 PZP). Jednocześnie oświadczam, że w związku z ww. okolicznością, na podstawie art. 110 ust. 2 PZP podjęte zostały następujące czynności:

\_\_\_\_\_

---

---

---

Oświadczam, że wszystkie informacje podane w powyższych oświadczeniach są aktualne i zgodne z prawdą oraz zostały przedstawione z pełną świadomością konsekwencji wprowadzenia zamawiającego w błąd przy przedstawianiu informacji.

---

(podpis)

*Dokument musi być złożony pod rygorem nieważności  
w formie elektronicznej (tj. w postaci elektronicznej opatrzonej  
kwalifikowanym podpisem elektronicznym) lub w postaci elektronicznej  
opatrzonej podpisem zaufanym lub podpisem osobistym*

\_\_\_\_\_  
\_\_\_\_\_  
\_\_\_\_\_

(Nazwa i adres podmiotu udostępniającego zasoby)

\_\_\_\_\_, dnia \_\_\_\_\_ r.

**OŚWIADCZENIE PODMIOTU UDOSTĘPNIĄCEGO ZASOBY  
O BRAKU PODSTAW DO WYKLUCZENIA**

Na potrzeby postępowania o udzielenie zamówienia publicznego prowadzonego przez Zamawiającego – Skarb Państwa Państwowe Gospodarstwo Leśne Lasy Państwowe Nadleśnictwo Warcino z siedzibą w Kępicach, w trybie podstawowym z możliwością negocjacji, o którym mowa w art. 275 pkt 2 ustawy z dnia 11 września 2019 r. Prawo zamówień publicznych (tekst jedn.: Dz. U. z 2024 r. poz. 1320 z późn. zm. - „PZP”) na **„Wykonywanie usług z zakresu gospodarki łowieckiej na terenie OHZ Warcino i gospodarki łąkowo-rolnej w Nadleśnictwie Warcino w roku 2026”**,

Ja niżej podpisany

\_\_\_\_\_  
działając w imieniu i na rzecz  
\_\_\_\_\_  
\_\_\_\_\_  
\_\_\_\_\_

oświadczam, że nie podlegam/reprezentowany przeze mnie podmiot nie podlega wykluczeniu z ww. postępowania na podstawie art. 108 ust. 1 pkt 1-6, art. 109 ust. 1 pkt 1-5 i 7-10 PZP oraz art. 7 ust. 1 pkt 1-3 ustawy z dnia 13 kwietnia 2022 r. o szczególnych rozwiązaniach w zakresie przeciwdziałania wspieraniu agresji na Ukrainę oraz służących ochronie bezpieczeństwa narodowego (tekst jedn.: Dz. U. z 2025 r. poz. 514).

**JEŻELI DOTYCZY:**

Oświadczam, że zachodzą w stosunku do mnie/do reprezentowanego przeze mnie podmiotu podstawy wykluczenia z postępowania na podstawie art. \_\_\_\_ PZP (podać należy zastosowaną podstawę wykluczenia spośród wymienionych w art. 108 ust. 1 pkt 1, 2 i 5 lub art. 109 ust. 1 pkt 2-5, 7-10 PZP). Jednocześnie oświadczam, że w związku z ww. okolicznością, na podstawie art. 110 ust. 2 PZP podjęte zostały następujące czynności:

\_\_\_\_\_

---

---

---

Oświadczam, że wszystkie informacje podane w powyższych oświadczeniach są aktualne i zgodne z prawdą oraz zostały przedstawione z pełną świadomością konsekwencji wprowadzenia zamawiającego w błąd przy przedstawianiu informacji.

---

(podpis)

*Dokument musi być złożony pod rygorem nieważności  
w formie elektronicznej (tj. w postaci elektronicznej opatrzonej  
kwalifikowanym podpisem elektronicznym) lub w postaci elektronicznej  
opatrzonej podpisem zaufanym lub podpisem osobistym*

\_\_\_\_\_  
\_\_\_\_\_  
\_\_\_\_\_

(Nazwa i adres Wykonawcy)

\_\_\_\_\_, dnia \_\_\_\_\_ r.

**OŚWIADCZENIE WYKONAWCY  
O SPEŁNIANIU WARUNKÓW UDZIAŁU W POSTĘPOWANIU**

W związku ze złożeniem oferty w postępowaniu o udzielenie zamówienia publicznego prowadzonym przez Zamawiającego – Skarb Państwa Państwowe Gospodarstwo Leśne Lasy Państwowe Nadleśnictwo Warcino w trybie podstawowym z możliwością negocjacji, o którym mowa w art. 275 pkt 2 ustawy z dnia 11 września 2019 r. Prawo zamówień publicznych (tekst jedn.: Dz. U. z 2024 r. poz. 1320 z późn. zm.) na „*Wykonywanie usług z zakresu gospodarki łowieckiej na terenie OHZ Warcino i gospodarki łąkowo-rolnej w Nadleśnictwie Warcino w roku 2026*”,

Ja niżej podpisany

\_\_\_\_\_

działając w imieniu i na rzecz

\_\_\_\_\_

\_\_\_\_\_

\_\_\_\_\_

**INFORMACJA DOTYCZĄCA WYKONAWCY**

oświadczam, że spełniam warunki udziału w postępowaniu określone przez Zamawiającego w pkt 7.1 SWZ dla ww. postępowania o udzielenie zamówienia publicznego.

**INFORMACJA W ZWIĄZKU Z POLEGANIEM NA ZASOBACH INNYCH PODMIOTÓW**

Ponadto oświadczam, że w celu wykazania spełniania warunków udziału w postępowaniu, określonych przez Zamawiającego w pkt 7.1 ppkt \_\_\_\_\_ SWZ (wskazać właściwą jednostkę redakcyjną SWZ, w której określono warunki udziału w postępowaniu), polegam na zasobach następującego/ych podmiotu/ów:

\_\_\_\_\_

\_\_\_\_\_

\_\_\_\_\_

w następującym zakresie:

\_\_\_\_\_

---

---

---

*(wskazać podmiot i określić odpowiedni zakres dla wskazanego podmiotu)*

### **OŚWIADCZENIE DOTYCZĄCE PODANYCH INFORMACJI**

Oświadczam, że wszystkie informacje podane w powyższych oświadczeniach są aktualne i zgodne z prawdą oraz zostały przedstawione z pełną świadomością konsekwencji wprowadzenia zamawiającego w błąd przy przedstawianiu informacji.

---

(podpis)

*Dokument musi być złożony pod rygorem nieważności  
w formie elektronicznej (tj. w postaci elektronicznej opatrzonej  
kwalifikowanym podpisem elektronicznym) lub w postaci elektronicznej  
opatrzonej podpisem zaufanym lub podpisem osobistym*

\_\_\_\_\_  
\_\_\_\_\_  
\_\_\_\_\_

(Nazwa i adres podmiotu udostępniającego zasoby)

\_\_\_\_\_, dnia \_\_\_\_\_ r.

**OŚWIADCZENIE  
PODMIOTU UDOSTĘPNIAJĄCEGO ZASOBY  
O SPEŁNIANIU WARUNKÓW UDZIAŁU W POSTĘPOWANIU**

Na potrzeby postępowania o udzielenie zamówienia publicznego prowadzonego przez Zamawiającego – Skarb Państwa Państwowe Gospodarstwo Leśne Lasy Państwowe Nadleśnictwo Warcino z siedzibą w Kępicach, w trybie podstawowym z możliwością negocjacji, o którym mowa w art. 275 pkt 2 ustawy z dnia 11 września 2019 r. Prawo zamówień publicznych (tekst jedn.: Dz. U. z 2024 r. poz. 1320 z późn. zm.) na „**Wykonywanie usług z zakresu gospodarki łowieckiej na terenie OHZ Warcino i gospodarki łąkowo-rolnej w Nadleśnictwie Warcino w roku 2026**”

Ja niżej podpisany

\_\_\_\_\_  
działając w imieniu i na rzecz

\_\_\_\_\_  
\_\_\_\_\_

Oświadczam, że spełniam/reprezentowany przeze mnie podmiot spełnia warunki udziału w postępowaniu określone przez Zamawiającego w pkt 7.1 ppkt \_\_\_\_ (wskazać właściwą jednostkę redakcyjną SWZ, w której określono warunki udziału w postępowaniu) Specyfikacji Warunków Zamówienia, na potrzeby spełniania których udostępniam Wykonawcy w w/w postępowaniu swoje zasoby.

Oświadczam, że wszystkie informacje podane w powyższych oświadczeniach są aktualne i zgodne z prawdą oraz zostały przedstawione z pełną świadomością konsekwencji wprowadzenia zamawiającego w błąd przy przedstawianiu informacji.

\_\_\_\_\_  
(podpis)

*Dokument musi być złożony pod rygorem nieważności  
w formie elektronicznej (tj. w postaci elektronicznej opatrzonej  
kwalifikowanym podpisem elektronicznym) lub w postaci elektronicznej  
opatrzonej podpisem zaufanym lub podpisem osobistym*

\_\_\_\_\_  
\_\_\_\_\_  
\_\_\_\_\_

(Nazwa i adres podmiotu udostępniającego zasoby)

\_\_\_\_\_, dnia \_\_\_\_\_ r.

**ZOBOWIĄZANIE DO ODDANIA WYKONAWCY  
DO DYSPOZYCJI NIEZBĘDNYCH ZASOBÓW NA POTRZEBY WYKONANIA ZAMÓWIENIA**

Działając w imieniu \_\_\_\_\_ z siedzibą w \_\_\_\_\_ oświadczam, że ww. podmiot trzeci zobowiązuje się, na zasadzie art. 118 w zw. z art. 266 ustawy z dnia 11 września 2019 r. Prawo zamówień publicznych (tekst jedn. Dz. U. z 2024 r. poz. 1320 z późn. zm.) udostępnić wykonawcy przystępującemu do postępowania w sprawie zamówienia publicznego prowadzonego w trybie podstawowym z możliwością negocjacji na „**Wykonywanie usług z zakresu gospodarki łowieckiej na terenie OHZ Warcino i gospodarki łąkowo-rolnej w Nadleśnictwie Warcino w roku 2026**” („Postępowanie”), tj.:

\_\_\_\_\_ z siedzibą w \_\_\_\_\_ („Wykonawca”), następujące zasoby:

- \_\_\_\_\_,
- \_\_\_\_\_,
- \_\_\_\_\_,
- \_\_\_\_\_,

na potrzeby spełnienia przez Wykonawcę następujących warunków udziału w Postępowaniu:

\_\_\_\_\_  
\_\_\_\_\_  
\_\_\_\_\_  
\_\_\_\_\_.

Wykonawca będzie mógł wykorzystywać ww. zasoby przy wykonywaniu zamówienia w następujący sposób: \_\_\_\_\_

\_\_\_\_\_  
\_\_\_\_\_  
\_\_\_\_\_  
\_\_\_\_\_.

\_\_\_\_\_  
\_\_\_\_\_  
\_\_\_\_\_.

W wykonywaniu zamówienia będziemy uczestniczyć w następującym czasie i zakresie:

\_\_\_\_\_  
\_\_\_\_\_  
\_\_\_\_\_  
\_\_\_\_\_.

Ww. podmiot trzeci, na zdolnościach którego wykonawca polega w odniesieniu do warunków udziału w postępowaniu dotyczących wykształcenia, kwalifikacji zawodowych lub doświadczenia, zrealizuje usługi, których wskazane zdolności dotyczą.

Z Wykonawcą łączyć nas będzie \_\_\_\_\_  
\_\_\_\_\_.

\_\_\_\_\_  
(podpis)

*Dokument może być przekazany:*

*(1) w postaci elektronicznej opatrzonej kwalifikowanym podpisem elektronicznym, podpisem osobistym lub podpisem zaufanym przez podmiot udostępniający zasoby*

*lub*

*(2) jako cyfrowe odwzorowanie dokumentu, który został sporządzony w postaci papierowej i opatrzony własnoręcznym podpisem potwierdzające zgodność odwzorowania cyfrowego z dokumentem w postaci papierowej; cyfrowe odwzorowanie dokumentu (elektroniczna kopia dokumentu, który został sporządzony w postaci papierowej i opatrzony własnoręcznym podpisem) jest opatrywane kwalifikowanym podpisem elektronicznym, podpisem osobistym lub podpisem zaufanym przez wykonawcę lub przez notariusza.*

\_\_\_\_\_  
\_\_\_\_\_  
\_\_\_\_\_

(Nazwa i adres wykonawcy)

\_\_\_\_\_, dnia \_\_\_\_\_ r.

**OŚWIADCZENIE WYKONAWCY W ZAKRESIE ART. 108 UST. 1 PKT 5 PZP  
O PRZYNALEŻNOŚCI LUB BRAKU PRZYNALEŻNOŚCI DO TEJ SAMEJ GRUPY  
KAPITAŁOWEJ**

W związku ze złożeniem oferty w postępowaniu o udzielenie zamówienia publicznego prowadzonym w trybie podstawowym z możliwością negocjacji na „*Wykonywanie usług z zakresu gospodarki łowieckiej na terenie OHZ Warcino i gospodarki łąkowo-rolnej w Nadleśnictwie Warcino w roku 2026*”

Ja niżej podpisany

\_\_\_\_\_  
\_\_\_\_\_

działając w imieniu i na rzecz

\_\_\_\_\_  
\_\_\_\_\_

oświadczam, że Wykonawca, którego reprezentuję nie przynależy do grupy kapitałowej w rozumieniu ustawy z dnia 16 lutego 2007 r. o ochronie konkurencji i konsumentów (tekst jedn.: Dz. U. z 2024 r., poz. 1616 z późn. zm.) z innym wykonawcą, który złożył ofertę w przedmiotowym postępowaniu\*

oświadczam, że Wykonawca, którego reprezentuję przynależy do grupy kapitałowej w rozumieniu ustawy z dnia 16 lutego 2007 r. o ochronie konkurencji i konsumentów (tekst jedn. Dz. U. z 2024 r., poz. 1616 z późn. zm.) wraz z wykonawcą, który złożył ofertę przedmiotowym postępowaniu tj. (podać nazwę i adres)\*:

\_\_\_\_\_  
\_\_\_\_\_\*\*

---

(podpis)

*\* należy skreślić odpowiedni kwadrat,*

*\*\* wraz ze złożeniem oświadczenia o przynależności do tej samej grupy kapitałowej Wykonawca przedkłada dokumenty lub informacje potwierdzające przygotowanie oferty niezależnie od innego Wykonawcy należącego do tej samej grupy kapitałowej.*

*Dokument może być przekazany:*

*(1) w postaci elektronicznej opatrzonej kwalifikowanym podpisem elektronicznym, podpisem zaufanym lub podpisem osobistym przez wykonawcę*

*lub*

*(2) jako cyfrowe odwzorowanie dokumentu, który został sporządzony w postaci papierowej i opatrzonej własnoręcznym podpisem potwierdzające zgodność odwzorowania cyfrowego z dokumentem w postaci papierowej; cyfrowe odwzorowanie dokumentu (elektroniczna kopia dokumentu, który został sporządzony w postaci papierowej i opatrzonej własnoręcznym podpisem) jest opatrywane kwalifikowanym podpisem elektronicznym, podpisem zaufanym lub podpisem osobistym przez wykonawcę lub przez notariusza.*

\_\_\_\_\_  
\_\_\_\_\_  
\_\_\_\_\_

(Nazwa i adres wykonawcy/podmiotu udostępniającego zasoby\*)

\_\_\_\_\_, dnia \_\_\_\_\_ r.

**OŚWIADCZENIE  
O AKTUALNOŚCI INFORMACJI ZAWARTYCH W OŚWIADCZENIU, O KTÓRYM MOWA  
W ART. 125 UST. 1 PZP W ZAKRESIE PODSTAW WYKLUCZENIA Z POSTĘPOWANIA**

W związku ze złożeniem oferty/udostępnieniem zasobów\* w postępowaniu o udzielenie zamówienia publicznego prowadzonym w trybie podstawowym z możliwością negocjacji na *„Wykonywanie usług z zakresu gospodarki łowieckiej na terenie OHZ Warcino i gospodarki łąkowo-rolnej w Nadleśnictwie Warcino w roku 2026”*

Ja niżej podpisany \_\_\_\_\_

\_\_\_\_\_  
\_\_\_\_\_

działając w imieniu i na rzecz

\_\_\_\_\_  
\_\_\_\_\_

oświadczam, że informacje zawarte w oświadczeniu, o którym mowa w art. 125 ust. 1 ustawy z dnia 11 września 2019 r. Prawo zamówień publicznych (tekst jedn.: Dz. U. z 2024 r. poz. 1320 z późn. zm. - „PZP”) przedłożonym wraz z ofertą przez Wykonawcę, są aktualne w zakresie podstaw wykluczenia z postępowania wskazanych przez Zamawiającego, o których mowa w:

- art. 108 ust. 1 pkt 3 PZP,
- art. 108 ust. 1 pkt 4 PZP, dotyczących orzeczenia zakazu ubiegania się o zamówienie publiczne tytułem środka zapobiegawczego,
- art. 108 ust. 1 pkt 5 PZP, dotyczących zawarcia z innymi wykonawcami porozumienia mającego na celu zakłócenie konkurencji,
- art. 108 ust. 1 pkt 6 PZP,
- art. 109 ust. 1 pkt 1 PZP, odnośnie do naruszenia obowiązków dotyczących płatności podatków i opłat lokalnych, o których mowa w ustawie z dnia 12 stycznia 1991 r. o podatkach i opłatach lokalnych (tekst jedn. Dz. U. z 2025 r. poz. 707),
- art. 109 ust. 1 pkt 2 lit b) PZP, dotyczących ukarania za wykroczenie, za które wymierzono karę ograniczenia wolności lub karę grzywny,

- art. 109 ust. 1 pkt 2 lit c PZP,
- art. 109 ust. 1 pkt 3 PZP, dotyczących ukarania za wykroczenie, za które wymierzono karę ograniczenia wolności lub karę grzywny,
- art. 109 ust. 1 pkt 5 i 7-10 PZP.

---

(podpis)

*\* niepotrzebne skreślić*

*W przypadku, gdy dokument dotyczy wykonawcy, to może być przekazany:*

*(1) w postaci elektronicznej opatrzonej kwalifikowanym podpisem elektronicznym, podpisem zaufanym lub podpisem osobistym przez wykonawcę*

*lub*

*(2) jako cyfrowe odwzorowanie dokumentu, który został sporządzony w postaci papierowej i opatrzony własnoręcznym podpisem wykonawcy, potwierdzające zgodność odwzorowania cyfrowego z dokumentem w postaci papierowej; cyfrowe odwzorowanie dokumentu (elektroniczna kopia dokumentu, który został sporządzony w postaci papierowej i opatrzony własnoręcznym podpisem wykonawcy) jest opatrywane przez wykonawcę kwalifikowanym podpisem elektronicznym, podpisem zaufanym lub podpisem osobistym lub przez notariusza.*

*W przypadku, gdy dokument dotyczy podmiotu udostępniającego zasoby, to może być przekazany:*

*(1) w postaci elektronicznej opatrzonej kwalifikowanym podpisem elektronicznym, podpisem zaufanym lub podpisem osobistym przez podmiot udostępniający zasoby*

*lub*

*(2) jako cyfrowe odwzorowanie dokumentu, który został sporządzony w postaci papierowej i opatrzony własnoręcznym podpisem podmiotu udostępniającego zasoby, potwierdzające zgodność odwzorowania cyfrowego z dokumentem w postaci papierowej; cyfrowe odwzorowanie dokumentu (elektroniczna kopia dokumentu, który został sporządzony w postaci papierowej i opatrzony własnoręcznym podpisem podmiotu udostępniającego zasoby) jest opatrywane przez podmiot udostępniający zasoby kwalifikowanym podpisem elektronicznym, podpisem zaufanym lub podpisem osobistym lub przez notariusza.*

\_\_\_\_\_  
\_\_\_\_\_  
\_\_\_\_\_

(Nazwa i adres wykonawcy)

\_\_\_\_\_, dnia \_\_\_\_\_ r.

#### **WYKAZ WYKONANYCH USŁUG**

W związku ze złożeniem oferty w postępowaniu o udzielenie zamówienia publicznego prowadzonym w trybie podstawowym z możliwością negocjacji na „*Wykonywanie usług z zakresu gospodarki łowieckiej na terenie OHZ Warcino i gospodarki łąkowo-rolnej w Nadleśnictwie Warcino w roku 2026*”

Ja niżej podpisany \_\_\_\_\_

działając w imieniu i na rzecz \_\_\_\_\_

oświadczam, że Wykonawca którego reprezentuję, w okresie ostatnich 3 lat (okres 3 liczy się wstecz od dnia, w którym upływa termin składania ofert), a jeżeli okres działalności jest krótszy – w tym okresie, wykonał następujące usługi:

Lp.	Podmiot, na rzecz którego usługa została wykonana (nazwa, siedziba)	Termin wykonania usługi (dzień/miesiąc/rok)		Przedmiot (rodzaj) wykonanych usług*	Wartość brutto wykonanych usług	Nazwa Wykonawcy**
		początek	koniec			

---

(podpis)

\* Należy podać informacje umożliwiające ocenę spełniania przez Wykonawcę warunku udziału w postępowaniu w zakresie zdolności technicznej i zawodowej w odniesieniu do doświadczenia, wskazujące na zakres zrealizowanych usług zgodnie z treścią warunku określonego w pkt 7.1 ppkt 4) lit. a) SWZ.

\*\* Jeżeli Wykonawca powołuje się na doświadczenie w realizacji usług wykonywanych wspólnie z innymi wykonawcami, wykaz dotyczy usług, w których wykonaniu Wykonawca ten bezpośrednio uczestniczył, a w przypadku świadczeń powtarzających się lub ciągłych, w których wykonywaniu bezpośrednio uczestniczył lub uczestniczy.

*Dokument może być przekazany:*

*(1) w postaci elektronicznej opatrzonej kwalifikowanym podpisem elektronicznym, podpisem zaufanym lub podpisem osobistym przez wykonawcę*

*lub*

*(2) jako cyfrowe odwzorowanie dokumentu, który został sporządzony w postaci papierowej i opatrzony własnoręcznym podpisem potwierdzające zgodność odwzorowania cyfrowego z dokumentem w postaci papierowej; cyfrowe odwzorowanie dokumentu (elektroniczna kopia dokumentu, który został sporządzony w postaci papierowej i opatrzony własnoręcznym podpisem) jest opatrywane kwalifikowanym podpisem elektronicznym, podpisem zaufanym lub podpisem osobistym przez wykonawcę lub przez notariusza.*

\_\_\_\_\_  
\_\_\_\_\_  
\_\_\_\_\_

(Nazwa i adres wykonawcy)

\_\_\_\_\_, dnia \_\_\_\_\_ r.

**WYKAZ OSÓB  
SKIEROWANYCH PRZEZ WYKONAWCĘ DO REALIZACJI ZAMÓWIENIA**

W związku ze złożeniem oferty w postępowaniu o udzielenie zamówienia publicznego prowadzonym w trybie podstawowym z możliwością negocjacji na „*Wykonywanie usług z zakresu gospodarki łowieckiej na terenie OHZ Warcino i gospodarki łąkowo-rolnej w Nadleśnictwie Warcino w roku 2026*”

Ja niżej podpisany \_\_\_\_\_

działając w imieniu i na rzecz \_\_\_\_\_

oświadczam, że Wykonawca, którego reprezentuję skieruje do realizacji zamówienia niżej wskazane osoby:

L.p.	Imię i nazwisko	Zakres wykonywanych czynności	Kwalifikacje zawodowe. Uprawnienia	Podstawa do dysponowania osobami
	_____	Wykonywanie czynności ze środkami chemicznymi	Posiada ukończone szkolenie w zakresie pracy ze środkami chemicznymi	
	_____	Wykonywanie czynności ze środkami chemicznymi	Posiada ukończone szkolenie w zakresie pracy ze środkami chemicznymi	

\_\_\_\_\_  
(podpis)

*Dokument może być przekazany:*

*(1) w postaci elektronicznej opatrzonej kwalifikowanym podpisem elektronicznym, podpisem zaufanym lub podpisem osobistym przez wykonawcę*

*lub*

*(2) jako cyfrowe odwzorowanie dokumentu, który został sporządzony w postaci papierowej i opatrzony własnoręcznym podpisem potwierdzające zgodność odwzorowania cyfrowego z dokumentem w postaci papierowej; cyfrowe odwzorowanie dokumentu (elektroniczna kopia dokumentu, który został sporządzony w postaci papierowej i opatrzony własnoręcznym podpisem) jest opatrywane kwalifikowanym podpisem elektronicznym, podpisem zaufanym lub podpisem osobistym przez wykonawcę lub przez notariusza.*

\_\_\_\_\_  
\_\_\_\_\_  
\_\_\_\_\_

(Nazwa i adres wykonawcy)

\_\_\_\_\_, dnia \_\_\_\_\_ r.

**WYKAZ  
URZĄDZEŃ TECHNICZNYCH DOSTĘPNYCH WYKONAWCY W CELU WYKONANIA ZAMÓWIENIA PUBLICZNEGO**

W związku ze złożeniem oferty w postępowaniu o udzielenie zamówienia publicznego prowadzonym w trybie podstawowym z możliwością negocjacji na „*Wykonywanie usług z zakresu gospodarki łowieckiej na terenie OHZ Warcino i gospodarki łąkowo-rolnej w Nadleśnictwie Warcino w roku 2026*”

Ja niżej podpisany \_\_\_\_\_

działając w imieniu i na rzecz \_\_\_\_\_

oświadczam, że Wykonawca, którego reprezentuję, będzie realizować zamówienie za pomocą następujących urządzeń technicznych:

<b>L.p.</b>	<b>Rodzaj urządzenia</b>	<b>Opis urządzenia (marka, model, numer seryjny, numer rejestracyjny lub inne oznaczenie pozwalające na indywidualizację)</b>	<b>Podstawa dysponowania</b>

---

(podpis)

*Dokument może być przekazany:*

*(1) w postaci elektronicznej opatrzonej kwalifikowanym podpisem elektronicznym, podpisem zaufanym lub podpisem osobistym przez wykonawcę*

*lub*

*(2) jako cyfrowe odwzorowanie dokumentu, który został sporządzony w postaci papierowej i opatrzony własnoręcznym podpisem potwierdzające zgodność odwzorowania cyfrowego z dokumentem w postaci papierowej; cyfrowe odwzorowanie dokumentu (elektroniczna kopia dokumentu, który został sporządzony w postaci papierowej i opatrzony własnoręcznym podpisem) jest opatrywane kwalifikowanym podpisem elektronicznym, podpisem zaufanym lub podpisem osobistym przez wykonawcę lub przez notariusza.*

**WZÓR UMOWY**

Umowa nr \_\_\_\_\_

W dniu \_\_\_\_\_ r. w \_\_\_\_\_ pomiędzy:

Skarbem Państwa – Państwowym Gospodarstwem Leśnym Lasy Państwowe Nadleśnictwem Warcino z siedzibą w Kępicach („Zamawiający”)

ul. Gen. Władysława Sikorskiego 11A

77-230 - Kępice

NIP 839-001-17-99 REGON 770528265

reprezentowanym przez:

Pana Sylwestra Kupczyka – Nadleśniczego,

a

*(w przypadku osób prawnych i spółek handlowych nieposiadających osobowości prawnej)*

\_\_\_\_\_ z siedzibą w \_\_\_\_\_ („Wykonawca”)

ul. \_\_\_\_\_ wpisana do rejestru przedsiębiorców Krajowego Rejestru Sądowego w Sądzie Rejonowym w \_\_\_\_\_ pod numerem \_\_\_\_\_ NIP \_\_\_\_\_, REGON \_\_\_\_\_, wysokość kapitału zakładowego \_\_\_\_\_.

reprezentowaną przez:

\_\_\_\_\_  
\_\_\_\_\_

lub

*(w przypadku osób fizycznych wpisanych do Centralnej Ewidencji i Informacji o Działalności Gospodarczej)*

p. \_\_\_\_\_ prowadzącym działalność gospodarczą pod firmą \_\_\_\_\_ z siedzibą w \_\_\_\_\_ („Wykonawca”) ul. \_\_\_\_\_, wpisany do Centralnej Ewidencji i Informacji o Działalności Gospodarczej, posiadającym numer identyfikacyjny NIP \_\_\_\_\_; REGON \_\_\_\_\_

działającym osobiście

lub

*(w przypadku osób fizycznych wpisanych do Centralnej Ewidencji i Informacji o Działalności Gospodarczej działających wspólnie jako konsorcjum lub w ramach spółki cywilnej)*

wykonawcami wspólnie ubiegającymi się o udzielenie zamówienia publicznego w składzie (łącznie „Wykonawca”):

- 1) p. \_\_\_\_\_ prowadzącym działalność gospodarczą pod firmą \_\_\_\_\_ z siedzibą w \_\_\_\_\_, ul \_\_\_\_\_ wpisanym do Centralnej Ewidencji i Informacji o Działalności Gospodarczej, posiadającym numer identyfikacyjny NIP \_\_\_\_\_; REGON \_\_\_\_\_
- 2) p. \_\_\_\_\_ prowadzącym działalność gospodarczą pod firmą \_\_\_\_\_ z siedzibą w \_\_\_\_\_, ul \_\_\_\_\_ wpisanym do Centralnej Ewidencji i Informacji o Działalności Gospodarczej, posiadającym numer identyfikacyjny NIP \_\_\_\_\_; REGON \_\_\_\_\_
- 3) p. \_\_\_\_\_ prowadzącym działalność gospodarczą pod firmą \_\_\_\_\_ z siedzibą w \_\_\_\_\_, ul \_\_\_\_\_ wpisanym do Centralnej Ewidencji i Informacji o Działalności Gospodarczej, posiadającym numer identyfikacyjny NIP \_\_\_\_\_; REGON \_\_\_\_\_

reprezentowanymi przez \_\_\_\_\_, działającego na podstawie pełnomocnictwa z dnia \_\_\_\_\_ r.

w wyniku dokonania wyboru oferty Wykonawcy jako oferty najkorzystniejszej („Oferta”), złożonej w postępowaniu o udzielenie zamówienia publicznego na „Wykonywanie usług z zakresu gospodarki łowieckiej na terenie OHZ Warcino i gospodarki łąkowo-rolnej w Nadleśnictwie Warcino w roku 2026”, przeprowadzonym w trybie podstawowym („Postępowanie”), na podstawie przepisów ustawy z dnia 11 września 2019 r. Prawo zamówień publicznych (tekst jedn.: Dz. U. z 2024 r. poz. 1320 z późn. zm. – „PZP”) pomiędzy Zamawiającym, a Wykonawcą (łącznie: „Strony”) została zawarta umowa („Umowa”) następującej treści:

## **§ 1**

### **Przedmiot i zakres Umowy**

1. Zamawiający zleca, a Wykonawca przyjmuje do wykonania usługi z zakresu gospodarki łowieckiej polegające na wykonaniu zamówienia pn. „Wykonywanie usług z zakresu gospodarki łowieckiej na terenie OHZ Warcino i gospodarki łąkowo-rolnej w Nadleśnictwie Warcino w roku 2026”, („Przedmiot Umowy”).
2. Zestawienie ilości prac wchodzących w zakres Przedmiotu Umowy, opis standardu technologii wykonawstwa prac z zakresu gospodarki łowieckiej i łąkowo-rolnej oraz procedury ich odbioru zostały określone w specyfikacji warunków zamówienia dla Postępowania („SWZ”). SWZ stanowi Załącznik Nr 1 do Umowy.
3. Przedmiot Umowy będzie wykonywany na terenie wskazanym w SWZ („Obszar Realizacji”).

4. Wskazane w SWZ ilości prac wchodzących w zakres Przedmiotu Umowy (a wycenione przez Wykonawcę w kosztorysie ofertowym stanowiącym część Oferty), niezależnie od jednostki miary, w której zostały wyrażone, mają charakter szacunkowy. Ilości prac zleconych do wykonania w trakcie realizacji Przedmiotu Umowy mogą być mniejsze od ilości przedstawionej w SWZ, co jednak nie może być podstawą do jakichkolwiek roszczeń Wykonawcy w stosunku do Zamawiającego niezależnie od ich podstawy prawnej. Zamawiający może zlecić w trakcie realizacji Umowy zakres prac mniejszy niż wskazany w SWZ, jednakże nie mniejszy niż stanowiący równowartość 50% Wynagrodzenia.
5. Lokalizacja poszczególnych prac wchodzących w zakres Przedmiotu Umowy zostanie określona w Zleceniu, z zastrzeżeniem, iż zawsze będzie to Obszar Realizacji. Z uwagi na faktyczną sytuację przyrodniczą lub pogodową, która może zaistnieć w trakcie realizacji Przedmiotu Umowy, a także nieprzewidzianą sytuację gospodarczo - ekonomiczną, Zamawiający w uzasadnionych przypadkach jest uprawniony do zmniejszenia lub zwiększenia ilości prac (czynności) planowanych do wykonania w danych lokalizacjach wchodzących w skład Obszaru Realizacji. Zwiększenie ilości prac nie oznacza wprowadzenia nowych prac, nieobjętych Przedmiotem Umowy. Należy je rozumieć jako zwiększenie ilości prac w jednej lokalizacji na Obszarze Realizacji (w tym również w lokalizacjach na Obszarze Realizacji niewskazanych wstępnie w SWZ), przy jednoczesnym zmniejszeniu ilości prac w innej lokalizacji na Obszarze Realizacji, w ramach sumarycznych ilości poszczególnych prac wchodzących w zakres Przedmiotu Umowy określonych w SWZ, przypadających do wykonania na całym Obszarze Realizacji, z zastrzeżeniem uprawnień Zamawiającego dotyczących Opcji.
6. Przedmiot Umowy będzie wykonywany zgodnie z przepisami i uregulowaniami prawnymi obowiązującymi w Rzeczypospolitej Polskiej, regulacjami obowiązującymi w Państwowym Gospodarstwie Leśnym Lasy Państwowe, jak też odpowiednimi normami. Wykaz obowiązujących regulacji zawiera SWZ. Wykonawca oświadcza, iż zapoznał się z dokumentami wskazanymi w zdaniu poprzednim.

## **§ 2 Opcja**

1. W ramach realizacji Przedmiotu Umowy Zamawiający jest uprawniony zlecić Wykonawcy dodatkowe ilości prac w stosunku do ilości wskazanych w każdej z pozycji kosztorysu ofertowego stanowiącego część Oferty („Opcja”).
2. Wykonawca nie może odmówić zrealizowania prac objętych przedmiotem Opcji, co nie uchybia jego uprawnieniom, o których mowa w § 3 ust. 9.
3. Zamawiający nie jest zobowiązany do zlecenia prac objętych przedmiotem Opcji, a Wykonawcy nie służy roszczenie o ich zlecenie.
4. Skorzystanie z Opcji może nastąpić przez cały okres realizacji Przedmiotu Umowy, o którym mowa w § 4 ust. 1. Zamawiający przewiduje możliwość skorzystania z Opcji w przypadku:
  - 1) wystąpienia konieczności zwiększenia zakresu rzeczowego usług stanowiących przedmiot zamówienia w następstwie przyczyn przyrodniczych, klimatycznych, atmosferycznych bądź związanych z prawidłowym prowadzeniem gospodarki łowieckiej i łąkowo-rolnej lub gospodarki leśnej,
  - 2) zmian na rynku sprzedaży drewna lub powierzenia Zamawiającemu nowych zadań gospodarczych lub publicznych,
  - (3) wystąpienia epizootii, konieczności zwiększenia odstrzałów sanitarnych,

- 4) powierzenia Wykonawcy prac stanowiących wykonawstwo zastępcze w stosunku do prac realizowanych przez innego wykonawcę (na Obszarze Realizacji).
5. Przedmiotem Opcji będą takie same (analogiczne) prace, jak opisane w SWZ i wycenione przez Wykonawcę w którejkolwiek z pozycji kosztorysu ofertowego stanowiącego część Oferty.
6. W ramach Opcji, wedle wyboru Zamawiającego, mogą zostać zlecone wszystkie, niektóre lub tylko jedna z prac wskazanych w SWZ i wycenionych przez Wykonawcę w kosztorysie ofertowym stanowiącym część Oferty.
7. Prace będące przedmiotem Opcji mogą zostać zlecone w ilości, której łączna wartość nie będzie przekraczała 30 % Wynagrodzenia z dnia zawarcia Umowy. Podstawą określenia wartości prac zleconych w ramach Opcji (w celu określenia jej zakresu) będą ceny jednostkowe poszczególnych prac zawarte w kosztorysie ofertowym stanowiącym część Oferty („Ceny Jednostkowe”).
8. Zlecenie prac będących przedmiotem Opcji, ich odbiór, ustalenie wartości tych prac, uiszczanie zapłaty oraz odpowiedzialność za ich niewykonanie lub nienależyte wykonanie, w tym odpowiedzialność w postaci kar umownych, jak również realizacja uprawnień Zamawiającego wynikających z Umowy, w tym realizacja prawa do Odwołania Zlecenia i prawa do odstąpienia od Umowy następować będzie na analogicznych zasadach, jak w przypadku prac będących Przedmiotem Umowy.

### **§ 3 Zlecenie prac**

1. Wykonawca będzie wykonywał Przedmiot Umowy na podstawie zleceń przekazywanych przez Przedstawicieli Zamawiającego („Zlecenie”). Zlecenie wskazywać będzie:
  - 1) informacje wskazujące rodzaj prac do wykonania oraz zakres rzeczowy prac do wykonania, określane zgodnie z postanowieniami ust. 2 („Pozycja Zlecenia”),
  - 2) terminy realizacji Pozycji Zlecenia,
  - 3) lokalizację (adres leśny) Pozycji Zlecenia,
  - 4) w przypadku zaistnienia takiej potrzeby - inne niezbędne informacje, w tym w szczególności:
    - a) informacje o możliwości rozpoczęcia przez Wykonawcę realizacji prac po okazaniu powierzchni przez Przedstawiciela Zamawiającego oraz o terminie ich okazania,
    - b) wymagania co do sposobu wykonania Pozycji Zlecenia,
    - c) informacje dotyczące bezpieczeństwa realizacji prac;
    - d) informacje dotyczące ochrony przyrody, w tym informacje o obszarach chronionych, na których Wykonawca nie może wykonywać żadnych czynności, ani wykorzystywać ich do realizacji Przedmiotu Umowy.

W razie takiej potrzeby załącznikiem do Zlecenia może być szkic obrazujący obszary chronione, o których mowa w lit. d,
2. Zakres rzeczowy Pozycji Zlecenia będzie obejmować wykonanie kompletnego zabiegu w danej lokalizacji (adresu leśnego) tj. wszystkich prac danego rodzaju wskazanych w Pozycji Zlecenia, które mogą być wykonane w tej lokalizacji oraz wypełnienie wszystkich

wymogów opisanych w SWZ dla prac danego rodzaju, jeżeli SWZ przewiduje takie wymogi.

3. Wykonawca nie może odmówić przyjęcia Zlecenia, co nie uchybia uprawnieniom Wykonawcy określonym w ust. 9.
4. Wezwania do przyjęcia Zlecenia będą przekazywane Wykonawcy, zgodnie z wyborem Zamawiającego ustnie, telefonicznie, pismem doręczonym Wykonawcy lub poprzez wysłanie wiadomości na adres e-mail Przedstawiciela Wykonawcy. Zamawiający w wezwaniu do przyjęcia Zlecenia określi termin na przyjęcie Zlecenia, z zastrzeżeniem, że termin ten nie może być krótszy niż 1 dzień roboczy, chyba, że Przedstawiciel Zamawiającego i Przedstawiciel Wykonawcy zgodnie postanowią inaczej.
5. Zamawiający przekaze Zlecenie w formie pisemnej. Wykonawca potwierdzi każdorazowo przyjęcie Zlecenia poprzez jego podpisanie.
6. Przyjęte Zlecenie stanowi zarazem protokół przekazania powierzchni, na których wykonywane są prace wchodzące w skład zakresu rzeczowego Pozycji Zlecenia. Od momentu przekazania powierzchni Wykonawca ponosi odpowiedzialność za szkody wyrządzone Zamawiającemu i osobom trzecim na przekazanej powierzchni.
7. Bez przyjęcia Zlecenia, zgodnie z ustępami poprzedzającymi, Wykonawca nie jest uprawniony, do wykonywania jakichkolwiek prac objętych Przedmiotem Umowy, z zastrzeżeniem ust. 8.
8. W przypadku konieczności natychmiastowego zlecenia prac Zamawiający może przekazać Zlecenie telefonicznie na numer telefonu Przedstawiciela Wykonawcy. Zlecenie przekazane telefonicznie zostanie niezwłocznie potwierdzone pismem doręczonym Wykonawcy lub poprzez wysłanie wiadomości na adres e-mail Przedstawiciela Wykonawcy.
9. Wykonawca niezwłocznie po przyjęciu Zlecenia obowiązany jest informować pismem doręczonym Zamawiającemu lub poprzez wysłanie wiadomości na adres e-mail Przedstawiciela Zamawiającego wszelkich znanych mu okolicznościach uniemożliwiających lub utrudniających wykonanie Zlecenia.
10. Dopuszcza się modyfikacje poszczególnych Pozycji Zlecenia lub całego Zlecenia po jego przekazaniu, jeżeli wystąpią okoliczności uzasadniające taką modyfikację, w szczególności w przypadku zaistnienia niesprzyjających warunków przyrodniczych, atmosferycznych bądź związanych z prawidłowym prowadzeniem gospodarki łowieckiej i łąkowo-rolnej lub gospodarki leśnej, zmian na rynku sprzedaży drewna lub powierzenia Zamawiającemu nowych zadań gospodarczych lub publicznych. Modyfikacja poszczególnych Pozycji Zlecenia lub całego Zlecenia może nastąpić także na wniosek Wykonawcy. W ramach modyfikacji poszczególnych Pozycji Zlecenia lub całego Zlecenia Zamawiający jest uprawniony do:
  - 1) zmiany lokalizacji realizacji Pozycji Zlecenia w ramach Obszaru Realizacji Pakietu, lub
  - 2) przedłużenia terminu wykonania poszczególnych Pozycji Zlecenia lub całego Zlecenia  
lub
  - 3) zmiany ilości prac bądź rezygnacji z realizacji Pozycji Zlecenia lub całego Zlecenia.
11. Jeżeli pomimo przyjęcia Zlecenia Wykonawca:
  - 1) nie rozpoczął realizacji lub realizuje daną Pozycję Zlecenia w taki sposób, iż nie jest prawdopodobne, żeby zdołał wykonać prace w terminie określonym w Zleceniu;

lub

- 2) nie wykonał danej Pozycji Zlecenia w terminie określonym w Zleceniu, w szczególności, gdy wykonanie takich prac po terminie określonym w Zleceniu utraciło znaczenie z punktu widzenia interesu Zamawiającego (w tym w szczególności z uwagi na zasady prawidłowej gospodarki łowieckiej i łąkowo-rolnej lub gospodarki leśnej, uwarunkowania przyrodnicze bądź atmosferyczne);  
- to wówczas, w każdym z tych przypadków, Zamawiający może odwołać z winy Wykonawcy Zlecenie w zakresie danej Pozycji Zlecenia („Odwołanie Zlecenia z winy Wykonawcy”).

12. W sytuacji:

- 1) gdy Wykonawca pozostaje w zwłoce z przyjęciem Zlecenia o więcej niż 3 dni robocze, a w przypadku Zlecenia, którego przedmiotem jest organizacja polowania – o więcej niż 1 dzień roboczy, w stosunku do wyznaczonego terminu na jego przyjęcie, o którym mowa w ust. 4,

lub

- 2) Odwołania Zlecenia z winy Wykonawcy,  
- Zamawiający, w każdym z tych przypadków, może zastępczo powierzyć wykonanie prac objętych Pozycją Zlecenia na koszt Wykonawcy osobie trzeciej, bez konieczności uzyskiwania upoważnienia sądowego („Wykonanie Zastępcze”).

13. Koszty Wykonania Zastępczego, o których mowa w Umowie obejmują wszelkie szkody (w tym w szczególności koszty lub straty) poniesione przez Zamawiającego w związku z koniecznością zastępczego powierzenia wykonania prac objętych Pozycją Zlecenia, w tym w szczególności różnicę pomiędzy wynagrodzeniem Wykonawcy a wynagrodzeniem należnym podmiotowi, który zrealizował prace w ramach Wykonania Zastępczego.

14. Strony ustalają, iż wszelkie koszty poniesione przez Zamawiającego w związku z Wykonaniem Zastępczym Zamawiający wedle swojego wyboru potrąci z Wynagrodzenia lub zaspokoi z Zabezpieczenia.

#### **§ 4**

##### **Okres realizacji Przedmiotu Umowy**

1. Przedmiot Umowy powinien zostać zrealizowany od dnia 01.04.2026 r. do dnia 31.03.2027 r. Powyższe nie uchybia możliwości wykonywania uprawnień wynikających z Umowy (w tym w szczególności zgłaszania gotowości do odbioru i naliczania kar umownych) po terminie, o którym mowa w zdaniu poprzednim.
2. Terminy realizacji poszczególnych Pozycji Zlecenia określone zostaną każdorazowo w Zleceniu.
3. W przypadkach, gdy Wykonawca:
  - 1) pomimo zawarcia w Zleceniu informacji, o której mowa w § 3 ust. 1 pkt 4 lit a) realizuje prace bez uprzedniego okazania powierzchni przez Przedstawiciela Zamawiającego;
  - 2) nie stosuje się do zaleceń Przedstawiciela Zamawiającego w zakresie sposobu realizacji Przedmiotu Umowy, które są zgodne z przepisami dotyczącymi prac objętych Umową obowiązującymi w Rzeczypospolitej Polskiej, regulacjami obowiązującymi w Państwowym Gospodarstwie Leśnym Lasy Państwowe, zapisami Zlecenia lub uznaną wiedzą leśną;

- 3) uniemożliwia Przedstawicielowi Zamawiającego weryfikację wykonania obowiązku, o którym mowa w § 7 ust. 2.
- 4) realizuje Przedmiot Umowy przy pomocy podwykonawcy bez uzyskania uprzedniej zgody Zamawiającego;
- 5) nie wykonuje innych istotnych obowiązków wynikających z Umowy;  
- to wówczas Zamawiający, w każdym z tych przypadków, będzie uprawniony do wstrzymania realizacji danej Pozycji Zlecenia, której dotyczy dana okoliczność wskazana powyżej, aż do czasu ustania przyczyny wstrzymania. Wstrzymanie realizacji danej Pozycji Zlecenia z przyczyn, o których mowa w niniejszym ustępie nie przedłuży terminu realizacji Pozycji Zlecenia określonego w Zleceniu.

## **§ 5**

### **Obowiązki Zamawiającego**

W trakcie realizacji Umowy Zamawiający zobowiązany jest:

- 1) współpracować z Wykonawcą w celu sprawnego i rzetelnego wykonania Przedmiotu Umowy;
- 2) zlecać prace wchodzące w zakres Przedmiotu Umowy w sposób zmierzający do minimalizacji strat i zanieczyszczeń w środowisku naturalnym;
- 3) informować Wykonawcę o istotnych sprawach mogących mieć wpływ na realizację Przedmiotu Umowy, w tym w szczególności o planowanym zmniejszeniu zakresu prac objętych Zleceniami;
- 4) w stosunku do każdego Zlecenia przekazać Wykonawcy posiadane przez Zamawiającego informacje o znanych zagrożeniach mogących wystąpić na Obszarze Realizacji; rodzajowo określony Wykaz zagrożeń występujących na Obszarze Realizacji stanowi Załącznik Nr 2 do Umowy;
- 5) dokonywać terminowo odbiorów prac zrealizowanych przez Wykonawcę;
- 6) dokonywać zapłaty należnego Wykonawcy wynagrodzenia, w terminach i na warunkach określonych w Umowie.

## **§ 6**

### **Obowiązki Wykonawcy - postanowienia ogólne**

1. Wykonawca wykonywać będzie Przedmiot Umowy z najwyższą starannością i zgodnie z obowiązującymi w tym zakresie wymaganiami i zasadami wynikającymi z obowiązujących przepisów i unormowań oraz postanowień Umowy, w tym zawartych w SWZ.
2. Wykonawca ponosi wszelkie ryzyko i odpowiedzialność za szkody związane z realizacją Umowy, a w szczególności za szkody materialne, uszkodzenie ciała lub śmierć.
3. Wykonawca ponosi pełną odpowiedzialność odszkodowawczą względem Zamawiającego lub osób trzecich z tytułu szkód wyrządzonych w trakcie realizacji Przedmiotu Umowy. W szczególności Wykonawca ponosi odpowiedzialność za szkody spowodowane przez osoby przy pomocy których wykonuje Przedmiot Umowy, wykorzystywane przez siebie preparaty, urządzenia lub maszyny itp.
4. Wykonawca zobowiązany jest do zapłaty Zamawiającemu odszkodowania na równowartość szkód wyrządzonych Zamawiającemu w trakcie realizacji Przedmiotu Umowy, chyba, że Zamawiający zażąda usunięcia przez Wykonawcę szkód wynikających

z niewykonania lub nienależytego wykonania zobowiązań związanych z realizacją Umowy poprzez przywrócenie do stanu poprzedniego.

5. Wykonawca obowiązany jest realizować Przedmiot Umowy w taki sposób, aby zabezpieczyć Zamawiającego przed roszczeniami osób trzecich o odszkodowania za szkody spowodowane przemieszczaniem sprzętu i środków transportu Wykonawcy użytych do realizacji Przedmiotu Umowy. W razie wyrządzenia takich szkód przez Wykonawcę lub osoby, za które ponosi odpowiedzialność, Wykonawca obowiązany jest doprowadzić do niezwłocznego ich pokrycia.
6. Wykonawca poniesie wszelkie koszty realizacji Przedmiotu Umowy, z zastrzeżeniem sytuacji, gdy w Umowie (w tym w SWZ) wyraźnie wskazano odmiennie.
7. Wykonawca zobowiązany jest do niezwłocznego informowania Zamawiającego o wypadkach przy pracy w rozumieniu przepisów prawa pracy zaistniałych w trakcie realizacji Przedmiotu Umowy.
8. Wykonawca zobowiązany jest zastosować się do zaleceń Przedstawiciela Zamawiającego w zakresie sposobu realizacji Przedmiotu Umowy, które są zgodne z przepisami dotyczącymi prac objętych Umową obowiązującymi w Rzeczypospolitej Polskiej, regulacjami obowiązującymi w Państwowym Gospodarstwie Leśnym Lasy Państwowe, zapisami Zlecenia lub uznaną wiedzą leśną.
9. W przypadku zagrożenia wystąpienia lub w przypadku występowania choroby zakaźnej na Obszarze Realizacji przy wykonywaniu Przedmiotu Umowy Wykonawca obowiązany jest stosować się do obowiązujących nakazów, zakazów i wytycznych właściwych instytucji w szczególności organów administracji publicznej, Dyrekcji Generalnej Lasów Państwowych oraz Polskiego Związku Łowieckiego.
10. Zamawiający jest uprawniony wstrzymać realizację Przedmiotu Umowy, jeżeli Wykonawca narusza postanowienia Umowy. Wstrzymanie następuje do czasu ustania okoliczności stanowiących przyczynę wstrzymania.

## **§ 7**

### **Obowiązki Wykonawcy w zakresie sposobu realizacji Przedmiotu Umowy**

1. Wykonawca zobowiązany jest do wykonywania Przedmiotu Umowy wykorzystując techniki oraz technologie gwarantujące minimalizację strat i zanieczyszczeń w środowisku naturalnym.
2. Wykonawca gwarantuje, że maszyny i inne urządzenia techniczne, wykorzystywane przez Wykonawcę oraz jego podwykonawców do realizacji Przedmiotu Umowy będą:
  - 1) spełniać, przez cały okres ich użytkowania, minimalne wymagania dotyczące bezpieczeństwa i higieny pracy w zakresie użytkowania maszyn przez pracowników podczas pracy określone w przepisach wykonawczych do Kodeksu Pracy;
  - 2) utrzymywane w stanie sprawności technicznej i czystości zapewniającej użytkowanie ich bez szkody dla bezpieczeństwa i zdrowia osób je eksploatujących oraz środowiska przyrodniczego, w którym realizowane są prace;
  - 3) posiadać aktualne atesty, świadectwa dopuszczenia do eksploatacji, itp. o ile są wymagane przez odpowiednie przepisy prawa.
3. Wykonawca jest odpowiedzialny za powierzenie obsługi maszyn i urządzeń technicznych osobom posiadającym odpowiednie kwalifikacje.

4. Wykonawca przyjmuje odpowiedzialność materialną z obowiązkiem rozliczenia się lub zwrotu za powierzone mu składniki majątkowe, przyjęte przez Wykonawcę do realizacji Przedmiotu Umowy. Przyjęcie składników majątkowych będzie każdorazowo potwierdzane dokumentem (protokołem) wydania składników majątkowych. Materiały niezużyte w ramach realizacji Przedmiotu Umowy Wykonawca zobowiązuje się zwrócić w terminie do 3 dni roboczych od odbioru przedmiotu Zlecenia w ramach realizacji którego zostały powierzone. Wykonawca obowiązany jest pokryć wszelkie szkody Zamawiającego, powstałe na skutek niedoboru, zniszczenia lub uszkodzenia powierzonych składników majątkowych. Zamawiający jest uprawniony roszczenie odszkodowawcze, o którym mowa w zdaniu poprzednim potrącić z Wynagrodzenia lub zaspokoić z Zabezpieczenia.
5. Wykonawca zobowiązany jest umożliwić Przedstawicielowi Zamawiającego weryfikację wykonania obowiązków, o których mowa w ust. 2 i 3.

## **§ 8**

### **Obowiązki Wykonawcy w zakresie personelu**

1. Wykonawca jest odpowiedzialny za bezpieczeństwo i przestrzeganie przepisów i uregulowań prawnych obowiązujących w Rzeczypospolitej Polskiej, w tym stosowanych do prac z zakresu gospodarki leśnej oraz zasad i przepisów BHP i ppoż. na terenie wykonywanych prac.
2. Wykonawca obowiązany jest zapewnić udział w wykonywaniu prac osób o odpowiednich kwalifikacjach i w odpowiedniej liczbie („Personel Wykonawcy”) do zakresu prac objętych danym Zleceniem.
3. Wykonawca zobowiązuje się dopuścić do wykonywania poszczególnych prac wchodzących w skład Przedmiotu Umowy osoby, które zgodnie z obowiązującymi przepisami posiadają kwalifikacje do ich wykonania.
4. W przypadku stwierdzenia przez Przedstawiciela Zamawiającego wykonywania prac przez osoby, które nie powinny być dopuszczone do wykonywania tych prac z powodu braku odpowiednich kwalifikacji lub wymaganego prawem ich potwierdzenia, Przedstawiciel Zamawiającego jest uprawniony do żądania zaprzestania wykonywania tych prac przez taką osobę. Powyższe nie narusza uprawnień Zamawiającego, o których mowa w § 14 Umowy.
5. Wykonawca zobowiązany jest poinformować Personel Wykonawcy oraz podwykonawców o zagrożeniach dla zdrowia i życia istniejących na terenie, na którym prace będą wykonywane, w szczególności o zagrożeniach, przed którymi chronić ich będą środki ochrony indywidualnej oraz przekazać informacje o tych środkach i zasadach ich stosowania, jak również o działaniach ochronnych i zapobiegawczych, jakie mogą zostać podjęte w celu wyeliminowania lub ograniczenia tych zagrożeń.
6. Przedstawiciel Zamawiającego uprawniony jest do sprawdzania tożsamości Personelu Wykonawcy uczestniczącego w realizacji prac.
7. Wykonawca jest odpowiedzialny za wyegzekwowanie od uczestniczących w polowaniach pracowników Wykonawcy całkowity zakaz fotografowania, filmowania polowania oraz czynności im towarzyszące pod rygorem rozwiązania umowy z winy Wykonawcy

## **§ 9**

### **Podwykonawstwo**

1. Wykonawca jest uprawniony do realizacji Przedmiotu Umowy przy pomocy podwykonawców. Realizacja przez Wykonawcę Przedmiotu Umowy przy pomocy podwykonawcy wymaga uzyskania uprzedniej zgody Zamawiającego. Występując o wyrażenie zgody na powierzenie realizacji Przedmiotu Umowy przy pomocy podwykonawcy Wykonawca wskaże osobę podwykonawcy oraz szczegółowo określi zakres prac, jaki zamierza powierzyć temu podwykonawcy. Zamawiający jest uprawniony przed wyrażeniem zgody żądać od Wykonawcy przedłożenia informacji lub dokumentów dotyczących:
  - 1) zdolności technicznej do wykonania planowanego do powierzenia podwykonawcy zakresu rzeczowego,
  - 2) dysponowania personelem umożliwiającym podwykonawcy realizację planowanego do powierzenia zakresu rzeczowego,
  - 3) sytuacji finansowej, w jakiej znajduje się podwykonawca,
2. Jeżeli zmiana albo rezygnacja z podwykonawcy dotyczy podmiotu, na którego zasoby Wykonawca powoływał się, na zasadach określonych w art. 118 ust. 1 PZP, w celu wykazania spełniania warunków udziału w postępowaniu, Wykonawca jest obowiązany wykazać Zamawiającemu, iż proponowany inny podwykonawca lub Wykonawca samodzielnie spełnia je w stopniu nie mniejszym niż podwykonawca, na którego zasoby Wykonawca powoływał się w trakcie Postępowania.

## **§ 10**

### **Odbiory**

1. Odbiór prac objętych danym Zleceniem („Odbiór”) będzie dokonywany w imieniu Zamawiającego przez Przedstawiciela Zamawiającego. Przedmiotem Odbioru będą, w zależności od treści Zlecenia, wszystkie Pozycje Zlecenia lub poszczególne Pozycje Zlecenia.
2. Odbiór będzie obejmował obmiar ilości wykonanych prac oraz ocenę ich jakości. Zasady Odbioru poszczególnych prac określa SWZ.
3. Wykonawca zobowiązany jest zgłosić zakończenie i gotowość do Odbioru wszystkich Pozycji Zlecenia lub danych Pozycji Zlecenia („Zgłoszenie Gotowości do Odbioru”). Zgłoszenie Gotowości do Odbioru zostanie dokonane ustnie, telefonicznie, pismem doręczonym Zamawiającemu lub poprzez wysłanie wiadomości na adres e-mail Przedstawiciela Zamawiającego.
4. Jeżeli Wykonawca w terminie wykonania Pozycji Zlecenia nie dokona Zgłoszenia Gotowości do Odbioru Zamawiający jest uprawniony wezwać Wykonawcę pismem doręczonym Wykonawcy lub poprzez wysłanie wiadomości na adres e-mail Przedstawiciela Wykonawcy do natychmiastowego dokonania Zgłoszenia Gotowości do Odbioru. W przypadku niedokonania przez Wykonawcę Zgłoszenia Gotowości do Odbioru w terminie 1 dnia roboczego od wezwania, o którym mowa w zdaniu poprzednim Zamawiający będzie uprawniony do jednostronnego dokonania Odbioru w zakresie i w terminie przez siebie określonym.
5. Odbiór zostanie wyznaczony przez Zamawiającego na termin nie późniejszy niż 5 dni roboczych od otrzymania Zgłoszenia Gotowości do Odbioru. O wyznaczonym terminie odbioru Zamawiający poinformuje ustnie, telefonicznie, pismem doręczonym

- Wykonawcy lub poprzez wysłanie wiadomości na adres e-mail Przedstawiciela Wykonawcy.
6. Wykonawca może wziąć udział w odbiorze. Brak obecności Przedstawiciela Wykonawcy nie uniemożliwia dokonania odbioru przez Zamawiającego.
  7. Odbiorowi podlega Pozycja Zlecenia wolna od wad lub usterek, z zastrzeżeniem postanowień § 14.
  8. Jeżeli Pozycja Zlecenia obejmuje prace wykonane z wadą nieusuwalną, to wówczas Zamawiający jest uprawniony do odebrania prac i żądania odszkodowania w pełnym zakresie poniesionej szkody. Strony ustalają, iż szkody poniesione przez Zamawiającego w związku z wykonaniem Pozycji Zlecenia z wadą nieusuwalną Zamawiający wedle swojego wyboru potrąci z Wynagrodzenia lub zaspokoi z Zabezpieczenia.
  9. W przypadku stwierdzenia nieprawidłowości w wykonaniu Pozycji Zlecenia Zamawiający może odmówić dokonania Odbioru w odniesieniu do Pozycji Zlecenia wykonanych wadliwie. Odmowa dokonania Odbioru danych Pozycji Zlecenia wraz ze wskazaniem przyczyn, jak również wskazanie ewentualnych nieprawidłowości (wad) lub szkód wyrządzonych w toku wykonywania prac będzie następowała na piśmie.
  10. Po upływie terminu wykonania Pozycji Zlecenia, Zamawiający może:
    - 1) naliczyć Wykonawcy karę umowną zgodnie z § 14 ust. 1 pkt 3 Umowy w stosunku do Pozycji Zlecenia wykonanych po terminie;albo
    - 2) wyznaczyć Wykonawcy dodatkowy termin wykonania Pozycji Zlecenia w sposób wolny od wad lub usterek, a po jego bezskutecznym upływie odstąpić od Umowy. Jeżeli w dodatkowym terminie Wykonawca wykona Pozycje Zlecenia w sposób wolny od wad lub usterek Zamawiający obowiązany jest je odebrać, co nie uchybia uprawnieniu Zamawiającego do kary umownej, o której mowa w § 14 ust. 1 pkt 3 Umowy,albo
    - 3) dokonać Odwołania Zlecenia z winy Wykonawcy.
  11. Odbiór prac będzie dokumentowany Protokołem Odbioru Robót.

## **§ 11 Wynagrodzenie**

1. Za wykonanie Przedmiotu Umowy zgodnie z Umową, Wykonawca otrzyma wynagrodzenie ustalone zgodnie z § 11 ust. 3, wstępnie określone na podstawie Oferty na kwotę \_\_\_\_\_ zł brutto („Wynagrodzenie”). Suma kwoty Wynagrodzenia oraz maksymalnej wartości Opcji stanowi wartość Umowy („Wartość Przedmiotu Umowy”). Maksymalna wartość Opcji wynikająca z postanowień zawartych w § 2 ust. 7 wynosi \_\_\_\_\_ zł brutto.
2. Kwota Wynagrodzenia nie obejmuje wartości prac wykonywanych w ramach Opcji oraz ew. wzrostu w następstwie zastosowania Waloryzacji.
3. Wynagrodzenie należne Wykonawcy za wykonanie prac stanowiących przedmiot udzielonych Zleceń obliczane będzie na podstawie ilości odebranych prac, według Cen Jednostkowych, z zastrzeżeniem postanowień dot. Waloryzacji.
4. Wykonawca niniejszym potwierdza, iż Ceny Jednostkowe prac uwzględniają wszystkie koszty związane z ich wykonaniem oraz zysk.

5. Ceny Jednostkowe nie będą podlegały zmianom w trakcie realizacji Umowy, z zastrzeżeniem postanowień dot. Waloryzacji.
6. Zamawiający zapłaci Wykonawcy za prace wykonane zgodnie z Umową, których wykonanie zostanie potwierdzone w Protokołach Odbioru Robót.
7. Strony ustalają, iż Zamawiający może potrącić z wynagrodzenia wszelkie należności pieniężne należne od Wykonawcy na podstawie Umowy, w tym w szczególności kary umowne, odszkodowania z tytułu nienależytego wykonania Przedmiotu Umowy, w tym odszkodowania za szkody przewyższające wysokość zastrzeżonych kar umownych, koszty ubezpieczenia Wykonawcy i koszty poniesione przez Zamawiającego w związku z Wykonaniem Zastępczym.

## **§ 12**

### **Warunki płatności**

1. Wynagrodzenie, o którym mowa w § 11 ust. 3, płatne będzie po odbiorze Pozycji Zlecenia na podstawie prawidłowo wystawionej faktury.
2. Wynagrodzenie będzie płatne w terminie do 14 dni od doręczenia Zamawiającemu prawidłowo wystawionej faktury. Podstawą do wystawienia faktury przez Wykonawcę będą Protokoły Odbioru Robót.
3. Wykonawca może wystawiać ustrukturyzowane faktury elektroniczne w rozumieniu przepisów ustawy z dnia 9 listopada 2018 r. o elektronicznym fakturowaniu w zamówieniach publicznych, koncesjach na roboty budowlane lub usługi oraz partnerstwie publiczno-prywatnym (tekst jedn.: Dz. U. z 2020 r., poz. 1666 z późn zm.- „Ustawa o Fakturowaniu”).
4. W przypadku wystawienia ustrukturyzowanej faktury elektronicznej, o której mowa w ust. 3, Wykonawca jest obowiązany do wysłania jej do Zamawiającego za pośrednictwem Platformy Elektronicznego Fakturowania („PEF”). Wystawiona przez Wykonawcę ustrukturyzowana faktura elektroniczna winna zawierać elementy, o których mowa w art. 6 Ustawy o Fakturowaniu, a nadto faktura lub załącznik do niej musi zawierać numer Umowy i Zlecenia, których dotyczy.
5. Ustrukturyzowaną fakturę elektroniczną należy wysłać na następujący adres Zamawiającego na Platformie Elektronicznego Fakturowania: numer PEPPOL: 8390011799.
6. Za chwilę doręczenia ustrukturyzowanej faktury elektronicznej uznawać się będzie chwilę wprowadzenia prawidłowo wystawionej faktury, zawierającej wszystkie elementy, o których mowa w ust. 4 powyżej, do konta Zamawiającego na PEF, w sposób umożliwiający Zamawiającemu zapoznanie się z jej treścią.
7. W przypadku wystawienia faktury w formie pisemnej, prawidłowo wystawiona faktura powinna być doręczona do sekretariatu w siedzibie Zamawiającego.
8. Z zastrzeżeniem postanowień ust. 10 zapłata będzie następować na rachunek bankowy Wykonawcy wskazany w fakturze. Za dzień dokonania płatności przyjmuje się dzień obciążenia rachunku bankowego Zamawiającego.
9. Podatek VAT naliczony zostanie w wysokości obowiązującej w dniu wystawienia faktury.
10. Wykonawca przyjmuje do wiadomości, iż Zamawiający przy zapłacie Wynagrodzenia będzie stosował mechanizm podzielonej płatności, o którym mowa w art. 108a ust. 1 ustawy z dnia 11 marca 2004 r. o podatku od towarów i usług (tekst jedn.: Dz. U. z 2025 r. poz. 775 z późn. zm.).

11. Zapłata:
  - 1) kwoty odpowiadającej całości albo części kwoty podatku wynikającej z otrzymanej faktury będzie dokonywana na rachunek VAT Wykonawcy, w rozumieniu art. 2 pkt 37 ustawy z dnia 11 marca 2004 r. o podatku od towarów i usług (tekst jedn.: Dz. U. z 2025 r. poz. 775 z późn. zm.),
  - 2) kwoty odpowiadającej wartości sprzedaży netto wynikającej z otrzymanej faktury jest dokonywana na rachunek bankowy albo na rachunek w spółdzielczej kasie oszczędnościowo-kredytowej, dla których jest prowadzony rachunek VAT Wykonawcy.
12. Wykonawca przy realizacji Umowy zobowiązuje posługiwać się rachunkiem rozliczeniowym, o którym mowa w art. 49 ust. 1 pkt 1 ustawy z dnia 29 sierpnia 1997 r. Prawo bankowe (tekst jedn.: Dz. U. z 2026 r. poz. 38 z późn. zm.) zawartym w wykazie podmiotów, o którym mowa w art. 96b ust. 1 ustawy z dnia 11 marca 2004 r. o podatku od towarów i usług (tekst jedn.: Dz. U. z 2025 r. poz. 775 z późn. zm.).
13. Wykonawca nie może bez uprzedniej zgody Zamawiającego wyrażonej na piśmie pod rygorem nieważności, przenieść na osobę trzecią jakiegokolwiek wierzytelności wynikającej z Umowy.
14. Dokonanie zapłaty na rachunek bankowy oraz na rachunek VAT Wykonawcy (w rozumieniu art. 2 pkt 37 ustawy z dnia 11 marca 2004 r. o podatku od towarów i usług (tekst jedn.: Dz. U. z 2025 r. poz. 775 z późn. zm.) wskazanego członka konsorcjum zwalnia Zamawiającego z odpowiedzialności w stosunku do wszystkich członków konsorcjum.

### **§ 13**

#### **Zabezpieczenie należytego wykonania Umowy**

1. Wykonawca, zgodnie z wymaganiami SWZ, przed zawarciem Umowy wniósł zabezpieczenie należytego wykonania Umowy, w wysokości określonej w SWZ („Zabezpieczenie”).
2. Zabezpieczenie służy zabezpieczeniu zapłaty roszczeń z tytułu niewykonania lub nienależytego wykonania Umowy.
3. Zabezpieczenie zostanie zwolnione przez Zamawiającego i przekazane Wykonawcy w ciągu 30 dni po wykonaniu Przedmiotu Umowy i uznaniu za należyte wykonane. W przypadku niewykonania Zlecenia do upływu terminu, o którym mowa w § 4 ust. 1, Wykonawca zobowiązany jest wnieść Zabezpieczenie na czas niezbędny do ukończenia i odebrania prac objętych Zleceniem.
4. Zamawiający jest upoważniony do zaspokojenia z Zabezpieczenia, jak również z innych kwot należnych Wykonawcy na podstawie Umowy, wszelkich należności służących Zamawiającemu w stosunku do Wykonawcy, w tym w szczególności kar umownych, kosztów Wykonania Zastępczego oraz odszkodowań należnych Zamawiającemu w związku z realizacją Umowy.

### **§ 14**

#### **Kary umowne**

1. Zamawiający naliczy, a Wykonawca zapłaci Zamawiającemu kary umowne w następujących przypadkach i wysokościach:

- 1) za zwłokę Wykonawcy w przyjęciu Zlecenia o więcej niż 3 dni w stosunku do terminu wyznaczonego przez Zamawiającego, o którym mowa w § 3 ust. 4 – w wysokości:
  - a) za czwarty dzień zwłoki - 800 zł (za pierwsze 3 dni zwłoki kara nie jest naliczana);
  - b) za każdy następny dzień zwłoki - 200 zł;- z zastrzeżeniem postanowień pkt 2;
- 2) w przypadku zwłoki w przyjęciu Zlecenia dot. przeprowadzenia polowania – 10.000 zł za każdy przypadek;

W przypadku naliczenia kary w oparciu o podstawę opisaną w niniejszym pkt kara umowna, o której mowa w pkt 1 nie będzie naliczana.

- 3) za zwłokę w realizacji danej Pozycji Zlecenia w stosunku do terminu określonego w Zleceniu:
  - a) za pierwszy dzień zwłoki – w wysokości 1 % wartości brutto Pozycji Zlecenia, nie mniej jednak niż 2.000 zł;
  - b) za każdy następny dzień zwłoki – w wysokości 1 % wartości brutto Pozycji Zlecenia, nie mniej jednak niż 500 zł,- z zastrzeżeniem postanowień pkt 4 i pkt 5;

Wartość brutto prac danej Pozycji Zlecenia będzie określona powykonawczo na podstawie wartości wynikających z Protokołu Odbioru Robót

- 4) za nienależyte wykonanie Zlecenia dot. realizacji polowania polegające na niewykonaniu wszystkich prac wskazanych w Zleceniu lub nienależytym wykonaniu którejkolwiek z prac wskazanych w Zleceniu – 5.000 zł, z zastrzeżeniem postanowień pkt 5;
- 5) za nieterminowe wykonanie koszenia łąk oraz wykonanie ich po terminach od 15.06 do 30.09. – 10 000 zł za każdy przypadek;

W przypadku naliczenia kary w oparciu o podstawę opisaną w niniejszym pkt kara umowna, o której mowa w pkt 3 nie będzie naliczana.

- 6) za niewykonanie lub nienależyte Zlecenia dot. realizacji polowania w takim zakresie lub w taki sposób, że niemożliwe stało się przeprowadzenie polowania w terminie wskazanym w Zleceniu – 10.000 zł;

W przypadku naliczenia kary w oparciu o podstawę opisaną w niniejszym pkt kary umowne, o których mowa w pkt 3 i w pkt 4 nie będą naliczane.

- 
- 7) za zgubienie, zniszczenie trofeum w wyniku niewłaściwej preparacji, w wysokości 500zł za każdy przypadek;
  - 8) za każdy przypadek rozpoczęcia prac bez Zlecenia – w wysokości 2000 zł;

- 9) za każdy przypadek niezapewnienia przez Wykonawcę wymaganej ilości osób do naganki oraz psów myśliwskich wynikających ze zlecenia – w wysokości 500 zł za każdą brakującą osobę lub psa za dzień;
- 10) za każdy przypadek niezapewnienia przez Wykonawcę odpowiedniej ilości, wynikającej ze zlecenia samochodów terenowych przystosowanych do przewozu myśliwych i naganiaczy, przyczepy ciągnikowej do przewozu myśliwych i naganki, przyczepki do przewozu tusz zwierzyny, zgodnie z zapisem SWZ, w wysokości 1000 zł za każdy brakujący środek transportu za każdy dzień;
- 11) za każdy przypadek braku środków ochrony indywidualnej – 500 zł;

Przez przypadek braku środków ochrony indywidualnej rozumie się każdą sytuację, w której doszło do stwierdzenia braku chociażby jednego wymaganego środka ochrony indywidualnej w stosunku do którejkolwiek osoby, która zgodnie z Umową powinna być wyposażona w takie środki. W sytuacji, w której doszło do stwierdzenia, że brak środków ochrony indywidualnej w stosunku do osoby, która zgodnie z Umową powinna być wyposażona w takie środki obejmuje kilka takich środków sytuacja taka będzie podstawą do naliczenia jednej kary umownej.

- 12) za każdy przypadek wykonania prac poza zakresem Zlecenia lub za każdy przypadek wykonywania prac bez Zlecenia – 1.500 zł.
2. W przypadku Odwołania Zlecenia z winy Wykonawcy, to wówczas Wykonawca zapłaci Zamawiającemu karę umowną w wysokości 10% wartości brutto prac objętych Pozycjami Zlecenia, których dotyczy Odwołanie Zlecenia z winy Wykonawcy, lecz nie mniej niż 3.500 zł.
  3. W przypadku odstąpienia od Umowy (w całości lub w części) przez którąkolwiek ze Stron z przyczyn leżących po stronie Wykonawcy, Wykonawca zapłaci Zamawiającemu karę umowną w wysokości 10% Wynagrodzenia należnego za część Przedmiotu Umowy niewykonaną do dnia odstąpienia, lecz nie mniej niż 2.500 zł.
  4. Odstąpienie od Umowy nie wyłącza uprawnień Zamawiającego do dochodzenia kar umownych należnych z tytułu wystąpienia okoliczności mających miejsce przed złożeniem oświadczenia o odstąpieniu od Umowy.
  5. Zamawiającemu służy prawo do dochodzenia odszkodowania uzupełniającego przewyższającego wysokość zastrzeżonych kar umownych, do wysokości rzeczywiście poniesionej szkody, na zasadach ogólnych wynikających z Kodeksu Cywilnego.
  6. Wykonawca jest uprawniony do naliczenia kary umownej za każdy rozpoczęty dzień zwłoki Zamawiającego w odbiorze prac na danej pozycji objętej Zleceniem - w wysokości 1 % wartości brutto danej Pozycji Zlecenia, w stosunku do których Zamawiający pozostaje w zwłoce z odbiorem.
  7. Strony określają limit kar umownych naliczonych na podstawie Umowy na 50% Wynagrodzenia.

## **§ 15** **Ubezpieczenia**

1. Wykonawca, zgodnie z wymaganiami SWZ, przed zawarciem Umowy zawarł umowę ubezpieczenia odpowiedzialności cywilnej dotyczącej działalności objętej Przedmiotem Umowy („Ubezpieczenie OC”) na sumę ubezpieczenia nie mniejszą niż 70 000,00 zł.

2. Wykonawca zobowiązuje się do utrzymywania przez okres wykonywania Przedmiotu Umowy Ubezpieczenia OC. Polisę lub inny dokument potwierdzający kontynuację ubezpieczenia od dnia następnego po dniu ustania poprzedniej ochrony ubezpieczeniowej wraz z dowodem opłacenia składek na to ubezpieczenie Wykonawca będzie przedkładał Zamawiającemu nie później niż na 14 dni roboczych przed dniem wygaśnięcia poprzedniej umowy ubezpieczenia.
3. Jeżeli Wykonawca nie wykona obowiązku, o którym, mowa w ust. 2, Zamawiający wedle swojego wyboru może:
  - 1) odstąpić od Umowy;albo
  - 2) ubezpieczyć Wykonawcę na jego koszt, przy czym koszty poniesione na ubezpieczenie Wykonawcy Zamawiający potrąci z wynagrodzenia, a gdyby potrącenie to nie było możliwe – zaspokoi się z Zabezpieczenia.

## **§ 16**

### **Odstąpienie od Umowy**

1. Niezależnie od podstaw odstąpienia od Umowy wynikających z przepisów prawa lub z innych postanowień Umowy, Zamawiający ma prawo odstąpić od Umowy w przypadku wystąpienia którejkolwiek z poniższych okoliczności:
  - 1) gdy Wykonawca co najmniej dwukrotnie wyrządził Zamawiającemu szkodę na kwotę łączną nie mniejszą niż 20.000 zł;
  - 2) dwukrotnego wystąpienia przypadku Odwołania Zlecenia z winy Wykonawcy;
  - 3) dwukrotnego niewykonania przez Wykonawcę pisemnych zaleceń wydanych przez Przedstawiciela Zamawiającego dotyczących sposobu lub terminu wykonywania prac;
  - 4) naliczenia Wykonawcy kar umownych na kwotę stanowiącą ponad 10 % Wynagrodzenia;
  - 5) pozostaje w zwłoce z przyjęciem Zlecenia o więcej niż 3 dni.
2. Zamawiający ma ponadto prawo odstąpić od Umowy, jeżeli Wykonawca narusza postanowienia Umowy dotyczące sposobu wykonania Przedmiotu Umowy. Oświadczenie o odstąpieniu powinno zostać poprzedzone wezwaniem drugiej Strony do zaprzestania naruszeń postanowień Umowy i wyznaczeniem terminu nie krótszego niż 3 dni. Po bezskutecznym upływie tego terminu Zamawiający będzie uprawniony odstąpić od Umowy.
3. Wedle wyboru Zamawiającego, Zamawiający może od Umowy odstąpić w całości lub w części, tj. w zakresie zobowiązań nieodebranych do dnia złożenia oświadczenia o odstąpieniu. Oświadczenie o odstąpieniu od Umowy powinno zostać złożone na piśmie oraz winno wskazywać czy Zamawiający odstępuje od Umowy w całości czy w części (a jeżeli tak to w jakiej), jak również powinno wskazywać podstawę odstąpienia i zawierać uzasadnienie.
4. Odstąpienie od Umowy może nastąpić do końca terminu wskazanego w § 4 ust. 1.
5. Odstąpienie od Umowy wywołuje skutek w stosunku do zobowiązań nieodebranych do dnia złożenia oświadczenia o odstąpieniu. Po odstąpieniu od Umowy Zamawiający dokona inwentaryzacji prac wykonanych do dnia odstąpienia. Zamawiający jest

zobowiązany do odebrania prac wykonanych zgodnie z Umową do dnia odstąpienia za zapłatą wynagrodzenia.

6. W razie wystąpienia istotnej zmiany okoliczności powodującej, że wykonanie Umowy nie leży w interesie publicznym, czego nie można było przewidzieć w chwili zawarcia Umowy, Zamawiający może odstąpić od Umowy w całości lub części w terminie 30 dni od powzięcia wiadomości o powyższych okolicznościach.

## **§ 17**

### **Zmiana Umowy**

1. Zamawiający, na podstawie art. 455 ust. 1 pkt 1 PZP, przewiduje możliwość zmian postanowień Umowy w stosunku do treści Oferty, na podstawie której dokonano wyboru Wykonawcy, w przypadku wystąpienia co najmniej jednej z okoliczności wymienionych poniżej, z uwzględnieniem podawanych warunków ich wprowadzenia:

- 1) Zamawiający dopuszcza możliwość przedłużenia okresu realizacji Przedmiotu Umowy o okres odpowiadający okresowi trwania przeszkody uniemożliwiającej realizację Przedmiotu Umowy lub o okres niezbędny do wykonania Przedmiotu Umowy w minimalnym zakresie deklarowanym przez Zamawiającego w § 1 ust. 4 Umowy, jeżeli w trakcie realizacji Umowy wystąpią okoliczności uniemożliwiające realizację jej przedmiotu zgodnie z warunkami opisanymi w Umowie, za które odpowiedzialności nie ponosi Wykonawca, ani Zamawiający.

- 2) Zamawiający dopuszcza wprowadzenie zmian w sposobie wykonywania (technologii) Przedmiotu Umowy, w przypadku, gdy wystąpi co najmniej jedna z poniższych sytuacji:

- a) gdy zmiana technologii umożliwiłaby Wykonawcy terminową lub należyłą realizację zobowiązań wynikających z Umowy, z zastrzeżeniem, że zmiana technologii nie będzie powodować wzrostu kosztów ponoszonych na realizację Przedmiotu Umowy;

- b) konieczność zrealizowania Przedmiotu Umowy przy zastosowaniu innych technologii niż wskazane w Opisie Przedmiotu Zamówienia w szczególności w sytuacji, gdyby zastosowanie przewidzianych rozwiązań groziło niewykonaniem lub wadliwym wykonaniem Przedmiotu Umowy albo naruszało obowiązujące przepisy prawa;

- c) konieczność zrealizowania Przedmiotu Umowy przy zastosowaniu innych technologii albo innymi środkami ze względu na zmiany obowiązującego prawa lub regulacji obowiązujących w Państwowym Gospodarstwie Leśnym Lasy Państwowe;

- d) pojawienie się nowszych technologii wykonania prac gwarantujących co najmniej ten sam standard wykonania czynności wchodzących w skład Przedmiotu Umowy oraz niepowodujących większych strat i zanieczyszczeń w środowisku naturalnym niż te, które mogą powstać przy wykonywaniu Przedmiotu Umowy w sposób pierwotnie opisany.

Żadna ze zmian wskazanych w lit. a) – d) nie może pociągnąć za sobą zwiększenia wynagrodzenia należnego Wykonawcy.

- 3) Zamawiający dopuszcza możliwość zmian wskazanych w SWZ ilości prac wchodzących w zakres Przedmiotu Umowy w przypadku:

- a) wystąpienia konieczności zwiększenia zakresu rzeczowego usług stanowiących przedmiot zamówienia w następstwie przyczyn

przyrodniczych, klimatycznych, atmosferycznych bądź związanych z prawidłowym prowadzeniem gospodarki łowieckiej i łąkowo-rolnej lub gospodarki leśnej,

- b) zmian na rynku sprzedaży drewna lub powierzenia Zamawiającemu nowych zadań gospodarczych lub publicznych,
- c) braku możliwości wyłonienia z przyczyn obiektywnych wykonawców usług z zakresu gospodarki łowieckiej i łąkowo-rolnej w ramach podstawowych trybów udzielania zamówień, celem zabezpieczenia niezbędnego wykonawstwa prac (na Obszarze Realizacji),
- d) powierzenia Wykonawcy prac stanowiących wykonawstwo zastępcze w stosunku do prac realizowanych przez innego wykonawcę (na Obszarze Realizacji).

przy czym zmiana ta nastąpi na następujących zasadach:

- zwiększenie ilości prac w stosunku do ilości wskazanej w SWZ może nastąpić tylko pod warunkiem jednoczesnego zmniejszenia ilości innych prac w stosunku do ich ilości wskazanej w SWZ;
  - zwiększenie ilości prac może nastąpić o wielkość stanowiącą równowartość prac objętych zmniejszeniem;
  - na potrzeby określenia zakresu zmiany Umowy: (1) równowartość prac objętych zmniejszeniem oraz (2) ilość prac objętych zwiększeniem zostaną obliczone w oparciu o Ceny Jednostkowe bez uwzględniania ewentualnej Waloryzacji;
  - zmiana, o której mowa w niniejszym pkt nie może prowadzić do zwiększenia kwoty Wartości Przedmiotu Umowy;
- 4) Zamawiający dopuszcza wprowadzenie zmian części Przedmiotu Umowy, które Wykonawca przewidział do realizacji za pomocą podwykonawców na inne części Przedmiotu Umowy, w tym również na części, których Wykonawca nie wskazał w złożonej przez siebie ofercie. Zmiana nie może pociągnąć za sobą zwiększenia wynagrodzenia należnego Wykonawcy.
- 5) Zamawiający dopuszcza zmianę w zakresie treści dokumentów przedstawianych wzajemnie przez Strony w trakcie realizacji Umowy lub sposobu informowania o realizacji Umowy. Zmiana ta nie może spowodować braku informacji niezbędnych Zamawiającemu do prawidłowej realizacji Umowy.
- 6) Ponadto Zamawiający dopuszcza wprowadzenie zmian w przypadku:
- a) wystąpienia siły wyższej, co uniemożliwia wykonanie co najmniej części Przedmiotu Umowy zgodnie z SWZ;
  - b) rezygnacji przez Zamawiającego z realizacji części Przedmiotu Umowy ponad zakres wskazany § 1 ust. 4. w związku z wystąpieniem przyczyn przyrodniczych, klimatycznych, atmosferycznych bądź związanych z prawidłowym prowadzeniem gospodarki łowieckiej i łąkowo-rolnej lub gospodarki leśnej

W takim przypadku może zostać zmniejszony zakres Przedmiotu Umowy, a wynagrodzenie przysługujące Wykonawcy zostanie pomniejszone w oparciu o Ceny Jednostkowe przy czym Zamawiający zapłaci wynagrodzenie za wszystkie odebrane świadczenia.

2. Wystąpienie którejkolwiek z okoliczności wskazanych w ust. 1 nie stanowi zobowiązania Stron do wprowadzenia zmiany.
3. Strony potwierdzają sobie wzajemnie, iż podstawą określenia zmiany, o której mowa w art. 455 ust. 2 PZP jest Wartość Przedmiotu Umowy z dnia zawarcia Umowy.

## **§ 18**

### **Waloryzacja**

1. Na zasadach opisanych w niniejszym paragrafie Strony będą waloryzowały koszty realizacji czynności wchodzących w skład Przedmiotu Umowy („Waloryzacja”). Waloryzacja będzie polegała na podwyższeniu albo obniżeniu każdej z Cen Jednostkowych.
2. Waloryzacja zostanie dokonana w oparciu o wartości wskaźników cen towarów i usług konsumpcyjnych ogółem za poprzedni kwartał („Wskaźnik GUS”), ogłoszonych w formie komunikatu Prezesa Głównego Urzędu Statystycznego na podstawie art. 25 ust. 11 ustawy z dnia 17 grudnia 1998 r. o emeryturach i rentach z Funduszu Ubezpieczeń Społecznych (tekst jedn.: Dz. U. z 2024 r. poz. 1631 ze zm.). Do obliczenia Waloryzacji zostanie przyjęty:
  - 1) Wskaźnik GUS w I kwartale roku 2026, z zastrzeżeniem, że jeżeli Umowa została zawarta po ogłoszeniu komunikatu Prezesa Głównego Urzędu Statystycznego podającego Wskaźnik GUS w I kwartale roku 2026, to wówczas do obliczenia Waloryzacji zostanie przyjęty Wskaźnik GUS wynikający z pierwszego (licząc od początkowego dnia realizacji Umowy, o którym mowa w § 4 ust. 1) komunikatu Prezesa Głównego Urzędu Statystycznego podającego Wskaźnik GUS („I Wskaźnik GUS”);
  - 2) Wskaźnik GUS w II kwartale roku 2026 z zastrzeżeniem, że jeżeli Umowa została zawarta po ogłoszeniu komunikatu Prezesa Głównego Urzędu Statystycznego podającego Wskaźnik GUS w I kwartale roku 2026, to wówczas do obliczenia Waloryzacji zostanie przyjęty Wskaźnik GUS wynikający z drugiego (licząc od początkowego dnia realizacji Umowy, o którym mowa w § 4 ust. 1) komunikatu Prezesa Głównego Urzędu Statystycznego podającego Wskaźnik GUS („II Wskaźnik GUS”).
3. W trakcie okresu realizacji Umowy, o którym mowa w § 4 ust. 1, Waloryzacja zostanie dokonana jednorazowo w dniu opublikowania II Wskaźnika GUS („Dzień Dokonania Waloryzacji”).
4. Waloryzacja nie wymaga zawarcia aneksu do Umowy. Ewentualna Waloryzacja zostanie obliczona przez Zamawiającego. O nowych (zwaloryzowanych) Cenach Jednostkowych Zamawiający poinformuje Wykonawcę pisemnie podając ich nową wysokość uwzględniającą Waloryzację oraz sposób obliczenia każdej z nich.
5. W ramach Waloryzacji nowa kwota każdej z Cen Jednostkowych zostanie ustalona w następujący sposób:

$$C_n = C_p + (C_p \times CPI_I) \times 0,5 + (C_p \times CPI_{II}) \times 0,5$$

gdzie:

C<sub>n</sub> to kwota danej nowej Ceny Jednostkowej po dokonaniu Waloryzacji (wyrażona w zł);

C<sub>p</sub> to kwota danej Ceny Jednostkowej pierwotnie podana w kosztorysie ofertowym stanowiącym część Oferty (wyrażona w zł);

CPI<sub>I</sub> to procentowa wartość wzrostu cen wynikająca z I Wskaźnika GUS (wyrażona jako %);

z zastrzeżeniem, że w przypadku, gdy:

- (i) wartość wzrostu cen wynikająca z I Wskaźnika GUS będzie mniejsza niż 2% to wówczas do obliczenia C<sub>n</sub> zostanie przyjęta wartość 0 (zero);
- (ii) wartość spadku cen wynikająca z I Wskaźnika GUS będzie mniejsza niż 2% to wówczas do obliczenia C<sub>n</sub> zostanie przyjęta wartość 0 (zero);

CPI<sub>II</sub> to procentowa wartość wzrostu cen wynikająca w II Wskaźnika GUS (wyrażona jako %);

z zastrzeżeniem, że w przypadku, gdy:

- (i) wartość wzrostu cen wynikająca z II Wskaźnika GUS będzie mniejsza niż 2% to wówczas do obliczenia C<sub>n</sub> zostanie przyjęta wartość 0 (zero);
- (ii) wartość spadku cen wynikająca z II Wskaźnika GUS będzie mniejsza niż 2% to wówczas do obliczenia C<sub>n</sub> zostanie przyjęta wartość 0 (zero);

W przypadku, gdy wartość CPI<sub>I</sub> wynosić będzie 0 (zero) oraz wartość CPI<sub>II</sub> wynosić będzie 0 (zero) to wówczas Waloryzacja nie będzie dokonywana.

Wyniki mnożenia zostaną zaokrąglone do dwóch miejsc po przecinku.

6. Nowe (zwaloryzowane) Ceny Jednostkowe będą dotyczyć zapłaty należnej Wykonawcy za czynności odebrane po Dniu Dokonania Waloryzacji, z zastrzeżeniem postanowień ust. 8.
7. Nowe (zwaloryzowane) Ceny Jednostkowe będą zastosowane do określenia:
  - 1) wartości brutto Pozycji Zlecenia jako podstawy wymiaru kary umownej, o której mowa w § 14 ust. 1 pkt 2 naliczanej w związku z czynnościami zleconymi po Dniu Dokonania Waloryzacji.
  - 2) Wynagrodzenia jako podstawy wymiaru kary umownej, o której mowa w § 14 ust. 3 naliczanej po Dniu Dokonania Waloryzacji.
8. Jeżeli czynności zlecone przed Dniem Dokonania Waloryzacji zostaną wykonane w warunkach zwłoki w stosunku do terminu określonego w Zleceniu i będą odbierane po Dniu Dokonania Waloryzacji, w takim przypadku zapłata za ich wykonanie oraz ustalenie wysokości kar umownych nastąpi na podstawie Cen Jednostkowych pierwotnie podanych w kosztorysie ofertowym stanowiącym część Oferty.
9. Strony ustalają maksymalną wartość obniżenia albo wzrostu Wartości Przedmiotu Umowy w efekcie zastosowania Waloryzacji na poziomie nie większym niż 15 % Wartości Przedmiotu Umowy.
10. W związku z dokonaniem Waloryzacji Zabezpieczenie nie ulegnie zmianie.
11. Wykonawca, który uzyska Waloryzację zobowiązany jest do zmiany wynagrodzenia przysługującego Podwykonawcy, z którym zawarł umowę, w zakresie odpowiadającym zmianom kosztów dotyczących zobowiązania podwykonawcy, jeżeli łącznie spełnione są następujące warunki: (i) przedmiotem umowy są usługi oraz (ii) okres obowiązywania umowy przekracza 6 miesięcy.

## § 19 Porozumiewanie się Stron

1. Strony w sprawach dotyczących realizacji Przedmiotu Umowy porozumiewać się będą pisemnie, telefonicznie lub pocztą elektroniczną, chyba, że Umowa stanowi inaczej. Za datę otrzymania dokumentów, Strony uznają dzień ich przekazania pocztą elektroniczną.
2. Zamawiający niezwłocznie po zawarciu Umowy powiadomi Wykonawcę, na adres wskazany w ust. 8, o osobach uprawnionych z jego strony do zlecenia prac, kontroli i nadzoru ich wykonania oraz odbioru prac objętych przedmiotem Zleceń („Przedstawiciel Zamawiającego”). Powiadomienie nastąpi, wedle wyboru Zamawiającego, pisemnie lub pocztą elektroniczną. Powiadomienie obejmować będzie informację o numerze telefonu oraz adres e-mail Przedstawiciela Zamawiającego.
3. Wykonawca niezwłocznie po zawarciu Umowy powiadomi Zamawiającego, na adres wskazany w ust. 8, o osobach uprawnionych z jego strony do reprezentacji przy wszystkich sprawach związanych z wykonywaniem Przedmiotu Umowy, w tym w szczególności do przyjmowania Zleceń oraz dokonywania Zgłoszeń Gotowości do Odbioru i uczestnictwa w Odbiorach prac („Przedstawiciel Wykonawcy”). Powiadomienie nastąpi, wedle wyboru Wykonawcy pisemnie lub pocztą elektroniczną. Powiadomienie obejmować będzie informację o numerze telefonu oraz adres e-mail Przedstawiciela Wykonawcy.
4. W przypadku zaniechania obowiązku, o którym mowa w ust. 3 wezwania do przyjęcia Zlecenia przekazane przez Zamawiającego na adres e-mail Wykonawcy wskazany w ust. 8 będą uważane za przekazane zgodnie z Umową.
5. Przedstawiciel Wykonawcy będzie również prowadzić nadzór nad realizacją prac w zakresie bezpieczeństwa i higieny pracy oraz nad realizacją Przedmiotu Umowy zgodnie z opisem przedmiotu zamówienia i przyjętą technologią.
6. W przypadku zmiany Przedstawiciela Zamawiającego, Zamawiający powiadomi Wykonawcę o ustanowieniu nowego Przedstawiciela Zamawiającego. Powiadomienie nastąpi, wedle wyboru Zamawiającego, pismem doręczonym Wykonawcy lub poprzez wysłanie wiadomości na adres e-mail Wykonawcy wskazany w ust. 8.
7. W przypadku zmiany Przedstawiciela Wykonawcy, Wykonawca powiadomi Zamawiającego o ustanowieniu nowego Przedstawiciela Wykonawcy. Powiadomienie nastąpi, wedle wyboru Wykonawcy, pismem doręczonym Zamawiającemu lub poprzez wysłanie wiadomości na adres e-mail Zamawiającego wskazany w ust. 8.
8. Dane kontaktowe Stron:  
Zamawiający: Skarb Państwa - Państwowe Gospodarstwo Leśne Lasy Państwowe Nadleśnictwo Warcino  
Adres do korespondencji: ul. Gen. Władysława Sikorskiego 11A, 77-230 Kępice  
e-mail: [warcino@szczecinek.lasy.gov.pl](mailto:warcino@szczecinek.lasy.gov.pl)  
Wykonawca:  
Adres do korespondencji: \_\_\_\_\_  
e-mail: \_\_\_\_\_
9. Zmiana danych wskazanych w ust. 8 nie stanowi zmiany Umowy i wymaga jedynie pisemnego powiadomienia drugiej Strony
10. Strony mogą ustalić, iż Zlecenia oraz Protokoły Odbioru Robót i Protokoły Zwrotu Powierzchni będą miały postać dokumentu sporządzonego w formie elektronicznej (tj.

podpisanego przez każdą ze Stron przy pomocy kwalifikowanego podpisu elektronicznego, o którym mowa w rozporządzeniu Parlamentu Europejskiego i Rady (UE) nr 910/2014 z dnia 23 lipca 2014 r. w sprawie identyfikacji elektronicznej i usług zaufania w odniesieniu do transakcji elektronicznych na rynku wewnętrznym oraz uchylające dyrektywę 1999/93/WE (Dz. U. UE. L. z 2014 r. Nr 257, str. 73).

11. W przypadku, o którym mowa w ust. 10:

- 1) Zamawiający będzie przekazywał Zlecenia jako dokument w postaci elektronicznej podpisany kwalifikowanym podpisem elektronicznym przez Przedstawiciela Zamawiającego przesyłając je na adres e-mail Przedstawiciela Wykonawcy ;
- 2) Wykonawca potwierdzi każdorazowo przyjęcie Zlecenia poprzez podpisanie go kwalifikowanym podpisem elektronicznym przez Przedstawiciela Wykonawcy. Zlecenie podpisane w sposób, o którym mowa w zdaniu poprzednim zostanie przesłane na adres e-mail Przedstawiciela Zamawiającego;
- 3) Przyjęcie przez Wykonawcę Zlecenia w sposób opisany powyżej nie zwalnia Wykonawcy z konieczności zbadania powierzchni przekazywanej na podstawie Zlecenia (w tym w szczególności zapoznania się z występującymi tam zagrożeniami i elementami ochronnymi) oraz od ewentualnych negatywnych skutków prawnych zaniechania tego obowiązku;
- 4) Zamawiający będzie przekazywał Protokoły Odbioru Robót oraz Protokoły Zwrotu Powierzchni jako dokumenty w postaci elektronicznej podpisane kwalifikowanym podpisem elektronicznym przez Przedstawiciela Zamawiającego przesyłając je na adres e-mail Przedstawiciela Wykonawcy.
- 5) Wykonawca będzie podpisywać Protokoły Odbioru Robót oraz Protokoły Zwrotu Powierzchni kwalifikowanym podpisem elektronicznym Przedstawiciela Wykonawcy. Protokoły Odbioru Robót oraz Protokoły Zwrotu Powierzchni podpisane w sposób, o którym mowa w zdaniu poprzednim zostaną przesłane na adres e-mail Przedstawiciela Zamawiającego.

## **§ 20**

### **Rozstrzygnięcie sporów**

1. Zamawiający i Wykonawca podejmą starania, aby rozwiązać ugodowo ewentualne spory wynikające z Umowy poprzez bezpośrednie negocjacje lub w drodze mediacji, o której mowa w przepisach o postępowaniu cywilnym.
2. Jeżeli Zamawiający i Wykonawca nie będą w stanie rozwiązać sporu ugodowo, wszelkie spory związane z Umową rozstrzygać będzie sąd powszechny właściwy miejscowo dla siedziby Zamawiającego.

## **§ 21**

### **Postanowienia końcowe**

1. W sprawach nieuregulowanych Umową mają zastosowanie właściwe przepisy prawa Rzeczypospolitej Polskiej.
2. Umowę zawarto w formie pisemnej pod rygorem nieważności. Wszelkie zmiany lub uzupełnienia Umowy wymagają dla swojej ważności zachowania formy, o której mowa w zdaniu poprzednim.
3. Umowę sporządzono w 2 jednobrzmiących egzemplarzach, po jednym dla każdej ze Stron.

4. Następujące załączniki do Umowy stanowią jej integralną część:
- 1) Załącznik nr 1 –SWZ wraz ze wszystkimi załącznikami (jako wydruk lub jako dokument na nośniku elektronicznym);
  - 2) Załącznik nr 2 – Wykaz zagrożeń występujących na Obszarze Realizacji Pakietu;
  - 3) Załącznik nr 3 – wydruk Oferty;;
  - 4) Załącznik nr 4 – Wzór Protokołu Odbioru Robót.

**Załącznik nr 1 do Umowy**

**SWZ (wraz ze wszystkimi załącznikami)**

**Wykaz zagrożeń występujących na Obszarze Realizacji  
(terenie, na którym realizowany jest Przedmiot Umowy)**

**Oferta**

**Wzór Protokołu Odbioru Robót**