



EGZ. 2 6

PROJEKT BUDOWLANO
- WYKONAWCZY

OBIEKT: Zagospodarowanie przestrzeni publicznej przy ul. Kopernika na dz. nr 113/19, 113/21, 196/1 i 116/5 - obręb nr 5 m. Nidzica

BRANŻA: drogowa

**KATEGORIA
OBIEKTU:** XXII

INWESTOR: Gmina Nidzica
Plac Wolności 1
13-100 Nidzica

PROJEKTANT: mgr inż. Rafał Wrzosek

mgr inż. Rafał Wrzosek
upr. budow. do projektowania i kierowania robotami
budow. bez ogr. w spec. drogowej
WAM/0049/PWGD/12
upr. budow. do projektowania bez ogr.
.....
WAM/0027/PDOK/12

SPRAWDZAJĄCY: mgr inż. Agnieszka Chomka

mgr inż. Agnieszka Chomka
uprawnienie do projektowania
w specjalności drogowej bez ograniczeń
nr ewid. 3390/12/U/C
.....

DATA:

15.07.2019r .

SPIS TREŚCI DO PROJEKTU BUDOWLANEGO

1. Strona tytułowa i spis treści

2. Oświadczenie i uprawnienia projektanta

3. Projekt zagospodarowania terenu

- część opisowa
- część rysunkowa

4. Projekt architektoniczno – budowlany

- opis techniczny
- część rysunkowa

5. Plan bezpieczeństwa i ochrony zdrowia

- część opisowa



OŚWIADCZENIE

OŚWIADCZENIE: Na podstawie art. 20 ust. 4 ustawy Prawo budowlane Dz. U. z 2017 r. poz. 1332 ze zm. oświadczam, że projekt zagospodarowania przestrzeni publicznej przy ul. Kopernika na dz. nr 113/19, 113/21, 196/1 i 116/5 - obręb nr 5 m. Nidzica został sporządzony zgodnie z obowiązującymi przepisami zasadami wiedzy technicznej.

OBIEKT: Zagospodarowanie przestrzeni publicznej przy ul. Kopernika na dz. nr 113/19, 113/21, 196/1 i 116/5 - obręb nr 5 m. Nidzica

BRANŻA: drogowa

INWESTOR: Gmina Nidzica
Plac Wolności 1
13-100 Nidzica

PROJEKTANT: mgr inż. Rafał Wrzosek

mgr inż. Rafał Wrzosek
upr. budow. do projektowania i kierowania robotami
budow. bez ogr. w spec. drogowej
WAM/0040/PWOD/12
upr. budow. do projektowania bez ogr.
w spec. drogowo-bud.
WAM/0027/ROBK/12

PROJEKTANT: mgr inż. Agnieszka Chomka

mgr inż. Agnieszka Chomka
upr. budow. do projektowania
W spec. drogowo-bud. z ograniczeń

DATA: 15.07.2019r

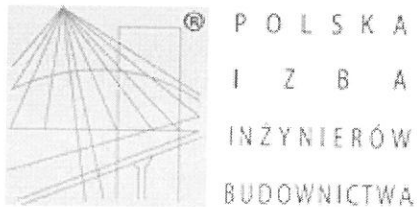

Zaświadczenie

o numerze weryfikacyjnym:

WAM-GMU-T4Q-QF2 *

Pan Rafał Andrzej Wrzosek o numerze ewidencyjnym WAM/BD/0100/12
adres zamieszkania ul. ul.Lipowy Dwór 23 B, 14-200 Łąwa
jest członkiem Warmińsko-Mazurskiej Okręgowej Izby Inżynierów Budownictwa i posiada
wymagane ubezpieczenie od odpowiedzialności cywilnej.
Niniejsze zaświadczenie jest ważne do dnia 2018-07-31.

Zaświadczenie zostało wygenerowane elektronicznie i opatrzone bezpiecznym podpisem elektronicznym weryfikowanym przy pomocy ważnego kwalifikowanego certyfikatu w dniu 2017-07-18 roku przez:

Mariusz Dobrzeńcki, Przewodniczący Rady Warmińsko-Mazurskiej Okręgowej Izby Inżynierów Budownictwa.

(Zgodnie art. 5 ust 2 ustawy z dnia 18 września 2001 r. o podpisie elektronicznym (Dz. U. 2001 Nr 130 poz. 1450) dane w postaci elektronicznej opatrzone bezpiecznym podpisem elektronicznym weryfikowanym przy pomocy ważnego kwalifikowanego certyfikatu są równoważne pod względem skutków prawnych dokumentom opatrzonym podpisami własnoręcznymi.)

* Weryfikację poprawności danych w niniejszym zaświadczeniu można sprawdzić za pomocą numeru weryfikacyjnego zaświadczenia na stronie Polskiej Izby Inżynierów Budownictwa www.piib.org.pl lub kontaktując się z biurem właściwej Okręgowej Izby Inżynierów Budownictwa.

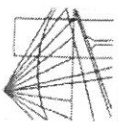

**WARMIŃSKO-MAZURSKA
OKRĘGOWA IZBA INŻYNIERÓW BUDOWNICTWA
OKRĘGOWA KOMISJA KWALIFIKACYJNA**
10-532 Olsztyn, Plac Konsulatu Polakiego 1



WAM/OKK/U/55/12

Olsztyn, dnia 15 czerwca 2012 r.

DECYZJA

Na podstawie art. 24 ust. 1 pkt 2 ustawy z dnia 15 grudnia 2000 r. o samorządach zawodowych architektów, inżynierów budownictwa oraz urbanistów /Dz. U. z 2001 r. Nr 5 poz. 42, ze zm./, art. 12 ust. 3, art. 13 ust. 1 pkt 1 i 2, art. 14 ust. 1 pkt 2a ustawy z dnia 07 lipca 1994 r. Prawo budowlane /tekst jednolity Dz. U. z 2010 r. Nr 243, poz. 1623, ze zm./, § 6 pkt 1 i 2, § 11 ust. 1 pkt 1, § 15, § 18 ust. 1 pkt 1 i 2 rozporządzenia Ministra Transportu i Budownictwa z dnia 28 kwietnia 2006 r. w sprawie samodzielnych funkcji technicznych w budownictwie /Dz. U. z 2006 r. Nr 83, poz. 578, ze zm./ oraz art. 104 Kodeksu postępowania administracyjnego /k.j., Dz.U. z 2000 r. Nr 98, poz. 1071, ze zm./

**Okręgowa Komisja Kwalifikacyjna
Warmińsko-Mazurskiej Okręgowej Izby Inżynierów Budownictwa
nadaje**

Panu RAFAŁOWI ANDRZEJOWI WRZOSEK
magistrowi inżynierowi budownictwa
ur. dnia 20 sierpnia 1977 r. w Nowym Mieście Lubawskim

UPRAWNIENIA BUDOWLANE
Nr ewid. WAM/0049/PWOD/12

**DO PROJEKTOWANIA I KIEROWANIA ROBOTAMI BUDOWLANYMI
BEZ OGRANICZEN
W SPECJALNOŚCI DROGOWEJ**

UZASADNIENIE

W związku z uwzględnieniem w całości żądania strony, na podstawie art. 107 § 4 K.p.a. odstępuje się od uzasadnienia decyzji. Zakres nadanych uprawnień budowlanych wskazano na odwrócie decyzji.

Pouczenie :

- Zgodnie z art. 12 ust. 7 w/w ustawy Prawo budowlane – podstawie do wykonywania samodzielnych funkcji technicznych w budownictwie stanowi wpis, w drodze decyzji, do centralnego rejestru Głównego Inspektora Nadzoru Budowlanego oraz wpis na liście członków właściwej izby samorządu zawodowego, potwierdzonej zaświadczeniem wydanym przez tę izbę, z określonym w nim terminem ważności.
- Od decyzji niniejszej służy odwołanie do Krajowej Komisji Kwalifikacyjnej Polskiej Izby Inżynierów Budownictwa w Warszawie, za pośrednictwem Okręgowej Komisji Kwalifikacyjnej Warmińsko-Mazurskiej Okręgowej Izby Inżynierów Budownictwa w Olsztynie, w terminie 14 dni od dnia jej doręczenia.

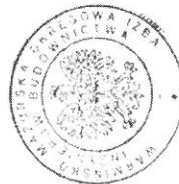

Skład orzekający OKK:

- mgr inż. Zdzisław Binerowski
- inż. Janusz Palmowski
- mgr inż. Elżbieta Lasmanowicz

(Signatures)

Pan Rafał Andrzej Wrzosek upoważniony jest :

I. Na podstawie art. 12 ust. 1 pkt 1 - 5, art. 13 ust. 3 i 4 ustawy Prawo budowlane, w specjalności drogowej, bez ograniczeń do:

- projektowania, sprawdzania projektów architektoniczno-budowlanych i sprawowania nadzoru autorskiego,
- kierowania budową lub innymi robotami budowlanymi,
- kierowania wytworzeniem konstrukcyjnych elementów budowlanych oraz nadzoru i kontroli technicznej wytworzenia tych elementów,
- wykonywania nadzoru inwestorskiego,
- sprawowania kontroli technicznej utrzymania obiektów budowlanych.

II. Na podstawie § 15, § 18 ust. 1 pkt 1 i 2 rozporządzenia Ministra Transportu i Budownictwa z dnia 28 kwietnia 2006 r. w sprawie samodzielnych funkcji technicznych w budownictwie /Dz. U. z 2006 r. Nr 83, poz. 578, ze zm./ uprawnia niniejsze uprawnienia w specjalności drogowej bez ograniczeń do :

1) projektowania obiektu budowlanego i kierowania robotami budowlanymi związanymi z obiektem budowlanym, takim jak :

- droga, w rozumieniu przepisów o drogach publicznych, z wyłączeniem drogowych obiektów inżynierskich oprócz przepustów,
- droga dla ruchu i postoju statków powietrznych oraz przepust,

2) sporządzenia projektu zagospodarowania działki lub terenu, w zakresie specjalności niniejszych uprawnień.

Otrzymuje:

- Pan Rafał Andrzej Wrzosek
14-202 Hawa, ul. M.C. Skłodowskiej 2B/27
- Okręgowa Rada Izby
- Główny Inspektor Nadzoru Budowlanego
- a.a

**PRZEWOZNIK
OKRĘGOWEJ IZBY INŻYNIERÓW BUDOWNICTWA**

(Signature)
mgr inż. Zdzisław Binerowski

Olsztyn, dnia 15 czerwca 2012 r.

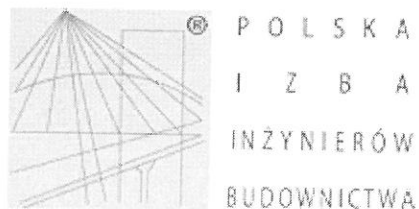

Zaświadczenie

o numerze weryfikacyjnym:

WAM-VY5-4X7-LMI *

Pani Agnieszka Anna Chomka o numerze ewidencyjnym WAM/BD/0112/12
adres zamieszkania ul. Dąbrowskiego 48/15, 14-200 Iława
jest członkiem Warmińsko-Mazurskiej Okręgowej Izby Inżynierów Budownictwa i posiada
wymagane ubezpieczenie od odpowiedzialności cywilnej.
Niniejsze zaświadczenie jest ważne do dnia 2018-07-31.

Zaświadczenie zostało wygenerowane elektronicznie i opatrzone bezpiecznym podpisem elektronicznym
weryfikowanym przy pomocy ważnego kwalifikowanego certyfikatu w dniu 2017-07-10 roku przez:

Mariusz Dobrzeński, Przewodniczący Rady Warmińsko-Mazurskiej Okręgowej Izby Inżynierów Budownictwa.

(Zgodnie art. 5 ust 2 ustawy z dnia 18 września 2001 r. o podpisie elektronicznym (Dz. U. 2001 Nr 130 poz. 1450) dane w postaci elektronicznej opatrzone bezpiecznym podpisem elektronicznym weryfikowanym przy pomocy ważnego kwalifikowanego certyfikatu są równoważne pod względem skutków prawnych dokumentom opatrzonym podpisami własnoręcznymi.)

* Weryfikację poprawności danych w niniejszym zaświadczeniu można sprawdzić za pomocą numeru weryfikacyjnego zaświadczenia na stronie Polskiej Izby Inżynierów Budownictwa www.piib.org.pl lub kontaktując się z biurem właściwej Okręgowej Izby Inżynierów Budownictwa.



**WARMIŃSKO-MAZURSKA
OKRĘGOWA IZBA INŻYNIERÓW BUDOWNICTWA
OKRĘGOWA KOMISJA KWALIFIKACYJNA**
10-532 Olsztyn, Plac Konsulatu Polskiego 1

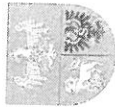

WAM/OKK/U/55/12

Olsztyn, dnia 15 czerwca 2012 r.

DECYZJA

Na podstawie art. 24 ust. 1 pkt 2 ustawy z dnia 15 grudnia 2000 r. o samorządach zawodowych architektów, inżynierów budownictwa oraz urbanistów (Dz. U. z 2001 r. Nr 5 poz. 42, ze zm./, art. 12 ust. 3, art. 13 ust. 1 pkt 1, art. 14 ust. 1 pkt 2a ustawy z dnia 07 lipca 1994 r. Prawo budowlane /tekst jednolity Dz. U. z 2010 r. Nr 243, poz. 1623 ze zm./, § 6 pkt 1 i 2, § 11 ust. 1 pkt 1, § 15, § 18 ust. 1 pkt 1 i 2 rozporządzenia Ministra Transportu i Budownictwa z dnia 28 kwietnia 2006 r. w sprawie samodzielnych funkcji technicznych w budownictwie /Dz. U. z 2006 r. Nr 83 poz. 578 ze zm./ oraz art. 104 Kodeksu postępowania administracyjnego (t.j. Dz.U. z 2000 r. Nr 98, poz. 1071 ze zm./:

**Okręgowa Komisja Kwalifikacyjna
Warmińsko-Mazurskiej Okręgowej Izby Inżynierów Budownictwa**

nadaje

Pani AGNIESZCE ANNIE CHOMKA

magister inżynier budownictwa
ur. dnia 05 maja 1984 r. w Hawle

UPRAWNIENIA BUDOWLANE

Nr ewid. WAM/0050/POOD/12

**DO PROJEKTOWANIA BEZ OGRANICZEŃ
W SPECJALNOŚCI DROGOWEJ**

UZASADNIENIE

W związku z uwzględnieniem w całości zadania strony, na podstawie art. 107 § 4 K.p.a. odstępuje się od uzasadnienia decyzji. Zakres udzielonych uprawnień budowlanych wskazano na odwrocie decyzji.

Pouczenie:

- Zgodnie z art. 12 ust. 7 w/w ustawy Prawo budowlane – podstawę do wykonywania samodzielnych funkcji technicznych w budownictwie stanowi wpis, w drodze decyzji, do centralnego rejestru Głównego Inspektora Nadzoru Budowlanego oraz wpis na liście członków właściwej izby samorządu zawodowego, potwierdzony zaświadczeniem wydanym przez tę izbę, z określonym w nim terminem ważności.
- Od decyzji niniejszej służy odwołanie do Krajowej Komisji Kwalifikacyjnej Polskiej Izby Inżynierów Budownictwa w Warszawie, za pośrednictwem Okręgowej Komisji Kwalifikacyjnej Warmińsko-Mazurskiej Okręgowej Izby Inżynierów Budownictwa w Olsztynie, w terminie 14 dni od dnia jej doręczenia.



Skład orzekający OKK:

- mgr inż. Zdzisław Błecowski
- inż. Janusz Palmowski
- mgr inż. Elżbieta Lasmanowicz

(Signatures of the members of the OKK)

Pan Agnieszka Anna Chomka upoważniona jest:

I. Na podstawie art. 12 ust. 1 pkt 1, art. 13 ust. 4 ustawy Prawo budowlane, w specjalności drogowej, bez ograniczeń do:

- projektowania, sprawdzania projektów architektoniczno-budowlanych i sprawowania nadzoru autorskiego,
- sprawowania kontroli technicznej utrzymania obiektów budowlanych.

II. Na podstawie § 15, § 18 ust. 1 pkt 1 i 2 rozporządzenia Ministra Transportu i Budownictwa z dnia 28 kwietnia 2006 r. w sprawie samodzielnych funkcji technicznych w budownictwie /Dz. U. z 2006 r. Nr 83 poz. 578 ze zm./ uprawnienia niniejsze uprawniają w specjalności drogowej bez ograniczeń do:

- projektowania obiektu budowlanego, takiego jak:
 - droga, w rozumieniu przepisów o drogach publicznych, z wyłączeniem drogowych obiektów inżynierskich oprócz przepustów,
 - droga dla ruchu i postoju statków powietrznych oraz przepust.
- sporządzania projektu zagospodarowania działki lub terenu, w zakresie specjalności niniejszych uprawnień.

Otrzymuje:

- Pani Agnieszka Anna Chomka
14-200 Hawa ul. Dąbrowskiego 48/15
- Okręgowa Rada Izby
- Główny Inspektor Nadzoru Budowlanego
- a.a

(Signature of the Regional Council President)
PRZEWODNICZĄCY
OKRĘGOWEJ IZBY INŻYNIERÓW BUDOWNICTWA
mgr inż. Zdzisław Błecowski

Olsztyn, dnia 15 czerwca 2012 r.



PROJEKT ZAGOSPODAROWANIA TERENU

OBIEKT: Zagospodarowanie przestrzeni publicznej przy
ul. Kopernika na dz. nr 113/19, 113/21, 196/1
i 116/5 - obręb nr 5 m. Nidzica

- szerokość jezdni	5,00 m
- stanowiska postojowe 2,50 x 5,00 m	53 szt.
3,60 x 5,00 m	7 szt.
- szerokość chodnika	2,00-7,00 m

BRANŻA: drogowa

INWESTOR: Gmina Nidzica
Plac Wolności 1
13-100 Nidzica

PROJEKTANT: mgr inż. Rafał Wrzosek

mgr inż. Rafał Wrzosek
upr. budow. do projektowania i kierowania robotami
budow. bez ogr. w spec. drogowej
WAM/0045/PWOD/12
upr. budow. do projektowania bez ogr.
w spec. konst. bud.
.....WAM/9827/P00K/12.....

SPRAWDZAJĄCY: mgr inż. Agnieszka Chomka

mgr inż. Agnieszka Chomka
upr. budow. do projektowania
w spec. konst. bud. bez ograniczeń
.....WAM/9827/P00K/12.....

DATA:

15.07.2019r .

OPIS TECHNICZNY

do projektu zagospodarowania terenu

1. Przedmiot inwestycji

Zagospodarowanie przestrzeni publicznej przy ul. Kopernika na dz. nr 113/19, 113/21, 196/1 i 116/5 - obręb nr 5 m. Nidzica

- rozebranie istniejącej podbudowy, krawężników i obrzeży;
- wykonanie zjazdów z sięgacza do ul. Kopernika;
- wykonanie nawierzchni jezdni i miejsc postojowych;
- wykonanie nawierzchni chodnika dla pieszych z kostki brukowej betonowej;
- wycinka drzew;

Inwestor: Gmina Nidzica
Plac Wolności 1
13-100 Nidzica

Jednostka projektowa: Pracownia Projektowa „D3”
14-200 Ława
ul. Lipowy Dwór 23B

2. Podstawa opracowania

- zlecenie inwestora,
- podkłady geodezyjne – mapa sytuacyjno – wysokościowa w skali 1:500;
- rozporządzenie MTiGM (Dz. U. 99. 43. 430 ze zm.) w sprawie warunków technicznych, jakim powinny odpowiadać drogi publiczne i ich usytuowanie (t. j. Dz. U. z 2016 r. poz. 124);
- założenia projektowania dróg;
- ustawa Prawo budowlane (t. j. Dz. U. 2017 r. poz. 1332)
- ustawa z dnia 27 kwietnia 2001 r. (Dz. U. Nr 62 poz. 627 ze zm.) Prawo ochrony środowiska (t. j. Dz. U z 2017 r. poz. 519, ze zm.)
- Ustawa z dnia 10 kwietnia 2003 r. o szczególnych zasadach przygotowania i realizacji inwestycji w zakresie dróg publicznych (t. j. Dz. U. z 2017 r. poz. 1496)
- Rozporządzenie Ministra Transportu i Gospodarki Morskiej z dnia 30.05.2000 r. w sprawie warunków technicznych jakim powinny odpowiadać drogowe obiekty inżynierskie i ich

- usytuowanie (Dz. U. z 2015 r. poz. 331)
- Rozporządzenie Ministra Infrastruktury z dnia 2 września 2004 r. w sprawie szczegółowego zakresu i formy dokumentacji projektowej, specyfikacji technicznych wykonania i odbioru robót budowlanych oraz programu funkcjonalno – użytkowego;
 - Rozporządzenie Ministra Budownictwa, Transportu i Gospodarki Morskiej w sprawie szczegółowego zakresu i formy projektu budowlanego (Dz. U. z 2013 poz. 1129)
 - Katalog Typowych Konstrukcji Nawierzchni Podatnych i Pólsztynych (GDDKiA 2014 r.)
 - Polskie Normy
 - inne przepisy związane

3. Istniejący stan zagospodarowania

3.1. Elementy infrastruktury

Zjazd	- projektowany z sięgacza ul. Kopernika
Droga gminna	- istniejąca o naw. bitumicznej szer. 5,0 m,
Chodniki	- istniejące z kostki brukowej betonowej i pył betonowych
Kanalizacja deszczowa	- istniejąca
Kanalizacja sanitarna	- istniejąca
Sieć wodociągowa	- istniejąca
Sieć telekomunikacyjna	- istniejąca
Sieć energetyczna	- istniejąca
Sieć ciepłownicza	- istniejąca
Sieć gazowa	- istniejąca

Przedmiotowe przedsięwzięcie zlokalizowane jest na terenie miasta Nidzica przy ulicy Kopernika. Działki objęte inwestycją oznaczone nr 116/5, 113/19, 113/21, 196/1 stanowią teren publiczny. Teren działek częściowo pokryty zielenią niską, z nieuporządkowanym układem komunikacyjnym w zakresie miejsc postojowych i dróg wewnętrznych. Na terenie działki nr 113/21 znajduje się budynek gospodarczy przewidziany do rozbiórki oraz wiata śmietnikowa. W chwili obecnej przy istniejących budynkach wielorodzinnych nie ma wydzielonych miejsc postojowych dla samochodów osobowych mieszkańców. Zgodnie z zapisami MPZP Miasta Nidzica zagospodarowanie przestrzeni publicznej znajduje się na terenie oznaczonym symbolem E - 12MW –

zabudowa mieszkalna wielorodzinna. Planowana inwestycja nie stoi w sprzeczności z zapisami miejscowego planu zagospodarowania przestrzennego.

3.2. Teren przyległy do działek inwestycyjnych

- zabudowa wielorodzinna i usługowa wraz z układem komunikacyjnym;

3.3. Ruch pieszy

- odbywa się istniejącymi chodnikami z kostki brukowej i gruntowymi;

3.4. Ukształtowanie terenu

- istniejący teren płaski z niewielkimi różnicami wysokości;

3.5. Uzbrojenie terenu w bezpośrednim sąsiedztwie inwestycji

- na działkach nr 116/5, 113/19, 113/21, 196/1 przebiega sieć gazowa, sieć kanalizacji sanitarnej i deszczowej, sieć ciepłownicza, oraz kable elektroenergetyczne oświetlenia ulicznego,

3.6. Rozbiórki

- w miejscu planowanych dróg, parkingu i chodników przewiduje się rozbiórki krawężników betonowych, podbudowy betonowej oraz istniejącego budynku gospodarczego zlokalizowanego w zachodniej części działki nr 113/21,

4. Elementy projektowane

W ramach planowanego zadania na działkach nr 116/5, 113/19, 113/21, 196/1 zaprojektowano wykonanie nawierzchni jezdni i miejsc postojowych z kostki brukowej betonowej gr. 8 cm. Jezdnia dojazdowa do parkingu projektowanymi zjazdami z sięgacza ul. M. Kopernika będą miały szerokość 5,00 m. W związku z zagospodarowaniem przestrzeni publicznej przy ul. Kopernika zaprojektowano parking składający się dwóch części. Parking na dz. nr 113/19 będzie mieścić 30 stanowiska postojowe w tym 4 dla osób niepełnosprawnych o wymiarach 3,6x5,0m i 26 miejsc postojowych o wymiarach 2,5x5,0m. Parking na dz. 113/21 będzie mieścić 27 stanowisk postojowych rozdzielonych wiatą na kosze do gromadzenia odpadów w tym wyodrębnione będą 3 stanowiska dla niepełnosprawnych. Droga dojazdowa i parking będzie ograniczony krawężnikiem betonowym 15x30 cm ustawionym na +8 cm od nawierzchni jezdni. W miejscach ciągów

pieszych zaprojektowano krawężniki najazdowe 15x22 cm zaniżone na +2 cm od nawierzchni jezdni. Woda z jezdni i miejsc postojowych poprzez spadki poprzeczne i spadek podłużny będzie odprowadzana do projektowanych wpustów kanalizacyjnych o wymiarach 40 x 60 cm. W związku z budową parkingu zaprojektowano chodnika dla pieszych na odcinku o długości ok. 68,00 m i szerokości 2,00 ÷ 7,00 m.

Podstawowym celem zagospodarowania przestrzeni publicznej jest uporządkowanie układu komunikacyjnego oraz poprawa estetyki otoczenia w obrębie istniejącej zabudowy mieszkalnej wielorodzinnej.

4.1. Droga wewnętrzna i miejsca postojowe

Parametry techniczne stanowisk postojowych i jezdni

- | | |
|-------------------------|---|
| - klasa drogi | droga wewnętrzna |
| - kategoria ruchu | KR 1 |
| - obciążenie | 100 kN/oś |
| - nawierzchnia jezdni | kostka brukowa betonowa gr. 8 cm
płyty ażurowe typu „Meba” 60x40x10 cm |
| - nawierzchnia chodnika | kostka brukowa betonowa gr. 6 cm |
- warunki mrozoodporności podłoża zgodnie z warunkami technicznymi jakim powinny odpowiadać drogi publiczne i ich usytuowanie od 0,4 m dla grupy nośności podłoża gruntowego G1 i kategorii ruchu KR1,

Konstrukcja jezdni dróg wewnętrznych

- | | |
|---|-----------|
| - mrozoodporność podłoża 0,40 x 1,00= 0,40 m | |
| - w-wa z kostki brukowej betonowej | gr. 8 cm |
| - w-wa podsypki cementowo – piaskowej 1:4 | gr. 3 cm |
| - w-wa podbudowy z kruszywa łamanego C _{90/3} frakcji 0/31,5 mm | gr. 20 cm |
| - w-wa odsączająca z piasku k ≥ 8m/ dobę | gr. 15 cm |
| - w-wa geowłókniny separacyjnej z PP o ciężarze min. 200 g/m ² | gr. 46 cm |

Konstrukcja stanowisk postojowych 2,50 x 5,00 m

- mrozoodporność podłoża 0,40 x 1,00= 0,40 m
- w-wa z płyty ażurowych typu „MEBA” 40x60x10 cm
z wypełnieniem z kruszywa łamanego frakcja 2/8 mm gr. 10 cm
- w-wa podsypki cementowo – piaskowej 1:4 gr. 3 cm
- w-wa podbudowy z kruszywa łamanego C_{90/3} frakcji 0/31,5 mm gr. 20 cm
- w-wa odsączająca z piasku k ≥ 8m/ dobę gr. 10 cm
- w-wa geowłókniny separacyjnej z PP o ciężarze min. 200 g/m²
gr. 43 cm

Konstrukcja stanowisk postojowych 3,60 x 5,00 m

- mrozoodporność podłoża 0,40 x 1,00= 0,40 m
- w-wa z kostki brukowej betonowej gr. 8 cm
- w-wa podsypki cementowo – piaskowej 1:4 gr. 3 cm
- w-wa podbudowy z kruszywa łamanego C_{90/3} frakcji 0/31,5 mm gr. 20 cm
- w-wa odsączająca z piasku k ≥ 8m/ dobę gr. 15 cm
- w-wa geowłókniny separacyjnej z PP o ciężarze min. 200 g/m²
gr. 46 cm

Konstrukcja nawierzchni pod wiatę śmietnikową

- mrozoodporność podłoża 0,40 x 1,00= 0,40 m
- w-wa z kostki brukowej betonowej gr. 8 cm
- w-wa podsypki cementowo – piaskowej 1:4 gr. 3 cm
- w-wa podbudowy z kruszywa łamanego C_{90/3} frakcji 0/31,5 mm gr. 20 cm
- w-wa odsączająca z piasku k ≥ 8m/ dobę gr. 15 cm
- w-wa geowłókniny separacyjnej z PP o ciężarze min. 200 g/m²
gr. 46 cm

Konstrukcja chodnika

- mrozoodporność podłoża $0,40 \times 1,00 = 0,40$ m
- w-wa z kostki brukowej betonowej gr. 6 cm
- w-wa podsypki cementowo – piaskowej 1:4 gr. 4 cm
- w-wa podbudowy z kruszywa łamanego $C_{90/3}$ frakcji 0/31,5 mm gr. 15 cm
- w-wa odsączająca z piasku $k \geq 8$ m/ dobę gr. 15 cm
- w-wa geowłókniny separacyjnej z PP o ciężarze min. 200 g/m^2 gr. 40 cm

Parametry geowłókniny separacyjnej:

- materiał polipropylen
- ciężar min. 200 g/m^2
- wytrzymałość na zerwanie w kierunku wzdłużnym 40 kN/m
- wytrzymałość na zerwanie w kierunku poprzecznym 40 kN/m

4.2. Odwodnienie

Odwodnienie jezdni i stanowisk postojowych odbywa się poprzez odpowiednio nadane spadki podłużne i poprzeczne nawierzchni do projektowanych wpustów ulicznych o wymiarach 40×60 cm. Do wpustów będzie odprowadzana woda z powierzchni ca. $2190,10 \text{ m}^2$. Projektowane wpusty należy regularnie kontrolować i usuwać zanieczyszczenia. Projektowane wpusty uliczne wyposażone w osadnik piasku o głębokości min. $0,50$ m.

5. Ochrona środowiska

5.1. Zadrzewienie

W związku z projektowaną inwestycją zachodzi konieczność wycinki 2 drzewa - brzoza brodawkowata i kasztanowiec zwyczajny. Dokumentacja dotycząca wycinki stanowi odrębne opracowanie.

5.2. Wpływ inwestycji na środowisko

Planowana inwestycja nie będzie miała negatywnego wpływu na środowisko nie kwalifikuje się również, jako przedsięwzięcie mogące potencjalnie negatywnie oddziaływać na środowisko zgodnie z rozporządzeniem RM z dnia 09.11.2010 r.

w sprawie przedsięwzięć mogących znacząco oddziaływać na środowisko.
/Dz. U. Nr 213 Poz. 1397 ze zm./

Ze względu na niewielki rozmiar inwestycji nie przewiduje się dodatkowych środków chroniących środowisko.

6. Dane określające wpływ eksploatacji górniczej

Działka nie znajdują się w granicach terenu górniczego.

7. Charakterystyka działki

Działki, na których projektowana jest przedmiotowa inwestycja:

- a) nie są wpisane do rejestru zabytków i nie leżą w strefie ochrony konserwatorskiej,
- b) działki nie podlegają ochronie przyrodniczej,

8. Bilans terenu

- powierzchnia działek objętych inwestycją – 5 537,00 m²

Powierzchnie projektowane:

- powierzchnia miejsc postojowych

a) płyty ażurowe typu MEBA – 662,50 m²

b) kostka betonowa gr. 8 cm – 234,00 m²

- powierzchnia dróg wewnętrznych – 1 293,60 m²

- powierzchnia chodników – 339,50 m²

- powierzchnia trawnika – 1 379,13 m²



Projektował:

mgr inż. Rafał Wrzosek
 upr. budow. do projektowania i kierowania robotami
 budow. bez ogr. w spec. drogowej
 WAM/0019/PWOD/12
 upr. budow. do projektowania bez ogr.
 w spec. kolej.-bud.
 WAM/0027/P00K/12

Sprawdził:

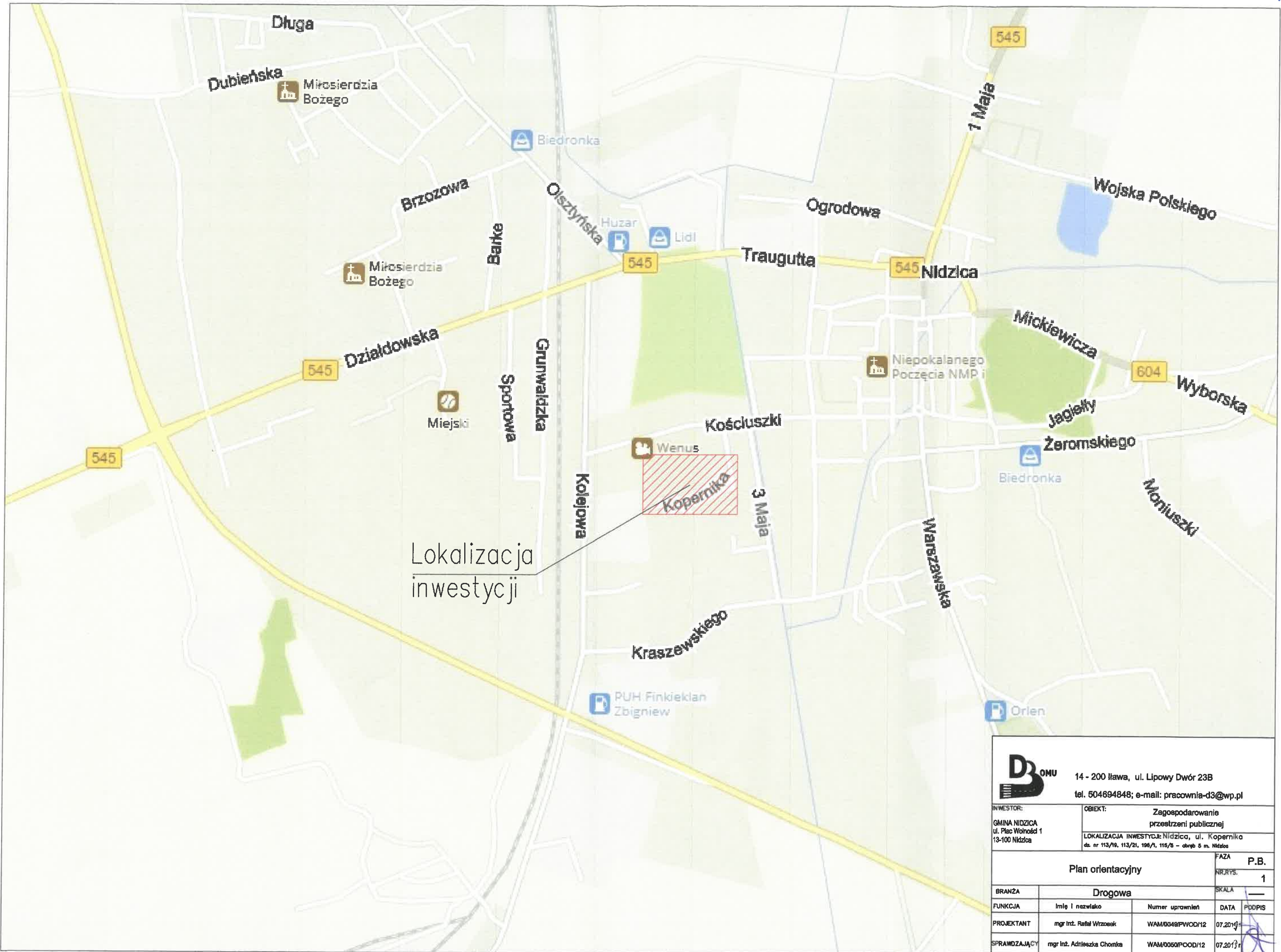
mgr inż. Aneta Chomka
 uprawnienia do projektowania
 w specjalności drogowej bez ograniczeń
 nr ewid. 5380/12.U.C



 14 - 200 Itawa, ul. Lipowy Dwór 23B tel. 504694848; e-mail: pracownia-d3@wp.pl				
INWESTOR: GMINA NIDZICA ul. Plac Wolność 1 13-100 Nidzica	OBIEKT: Zagospodarowanie przestrzeni publicznej LOKALIZACJA INWESTYCJI: Nidzica, ul. Kopernika dz. nr 113/19, 113/21, 196/1, 116/9 - obręb 5 m. Nidzica			
Plan orientacyjny				
FAZA P.B. NR.RYS. 1				
BRANŻA Drogową SKALA				
FUNKCJA	Imię i nazwisko	Numer uprawnień	DATA	PODPIS
PROJEKTANT	mgr inż. Rafał Wrzosek	WAM/0048/PWOD/12	07.2019	
SPRAWDZAJĄCY	mgr inż. Adriuszka Chomka	WAM/0050/PWOD/12	07.2019	



PROJEKT ARCHITEKTONICZNO - BUDOWLANY

OBIEKT: Zagospodarowanie przestrzeni publicznej przy ul. Kopernika na dz. nr 113/19, 113/21, 196/1 i 116/5 - obręb nr 5 m. Nidzica

BRANŻA: drogowa

INWESTOR: Gmina Nidzica
Plac Wolności 1
13-100 Nidzica

PROJEKTANT: mgr inż. Rafał Wrzosek

mgr inż. Rafał Wrzosek
upr. budow. do projektowania i kierowania robotami
budow. bez ogr. w spec. drogowej
WAM/0049/PW0D/12
upr. budow. do projektowania bez ogr.
w spec. konst.-bud.
WAM/0027/P00K/12

SPRAWDZAJĄCY: mgr inż. Agnieszka Chomka

mgr inż. Agnieszka Chomka
upr. arch. i projektowa 12
w spec. jawn. bez ograniczeń
nr wid. 1389/12/U/C

DATA:

15.07.2019r

OPIS TECHNICZNY

do projektu architektoniczno – budowlanego

1. Zakres opracowania.

Zagospodarowanie przestrzeni publicznej przy ul. Kopernika na dz. nr 113/19, 113/21, 196/1 i 116/5 - obręb nr 5 m. Nidzica

1.1. Branża drogowa

- rozebranie istniejącej podbudowy, krawężników i obrzeży;
- wykonanie zjazdów z sięgacza do ul. Kopernika;
- wykonanie nawierzchni jezdni i miejsc postojowych;
- wykonanie nawierzchni chodnika dla pieszych z kostki brukowej betonowej;
- wycinka drzew;

- inwestor: **Gmina Nidzica**
Plac Wolności 1
13-100 Nidzica

2. Podstawa opracowania

- zlecenie inwestora,
- podkłady geodezyjne – mapa sytuacyjno – wysokościowa w skali 1:500;
- rozporządzenie MTiGM (Dz. U. 99. 43. 430 ze zm.) w sprawie warunków technicznych, jakim powinny odpowiadać drogi publiczne i ich usytuowanie (t. j. Dz. U. z 2016 r. poz. 124);
- założenia projektowania dróg;
- ustawa Prawo budowlane (t. j. Dz. U. 2017 r. poz. 1332)
- ustawa z dnia 27 kwietnia 2001 r. (Dz. U. Nr 62 poz. 627 ze zm.) Prawo ochrony środowiska (t. j. Dz. U z 2017 r. poz. 519, ze zm.)
- Ustawa z dnia 10 kwietnia 2003 r. o szczególnych zasadach przygotowania i realizacji inwestycji w zakresie dróg publicznych (t. j. Dz. U. z 2017 r. poz. 1496)
- Rozporządzenie Ministra Transportu i Gospodarki Morskiej z dnia 30.05.2000 r. w sprawie warunków technicznych jakim powinny odpowiadać drogowe obiekty inżynierskie i ich usytuowanie (Dz. U. z 2015 r. poz. 331)
- Rozporządzenie Ministra Infrastruktury z dnia 2 września 2004 r. w sprawie szczegółowego zakresu i formy dokumentacji projektowej, specyfikacji technicznych wykonania i odbioru robót budowlanych oraz programu funkcjonalno – użytkowego;
- Rozporządzenie Ministra Budownictwa, Transportu i Gospodarki Morskiej w sprawie szczegółowego zakresu i formy projektu budowlanego (Dz. U. z 2013 poz. 1129)

- Katalog Typowych Konstrukcji Nawierzchni Podatnych i Pólsztynowych (GDDKiA 2014 r.)
- Polskie Normy
- inne przepisy związane

3. Stan istniejący.

3.1. Elementy infrastruktury

Zjazd	- projektowany z sięgacza ul. Kopernika
Droga gminna	- istniejąca o naw. bitumicznej szer. 5,0 m,
Chodniki	- istniejące z kostki brukowej betonowej i płyt betonowych
Kanalizacja deszczowa	- istniejąca
Kanalizacja sanitarna	- istniejąca
Sieć wodociągowa	- istniejąca
Sieć telekomunikacyjna	- istniejąca
Sieć energetyczna	- istniejąca
Sieć ciepłownicza	- istniejąca
Sieć gazowa	- istniejąca

Przedmiotowe przedsięwzięcie zlokalizowane jest na terenie miasta Nidzica przy ulicy Kopernika. Działki objęte inwestycją oznaczone nr 116/5, 113/19, 113/21, 196/1 stanowią teren publiczny. Teren działek częściowo pokryty zielenią niską, z nieuporządkowanym układem komunikacyjnym w zakresie miejsc postojowych i dróg wewnętrznych. Na terenie działki nr 113/21 znajduje się budynek gospodarczy przewidziany do rozbiórki oraz wiata śmietnikowa. W chwili obecnej przy istniejących budynkach wielorodzinnych nie ma wydzielonych miejsc postojowych dla samochodów osobowych mieszkańców. Zgodnie z zapisami MPZP Miasta Nidzica zagospodarowanie przestrzeni publicznej znajduje się na terenie oznaczonym symbolem E - 12MW – zabudowa mieszkalna wielorodzinna. Planowana inwestycja nie stoi w sprzeczności z zapisami miejscowego planu zagospodarowania przestrzennego.

3.2. Teren przyległy do działek inwestycyjnych

- zabudowa wielorodzinna i usługowa wraz z układem komunikacyjnym;

3.3. Ruch pieszy

- odbywa się istniejącymi chodnikami z kostki brukowej i gruntowymi;

3.4. Ukształtowanie terenu

- istniejący teren płaski z niewielkimi różnicami wysokości;

3.5. Uzbrojenie terenu w bezpośrednim sąsiedztwie inwestycji

- na działkach nr 116/5, 113/19, 113/21, 196/1 przebiega sieć gazowa, sieć kanalizacji sanitarnej i deszczowej, sieć ciepłownicza, oraz kable elektroenergetyczne oświetlenia ulicznego,

3.6. Rozbiórki

- w miejscu planowanych dróg, parkingu i chodników przewiduje się rozbiórki krawężników betonowych, podbudowy betonowej oraz istniejącego budynku gospodarczego zlokalizowanego w zachodniej części działki nr 113/21,

3.6. Odwodnienie terenu

Wody opadowe przesiąkają bezpośrednio do gruntu.

4. Warunki gruntowo – wodne

4.1. Badania gruntowo – wodne

Na podstawie zebranych informacji oraz przeprowadzonych badań gruntu ustalono, że na terenie inwestycji występują dobre warunki gruntowo-wodne.

4.1.1. Warunki gruntowe

Wykonanymi wierceniami na badanym terenie stwierdzono występowanie gruntów holocenijskich w postaci nasypów niebudowlanych, gruntów bagiennych, gruntów aluwialno-deluwialnych oraz gruntów plejstocenijskich w postaci osadów wodnolodowcowych.

Nawiercone na obszarze badań grunty zaliczono do **czterech** pakietów geologicznych:

Grunty powierzchniowe :

- a) nasypy niebudowlane – (**grunty słabonośne**), (**warstwa IA**);

Grunty powierzchniowe :

- a) grunty bagienne – (**grunty słabonośne**), (**warstwa IIA**);

Grunty wodnolodowcowe :

- a) grunty spoiste (piaski gliniaste) w stanie plastycznym $IL=0,30$ (**warstwa IIIA**);
- b) grunty niespoiste (piaski średnie) w stanie luźnym $ID=0,30$ (**warstwa IIIB**);

Grunty wodnolodowcowe :

- a) grunty niespoiste (piaski średnie) w stanie średniozagęszczonym $ID=0,45$

(warstwa IVA).

We wszystkich otworach wiertniczych stwierdzono występowanie wody gruntowej. Zwierciadło wody gruntowej stabilizowało się na głębokościach od 0,9 m p.p.t. do 1,5 m p.p.t. tj. na rzędnych od 169,67 m n.p.m. do 169,98 m n.p.m.

Przewiduje się wahania poziomu zwierciadła wody w cyklu rocznym o około 50 cm zarówno w górę jak i dół. Okresowo, w czasie intensywnych opadów deszczu, poziom wody może osiągnąć wyższe wartości od przewidywanych.

Nawierzchnię należy zaprojektować przy uwzględnieniu warunków gruntowo wodnych – tj. grunty zaliczone do słabonośnych należy usunąć lub można pozostawić po wykonaniu wzmocnień np. geosyntetykami.

W przypadku usunięcia gruntów słabonośnych prace ziemne należy prowadzić pod osłoną odwodnienia.

Grunty rodzime występujące na badanym terenie zaliczono do kategorii grup nośności G1 i G3 zgodnie z zarządzeniem nr 31 Generalnego Dyrektora Dróg Krajowych i Autostrad z dnia 16 czerwca 2014 roku w sprawie Katalogu typowych konstrukcji nawierzchni podatnych i półsztywnych. Grupy nośności szczegółowo przedstawiono na zał. 4, 5.1 - 5.4.

Zgodnie z Rozporządzeniem MTBiGM z dnia 25 kwietnia 2012r. w sprawie ustalania geotechnicznych warunków posadowienia obiektów budowlanych kategoria geotechniczna obiektu budowlanego jest **pierwsza**, a warunki gruntowo-wodne są proste.

4.1.2 Warunki wodne

Poziom wód gruntowych w miejscu projektowanego zagospodarowania terenu na głębokościach od 0,9 m p.p.t. do 1,5 m p.p.t. tj. na rzędnych od 169,67 m n.p.m. do 169,98 m n.p.m.

Głębokość przemarzania gruntu w tym rejonie wynosi $h_z=1,0$ m ppt.

4.1.3 Nośność podłoża gruntowego

Na podstawie badań zgodnie z KTKN PiP podłoże gruntowe w miejscu lokalizacji dróg wewnętrznych, miejsc postojowych zalicza się do grupy nośności G1 i w części projektowanego chodnika dla pieszych do grupy nośności G3.

5. Układ projektowy.

5.1. Zakres opracowania:

- rozebranie istniejącej podbudowy, krawężników i obrzeży;
- wykonanie zjazdów z sięgacza do ul. Kopernika
- wykonanie nawierzchni jezdni i miejsc postojowych;
- wykonanie nawierzchni chodnika dla pieszych z kostki brukowej betonowej;
- wycinka drzew;

5.2. Parametry techniczne projektowanych drogi i miejsc postojowych

- klasa drogi	droga wewnętrzna
- kategoria ruchu	KR 1
- obciążenie	100 kN/oś
- prędkość projektowa	30 km/h
- szerokość jezdni	5,0 m
- długość jezdni	229,20 m
- liczba stanowisk postojowych	60 szt.

6. Plan sytuacyjny.

6.1. Jezdnia

- długość jezdni 229,20 m
- szerokość jezdni 5,00m
- nawierzchnia z kostki betonowej gr. 8,0 cm;
- spadek poprzeczny 2,0 % - daszkowy i jednostronny;
- jezdnia ograniczona obustronnie krawężnikami najazdowymi 15 x 22cm;

6.2 Parking

- długość parkingu 44,85 m
- szerokość parkingu 15,00 m
- stanowiska postojowe 2,50 x 5,00 m – 53 szt.
- stanowiska postojowe 3,60 x 5,00 m – 7 szt.
- nawierzchnia z kostki betonowej gr. 8,0 cm;
- nawierzchnia z płyt ażurowych typu MEBA 10x40x60 cm
- spadek poprzeczny 2,0 %;
- parking ograniczony krawężnikami najazdowymi 15 x 22 cm;

6.3. Chodnik

- szerokość chodnika - 2,00 ÷ 7,00 m;
- nawierzchnia z kostki betonowej - gr. 6,0 cm;
- spadek poprzeczny - 2,0 % - jednostronny w kierunku zieleńca;
- chodnik ograniczony obrzeżami 8 x 30 cm;

6.4. Zieleń

- teren po wykonaniu inwestycji uporządkowany i obsiany trawą na warstwie ziemi urodzajnej (humusu) gr. 5 cm;

7. Profil podłużny

Niweletę dróg wewnętrznych i miejsc postojowych zaprojektowano w nawiązaniu do rzędnych terenu oraz istniejącego układu komunikacyjnego,

7.1. Spadek podłużny

Spadek podłużny jezdni zgodnie z profilami podłużnymi A-B ÷ G-H.

7.2. Łuki pionowe

- nie projektowano

8. Przekrój normalny

- spadek poprzeczny 2,0 %

9. Przekroje konstrukcyjne

- klasa drogi - wewnętrzna
- ruch kategorii KR 1
- grunt G1
- mrozoodporność podłoża $0,40 \times 1,00 = 0,40$ m

9.1. Jezdnia

Konstrukcja jezdni dróg wewnętrznych

- mrozoodporność podłoża 0,40 x 1,00= 0,40 m
 - w-wa z kostki brukowej betonowej gr. 8 cm
 - w-wa podsypki cementowo – piaskowej 1:4 gr. 3 cm
 - w-wa podbudowy z kruszywa łamanego C_{90/3} frakcji 0/31,5 mm gr. 20 cm
 - w-wa odsączająca z piasku k ≥ 8m/ dobę gr. 15 cm
 - w-wa geowłókniny separacyjnej z PP o ciężarze min. 200 g/m²
- gr. 46 cm

9.2. Parking

Konstrukcja stanowisk postojowych 2,50 x 5,00 m

- mrozoodporność podłoża 0,40 x 1,00= 0,40 m
 - w-wa z płyt ażurowych typu „MEBA” 40x60x10 cm
 - z wypełnieniem z kruszywa łamanego frakcja 2/8 mm gr. 10 cm
 - w-wa podsypki cementowo – piaskowej 1:4 gr. 3 cm
 - w-wa podbudowy z kruszywa łamanego C_{90/3} frakcji 0/31,5 mm gr. 20 cm
 - w-wa odsączająca z piasku k ≥ 8m/ dobę gr. 10 cm
 - w-wa geowłókniny separacyjnej z PP o ciężarze min. 200 g/m²
- gr. 43 cm

Konstrukcja stanowisk postojowych 3,60 x 5,00 m

- mrozoodporność podłoża 0,40 x 1,00= 0,40 m
 - w-wa z kostki brukowej betonowej gr. 8 cm
 - w-wa podsypki cementowo – piaskowej 1:4 gr. 3 cm
 - w-wa podbudowy z kruszywa łamanego C_{90/3} frakcji 0/31,5 mm gr. 20 cm
 - w-wa odsączająca z piasku k ≥ 8m/ dobę gr. 15 cm
 - w-wa geowłókniny separacyjnej z PP o ciężarze min. 200 g/m²
- gr. 46 cm

Konstrukcja nawierzchni pod wiatę śmietnikową

- mrozoodporność podłoża 0,40 x 1,00= 0,40 m
 - w-wa z kostki brukowej betonowej gr. 8 cm
 - w-wa podsypki cementowo – piaskowej 1:4 gr. 3 cm
 - w-wa podbudowy z kruszywa łamanego C_{90/3} frakcji 0/31,5 mm gr. 20 cm
 - w-wa odsączająca z piasku k ≥ 8m/ dobę gr. 15 cm
 - w-wa geowłókniny separacyjnej z PP o ciężarze min. 200 g/m²
- gr. 46 cm

9.3. Chodnik

- ruch kategorii – nie określa się
- grunt G1, G3
- mrozoodporność podłoża $0,40 \times 1,00 = 0,40$ m
- *odsnieżanie i sprzątanie odbywa się tylko sprzętem mechanicznym lekkim o ciężarze do 2500 kg*

Konstrukcja chodnika

- mrozoodporność podłoża $0,40 \times 1,00 = 0,40$ m
- w-wa z kostki brukowej betonowej gr. 6 cm
- w-wa podsypki cementowo – piaskowej 1:4 gr. 4 cm
- w-wa podbudowy z kruszywa łamanego C_{90/3} frakcji 0/31,5 mm gr. 15 cm
- w-wa odsączająca z piasku $k \geq 8$ m/ dobę gr. 15 cm
- w-wa geowłókniny separacyjnej z PP o ciężarze min. 200 g/m² gr. 40 cm

9.4. Plac pod wiatę śmietnikową

Konstrukcja nawierzchni pod wiatami śmietnikowymi

- mrozoodporność podłoża $0,40 \times 1,00 = 0,40$ m
- w-wa z kostki brukowej betonowej gr. 8 cm
- w-wa podsypki cementowo – piaskowej 1:4 gr. 3 cm
- w-wa podbudowy z kruszywa łamanego C_{90/3} frakcji 0/31,5 mm gr. 20 cm
- w-wa odsączająca z piasku gr. 15 cm
- gr. 46 cm

- krawężniki i obrzeża betonowe na ławie betonowej zwykłej i z oporem C12/15 zgodnie z rysunkami konstrukcyjnymi,

Warunek mrozoodporności podłoża zgodnie KTKN PiP jest spełniony.

- warunek mrozoodporności $h_z = 0,40$ m dla projektowanej jezdni i miejsc postojowych jest spełniony.
- warunek mrozoodporności $h_z = 0,40$ m dla projektowanych chodników jest spełniony.

10. Krawężniki.

- krawężnik betonowy 15x22 cm
- opornik betonowy 12x25 cm
- ława betonowa C 12/15 (B-15);

- wysokość krawężnika: jezdnia +6 cm, miejsca postojowe +2 cm;
- zjazdy z ul. Kopernika ± 0 cm;
- przejście na chodnik +2 cm;
- projektowane rozwiązania bez barier architektonicznych z łatwym dostępem dla osób niepełnosprawnych;

11. Odwodnienie.

- odprowadzenie wód opadowych zaplanowano do projektowanych wpustów kanalizacji deszczowej,

Podstawowe parametry projektowanych elementów kanalizacji:

- ruszty na wpustach wykonać jako żeliwne typowe – formy płaskiej min. kl. D 400;
- przy ustawianiu wpustów ulicznych należy zamontować pierścienie odciążające;
- wpusty uliczne połączyć przykanalikami do projektowanych studni kanalizacyjnych;
- przejścia rur przez ściany studni należy wykonać w tulejach krótkich szczelnych;
- studnie pod wpust wykonać z rur betonowych o $\phi 500$ mm wyposażone w osadnik piasku o głębokości min. 0,50 m;
- projektowane odcinki przykanalików od wpustów ulicznych do studni rewizyjnych wykonać z rur gładkościennych kielichowych z PCV o sztywności SN 8 $\phi 150 \times 3,2$ mm;
- rury należy układać na podsypce z materiałów sypkich o gr. 20 cm ze spadkiem $0,6 \div 1,5$ %
- studzienki wpustów zabezpieczyć przed korozją poprzez izolacje izoplastem R+B lub innym środkiem o podobnych właściwościach dopuszczonym do powszechnego stosowania w budownictwie;
- połączenie rur należy wykonać za pomocą uszczelki umieszczonej w kielichu rury poprzez wcisk bosego końca rury. Montaż rury należy wykonać zgodnie z wytycznymi zawartymi w instrukcji montażu producenta;

12. Ochrona środowiska.

- nawierzchnie drogowe szczelne, nie pylne;
- roboty drogowe nie naruszają systemu wód podziemnych;
- tereny zielone – rekultywacja.

13. Roboty ziemne.

- humus z korytowania na odkład w miejsce wskazane przez inwestora z przeznaczeniem na obsypanie terenu po wykonaniu inwestycji lub do rozplantowania na przyległy teren;
- korytowanie gruntu rodzimego pod nową konstrukcją stanowisk postojowych;

- ziemię z wykopów pod kanalizację deszczową wykorzystać do ponownego zasypiania po uzgodnieniu przydatności z inspektorem nadzoru, w przypadku gruntu nienadającego się do wykorzystania należy go wywieźć na koncesjonowane składowisko odpadów budowlanych lub w miejsce wskazane przez inwestora, wykopy zasypać materiałem dowiezionym zagęszczanym.

14. Urządzenia podziemne.

- w obrębie zaznaczonych urządzeń roboty wykonywać ręcznie z zachowaniem szczególnej ostrożności zgodnie z wytycznymi branżowymi załączonymi do niniejszej dokumentacji;
- lokalizacja w/w urządzeń jest zaznaczona na planie, dodatkowo wejście na budowę zgłosić do właścicieli sieci.

15. Tyczenie obiektu.

- osie, kąty i punkty główne wyznaczono na aktualnym podkładzie mapowym,
- należy zlecić uprawnionemu geodecie wyznaczenie granic działek, punktów głównych, reperów roboczych,
- w przypadku znacznych różnic i ewentualnych wątpliwości uzgodnić z projektantem niezbędny zakres zmian;

16. Zalecenia końcowe

Do wykonania robót budowlanych można przystąpić po uzyskaniu decyzji pozwolenia na budowę wydanej przez Starostę Powiat Nidzickiego.

Wszystkie materiały stosowane do wykonywania robót powinny posiadać stosowne dokumenty (atesty, aprobaty techniczne, deklaracje zgodności) zezwalające na ich powszechne stosowanie w budownictwie zgodnie z obowiązującymi w tym zakresie przepisami. Sprzęt, transport, kontrola jakości robót, sposób obmiaru, odbiór oraz podstawa płatności za wykonane roboty w zakresie objętym niniejszym projektem powinny być zgodne z wymaganiami zawartymi w umowie między inwestorem i wykonawcą, obowiązującymi normami, przepisami i zasadami wiedzy technicznej. Kierowanie i nadzór nad robotami powierzyć osobie posiadającej stosowne uprawnienia w specjalności drogowej, elektrycznej i sanitarnej.





















Projektował:

mgr inż. Rafał Wrzosek
upr. budow. do projektowania i kierowania robotami
budow. bez ogr. w spec. drogowej
WAM/0049/PWOD/12
upr. budow. do projektowania bez ogr.
w spec. konst.-bud.
WAM/0027/P00K/12

Sprawdził:

mgr inż. Aleksandra Chomka
upr. budow. do projektowania
i kierowania robotami budow. bez ograniczeń
m.ew. 3. 0028.12.U.C

OBJAŚNIENIA SYMBOLI UŻYTYCH W PROGRAMIE NIWELA

-  LB - brama wjazdowa z lewej strony trasy
-  PB - brama wjazdowa z prawej strony trasy
-  LZ - zjazd indywidualny w lewo (na pole, do zabuwań itp.)
-  PZ - zjazd indywidualny w prawo (na pole, do zabuwań itp.)
-  T1 - skrzyżowanie drogi z jednotorową linią kolejową.
-  T2 - skrzyżowanie drogi z wielotorową linią kolejową.
-  LN - lewostronny wlot drogi o nawierzchni nieutwardzonej.
-  PN - prawostronny wlot drogi o nawierzchni nieutwardzonej.
-  LU - lewostronny wlot drogi o nawierzchni utwardzonej.
-  PU - prawostronny wlot drogi o nawierzchni utwardzonej.
-  - przepust projektowany. Opis: lokalizacja, długość, rzędna lewej strony, rzędna prawej strony, średnica.
-  - przepust istniejący. Opis: lokalizacja, długość, rzędna dna lewej strony, rzędna dna prawej strony, średnica.
-  - wpust uliczny (kratka ściekowa).
-  - element odwodnienia liniowego.
-  - studzienki rewizyjne kanału deszczowego
-  - załamanie kierunku trasy w planie (brak łuku poziomego)
-  - najniższy punkt łuku pionowego.
-  - najwyższy punkt łuku pionowego.
-    - estakada, most, wiadukt
- P - długość prostej poziomej.
- pp - długość prostej przejściowej.
- L - długość krzywej przejściowej.
- Ł - długość łuku kołowego.
- R - długość promienia pionowego.
- T - długość stycznej łuku pionowego.
- B - odległość w pionie od wierzchołka do łuku niwelety.
- i - spadek podłużny odcinka łamanej leżącego na lewo do wierzchołka.
- W - nazwa wierzchołka łuku poziomego.

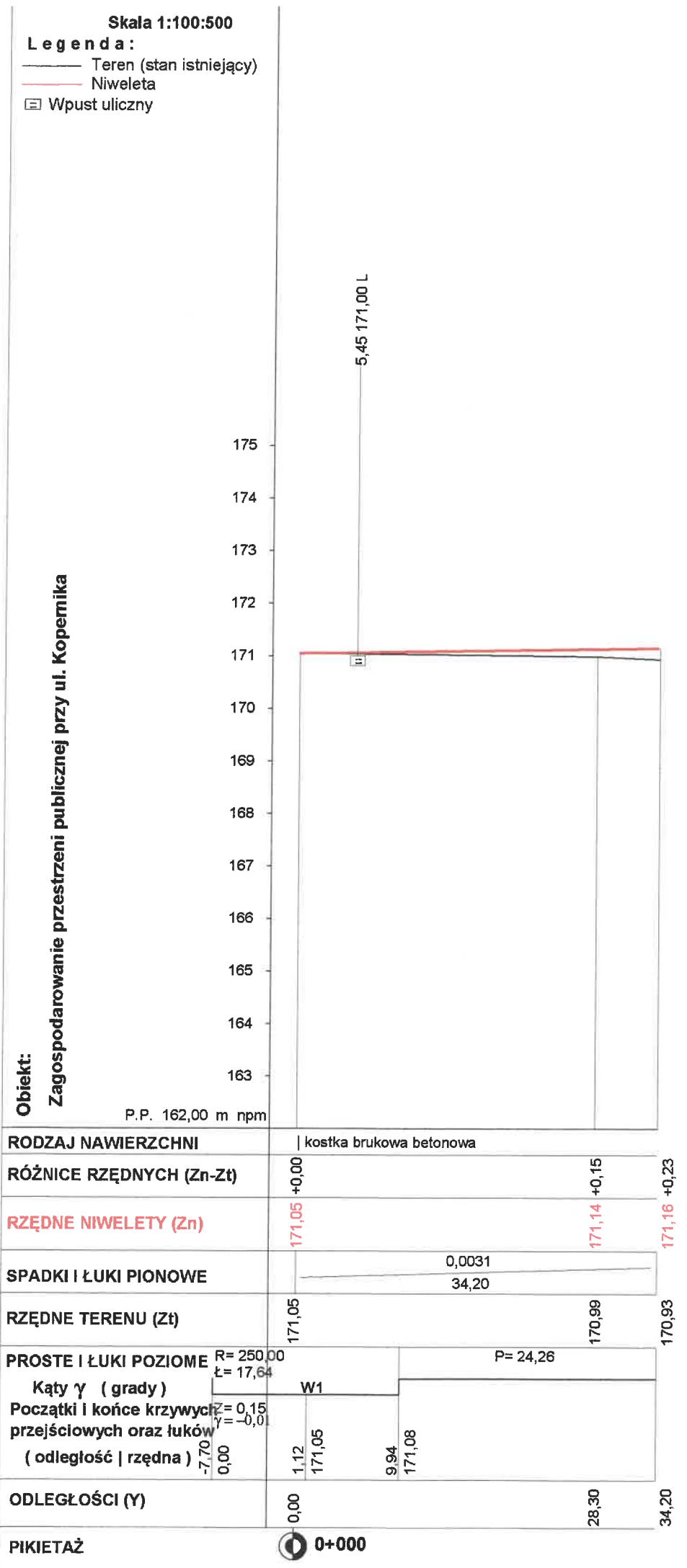

Rysunek	Profil podłużny A-B	Rys. nr 3.1
Zadanie	Zagospodarowanie przestrzeni publicznej przy ul. Kopernika	Rafał Wrzosek
Inwestor	Gmina Nidzica	UPR. Budow. do 12.07.2019
Wykonawca	PRACOWNIA PROJEKTOWA "D3" 14-200 Iława ul. Lipowej 23B	mgr inż. Armińska-Chrapka
Projektant	mgr inż. Rafał Wrzosek	WAM/0049/P/2012
Asystent		UPR. Budow. do 12.07.2019

W specyfikacji technicznej
WAM/0049/P/2012

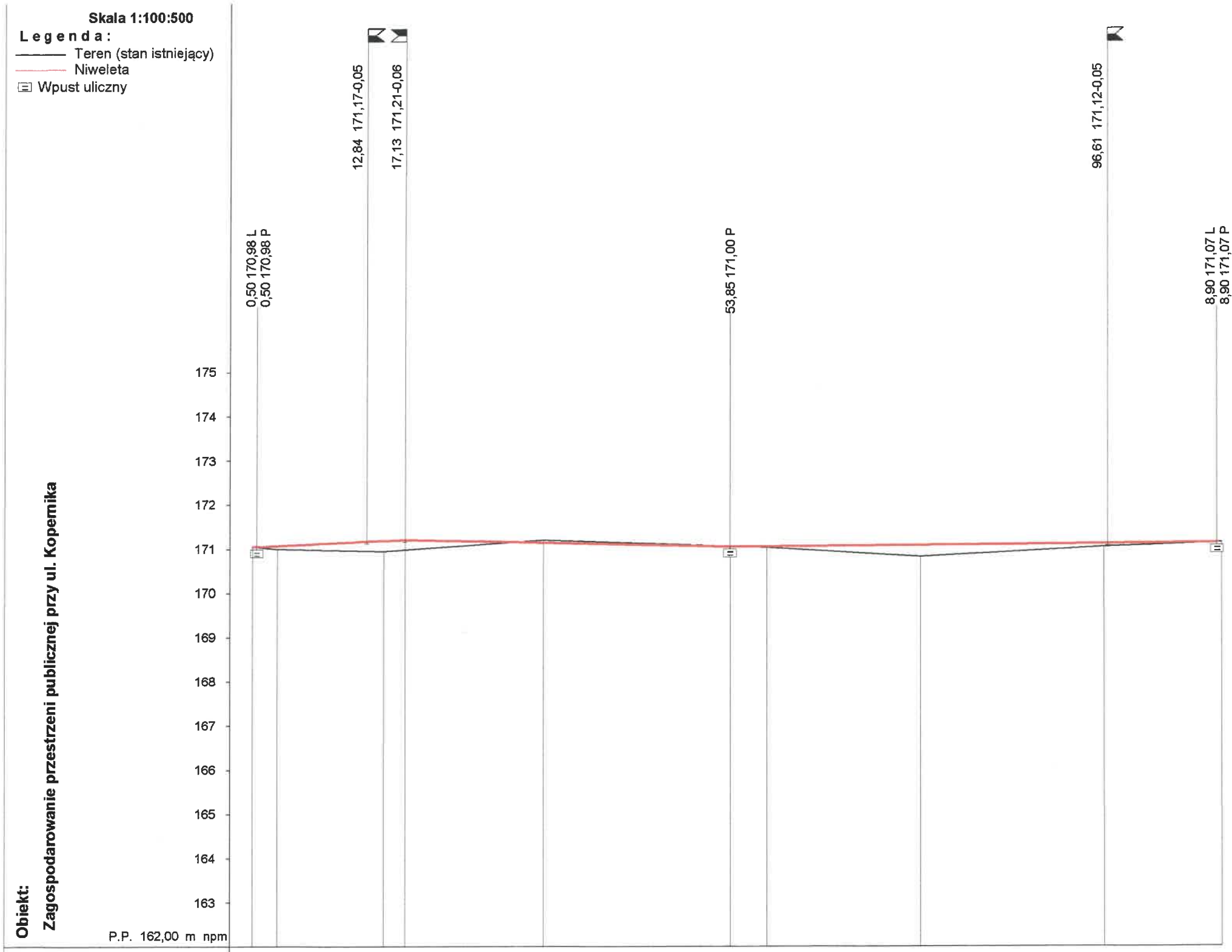

RODZAJ NAWIERZCHNI	kostka brukowa betonowa	
RÓŻNICE RZĘDNYCH (Zn-Zt)	+0,00 +0,08	+0,24 +0,23
RZĘDNE NIWELETY (Zn)	171,05 171,08	171,19 171,21
SPADKI I ŁUKI PIONOWE	0,0093 17,13	-0,0042 36,77
RZĘDNE TERENU (Zt)	171,05 171,00	170,95 170,98
PROSTE I ŁUKI POZIOME	R = 250,00 t = 17,64 P = 99,46	
Kąty γ (grady)	W1	
Początki i końce krzywych przejściowych oraz łuków (odległość rzędna)	-7,70 0,00 0,00 1,12 1,12 171,06 9,94 171,14	
ODLEGŁOŚCI (Y)	0,00 2,80 14,70 17,13 32,80 53,90 58,00 75,45 96,20	171,14 171,14 171,14 171,14 171,14 171,14 171,14 171,14 171,14
PIKIETAŻ	0+000	0+100

Rysunek	Profil podłużny C-D	Rys. nr 3.2
Zadanie	Zagospodarowanie przestrzeni publicznej przy ul. Kopernika	mgr inż. Rafał Wrzosek
Inwestor	Gmina Nidzica	ul. Budowl. do ul. 23/20/19/1
Wykonawca	PRACOWNIA PROJEKTOWA "D3" 14-200 lewa ul. Lipowy Dział 238	ul. Budowl. do ul. 23/20/19/1
Projektant	mgr inż. Rafał Wrzosek	WAM/0049/PRACOWNIA PROJEKTOWA "D3" 14-200 lewa ul. Lipowy Dział 238
Asystent		WAM/0049/PRACOWNIA PROJEKTOWA "D3" 14-200 lewa ul. Lipowy Dział 238

W spec. Inż. - bud.
 WAM/0049/PRACOWNIA PROJEKTOWA "D3" 14-200 lewa ul. Lipowy Dział 238

Zagospodarowanie przestrzeni publicznej Nidzica, ul. Kopernika Przekrój II-II przez jezdnię - odcinek A-B

SKALA 1:25

[wymiary w cm]

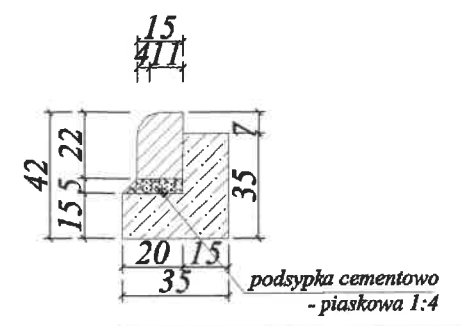
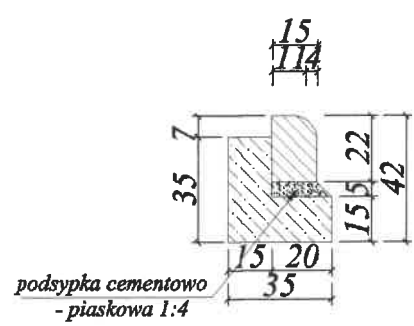
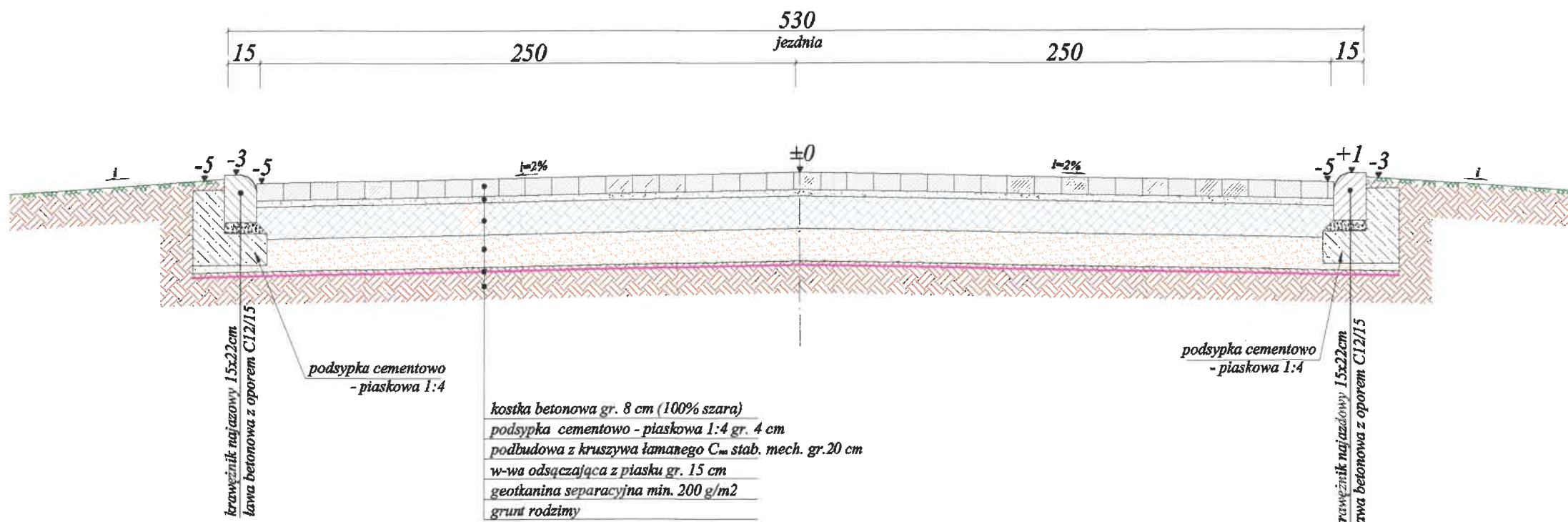

- kostka betonowa gr. 8 cm (100% szara)
- podsyпка cementowo - piaskowa 1:4 gr. 4 cm
- podbudowa z kruszywa łamanego C_m stab. mech. gr. 20 cm
- w-wa odsączająca z piasku gr. 15 cm
- geotkanina separacyjna min. 200 g/m²
- gruntu rodzimy

PRACOWNIA PROJEKTOWA "D3"  ROGA OMU		Rafał Wrzosek 14 - 200 Ława, ul. Lipowy Dwór 23B tel. 504694848; e-mail: pracownia-d3@wp.pl	
INWESTOR: Gmina Nidzica Plac Wolności 1 13-100 Nidzica		OBIEKT: Zagospodarowanie przestrzeni publicznej przy ul. Kopernika w Nidzicy LOKALIZACJA INWESTYCJI: Nidzica ul. Kopernika dz. nr 113/19, 115/21, 196/1, 116/5 - obręb 8 m. Nidzica	
PRZEKRÓJ KONSTRUKCYJNY PRZEZ JEZDNIĘ		FAZA NR.RYS.	P.B. 4.2
BRANŻA	Drogowa		SKALA 1:25
FUNKCJA	IMIĘ NAZWISKO	NREWD.OPRAW.	DATA
PROJEKTANT	mgr inż. Rafał Wrzosek	WAM0048PWOD/12	07.2019
SPRWDZAJĄCY	mgr inż. Agnieszka Chomka	WAM0050PWOD/12	07.2019

Zagospodarowanie przestrzeni publicznej Nidzica, ul. Kopernika Przekrój III - III przez jezdnie C-D, E-F i miejsca postojowe

SKALA 1:25

[wymiary w cm]

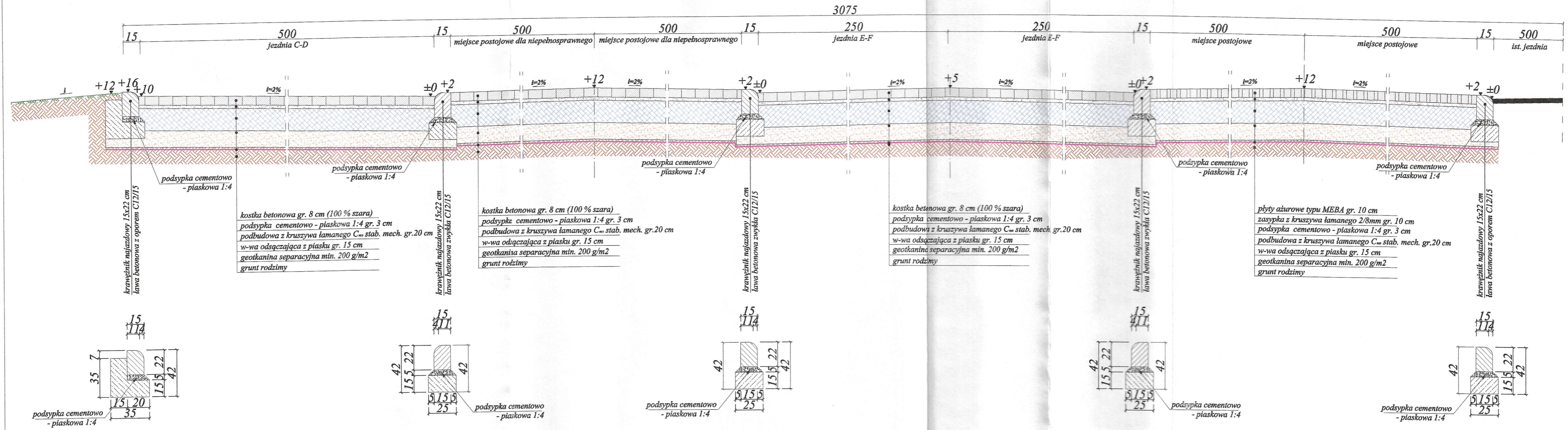

kostka betonowa gr. 8 cm (100 % szara)
 podsypka cementowo - piaskowa 1:4 gr. 3 cm
 podbudowa z kruszywa łamanego C_{III} stab. mech. gr.20 cm
 w-wa odsączająca z piasku gr. 15 cm
 geotkanina separacyjna min. 200 g/m²
 grunt rodzimy

kostka betonowa gr. 8 cm (100 % szara)
 podsypka cementowo - piaskowa 1:4 gr. 3 cm
 podbudowa z kruszywa łamanego C_{III} stab. mech. gr.20 cm
 w-wa odsączająca z piasku gr. 15 cm
 geotkanina separacyjna min. 200 g/m²
 grunt rodzimy

kostka betonowa gr. 8 cm (100 % szara)
 podsypka cementowo - piaskowa 1:4 gr. 3 cm
 podbudowa z kruszywa łamanego C_{III} stab. mech. gr.20 cm
 w-wa odsączająca z piasku gr. 15 cm
 geotkanina separacyjna min. 200 g/m²
 grunt rodzimy

płyty ażurowe typu MEBA gr. 10 cm
 zasyпка z kruszywa łamanego 2/8mm gr. 10 cm
 podsypka cementowo - piaskowa 1:4 gr. 3 cm
 podbudowa z kruszywa łamanego C_{III} stab. mech. gr.20 cm
 w-wa odsączająca z piasku gr. 15 cm
 geotkanina separacyjna min. 200 g/m²
 grunt rodzimy

PRACOWNIA PROJEKTOWA "D3"

ROGA
OMU

Rafał Wrzosek
14 - 200 Iława, ul. Lipowy Dwór 23B
tel. 504694848; e-mail: pracownia-d3@wp.pl

INWESTOR: Gmina Nidzica, Plac Wolności 1, 13-100 Nidzica

LOKALIZACJA INWESTYCJI: Nidzica, ul. Kopernika, dz. nr 113/19, 113/21, 196/1, 116/10 - etap 5 m. Nidzica

OBIEKT: Zagospodarowanie przestrzeni publicznej przy ul. Kopernika w Nidzicy

PRZEKRÓJ KONSTRUKCYJNY PRZEZ JEZDNIĘ I MIEJSCA POSTOJOWE		FAZA	P.B.
		NR.RYS.	4.3
BRANŻA	Drogowa		SKALA
			1:25
FUNKCJA	IMIĘ NAZWISKO	NREWD.UPRAW.	DATA
PROJEKTANT	mgr inż. Rafał Wrzosek	WAM/0049/PWOD/12	07.2017
SPRAWDZAJĄCY	mgr inż. Agnieszka Chomka	WAM/0050/POOD/12	07.2017

Zagospodarowanie przestrzeni publicznej Nidzica, ul. Kopernika Przekrój IV-IV przez jezdnię - odcinek G-H

SKALA 1:25

[wymiary w cm]

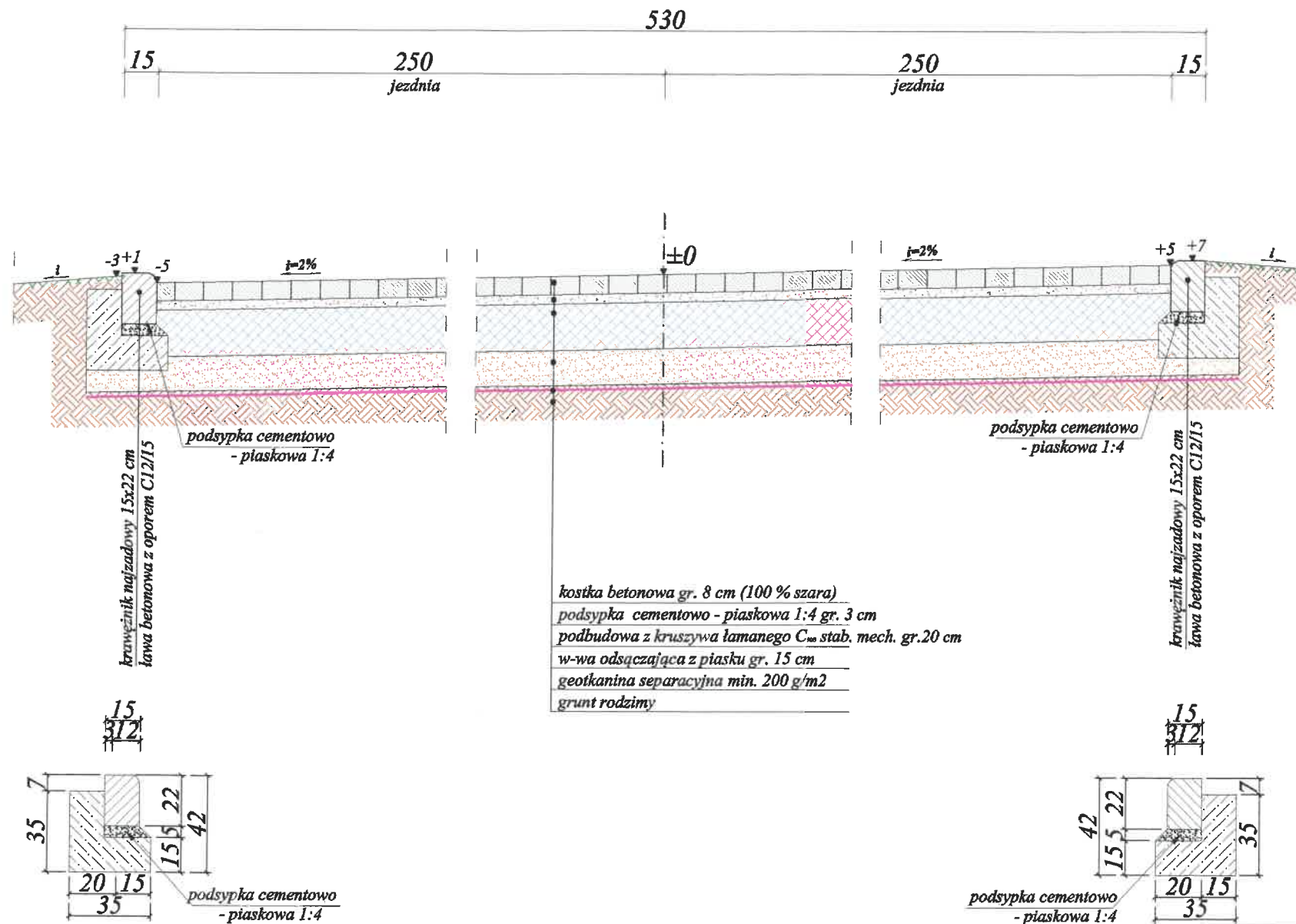

PRACOWNIA PROJEKTOWA "D3"				
ROGA OMU		Rafał Wrzosek 14 - 200 Łława, ul. Lipowy Dwór 23B tel. 504694848; e-mail: pracownia-d3@wp.pl		
INWESTOR: Gmina Nidzica Plac Wolności 1 13-100 Nidzica		OBIEKT: Zagospodarowanie przestrzeni publicznej przy ul. Kopernika w Nidzicy		
LOKALIZACJA INWESTYCJI: Nidzica ul. Kopernika dz. nr 113/18, 113/21, 190/1, 116/5 - obręb 8 m. Nidzica				
PRZEKRÓJ KONSTRUKCYJNY PRZEZ JEZDNIĘ				FAZA P.B.
				NR.RYS. 4.4
BRANŻA	Drogowa			SKALA 1:25
FUNKCJA	IMIĘ NAZWIŚKO	NR.EWID.UPRAW.	DATA	PODPIS
PROJEKTANT	mgr inż. Rafał Wrzosek	WAM/0048/PWOD/12	07.2019 r.	
SPRAWDZAJĄCY	mgr inż. Agnieszka Chomka	WAM/0060/POOD/12	07.2019 r.	

Zagospodarowanie przestrzeni publicznej Nidzica, ul. Kopernika

WPUST ULICZNY - SZCZEGÓŁ KONSTRUKCYJNY

SKALA 1:25
[wymiary w cm]

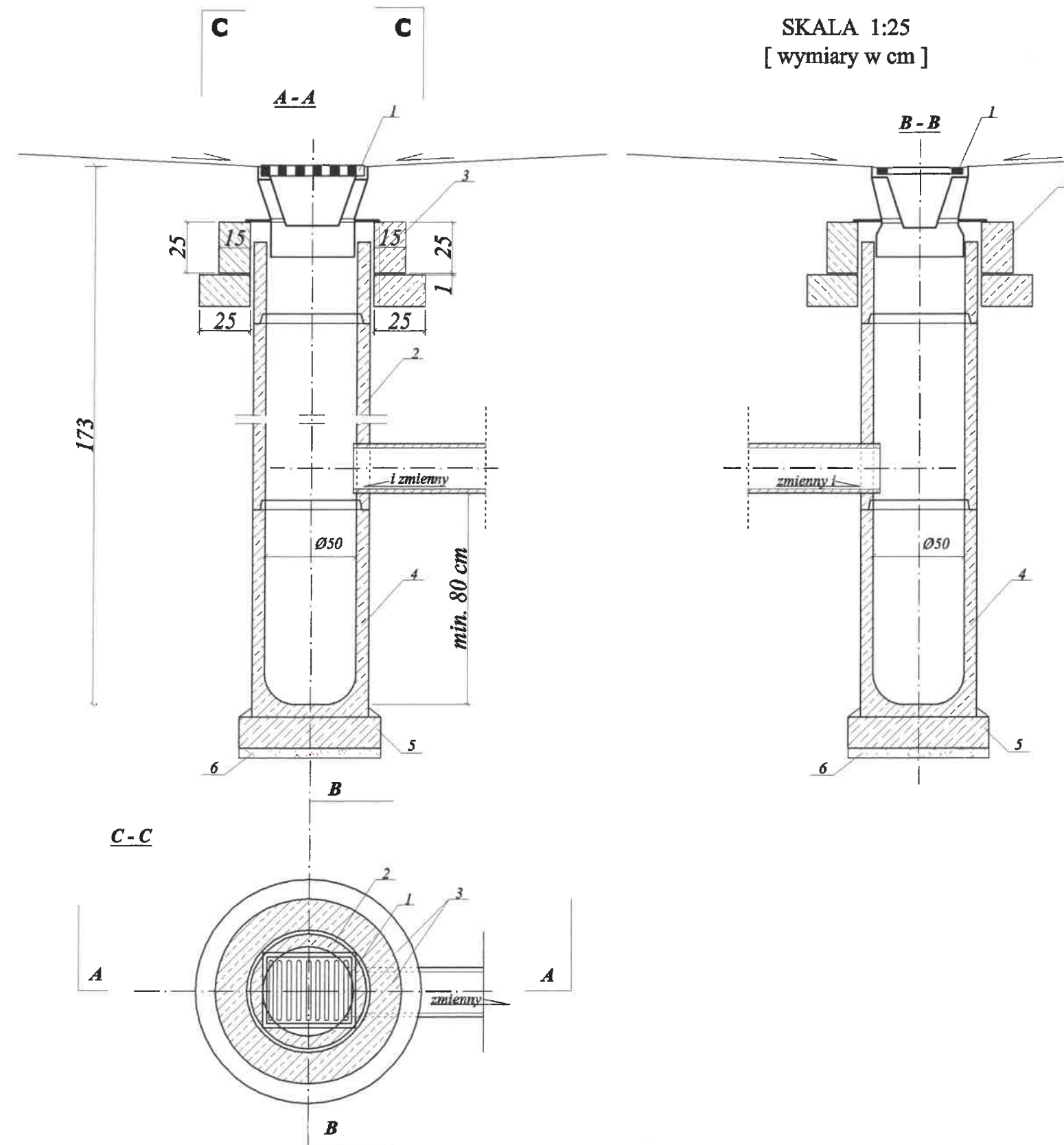

ZASTOSOWANIE



Do odprowadzenia wód opadowych z jezdni ulicznych i placów do kanałów deszczowych

MATERIAŁY

- 1 - Wpust uliczny żeliwny przejazdowy, typ ciężki
- 2 - Kręgi betonowe średnicy 50 cm
- 3 - Pierścienie żelbetowe odciążające śr. 65 cm
- 4 - Krąg betonowy denny
- 5 - Płyta fundamentowa grubości 15 cm
- 6 - Podsypka z tłucznia lub żwiru grubości 7 cm.

Uwagi:

- głębokość, rzędne dna i góry wpustu wg planu sytuacyjno - wysokościowego, oraz profilu kanalizacji deszczowej.

PRACOWNIA PROJEKTOWA "D3"  ROGA OMU		Rafał Wrzosek 14 - 200 Ława, ul. Lipowy Dwór 23B tel. 504894848; e-mail: pracownia-d3@wp.pl		
INWESTOR: Gmina Nidzica Plac Wolności 1 13-100 Nidzica		OBIEKT: Zagospodarowanie przestrzeni publicznej przy ul. Kopernika w Nidzicy LOKALIZACJA INWESTYCJI: Nidzica ul. Kopernika dz. nr 113/19, 113/21, 196/1, 118/5 - obręb 8 m. Nidzica		
BRANŻA: Drogową		Faza: P.B.	Nr. rys.: 4.5	
SKALA: 1:25				
FUNKCJA	IMIĘ NAZWISKO	NR.EWD.UPRAW.	DATA	PODPIS
PROJEKTANT	mgr inż. Rafał Wrzosek	WAM/0048/PWOD/12	07.2019	
SPRWDZAJĄCY	mgr inż. Agnieszka Chomka	WAM/0050/POOD/12	07.2019	

INFORMACJA DOTYCZĄCA BEZPIECZEŃSTWA I OCHRONY ZDROWIA

wg. Rozporządzenia Ministra Infrastruktury z dnia 23 czerwca 2003 r.

OBIEKT: Zagospodarowanie przestrzeni publicznej przy
ul. Kopernika na dz. nr 113/19, 113/21, 196/1 i 116/5
- obręb nr 5 m. Nidzica

BRANŻA: drogowa

INWESTOR: Gmina Nidzica
Plac Wolności 1
13-100 Nidzica

PROJEKTANT: mgr inż. Rafał Wrzosek

mgr inż. Rafał Wrzosek
upr. budowl. do projektowania i kierowania robotami
budowl. bez ogr. w spec. drogowej
WAM/049/PWOD/12
upr. budowl. do projektowania bez ogr.
w spec. konstr.-bud.
.....

PROJEKTANT: mgr inż. Agnieszka Chomka

mgr inż. Agnieszka Chomka
uprawnien. do projektowania
i kierowania robotami budowl.
nr ewid. 338/2012/U/C
.....

DATA: 15.07.2019r

Zawartość opracowania

1. Zakres opracowania
2. Wykaz istniejących obiektów budowlanych
3. Elementy zagospodarowania działki lub terenu mogące stwarzać zagrożenie bezpieczeństwa i zdrowia ludzi
4. Przewidywane zagrożenie, czas i miejsce ich wystąpienia
5. Informacja o prowadzeniu instruktażu pracowników i szkoleń
6. Środki techniczne i organizacyjne zapobiegające niebezpieczeństwom

OPIS TECHNICZNY

DO INFORMACJA BIOZ

1. Zakres robót

Elementy zagospodarowania terenu wynikają z technologii wykonywania robót drogowych i instalacyjnych

Kolejność realizacji poszczególnych elementów robót:

- wytyczenie geodezyjne;
- roboty przygotowawcze;
- roboty ziemne pod poszerzenie jezdni i miejsca postojowe;
- ustawienie wpustów ulicznych;
- ustawienie krawężników;
- wykonanie warstwy odsączającej;
- wykonanie warstwy podbudowy z betonu;
- wykonanie nawierzchni z kostki brukowej betonowej, płyt ażurowych;

2. Wykaz istniejących obiektów budowlanych

Istniejącymi obiektami są :

- doziemne kable energetyczne, doziemna sieć wodociągowa, kanalizacji oraz gazociąg;
- droga utwardzona o nawierzchni bitumicznej, budynki mieszkalne wielorodzinne i gospodarcze,

3. Elementy zagospodarowania działki lub terenu mogące stwarzać zagrożenie bezpieczeństwa i zdrowia ludzi

Elementami mogącymi stwarzać zagrożenie są istniejące kable energetyczne, gazociąg, prace przy krawędzi jezdni, na której odbywa się ruch pojazdów,

4. Przewidywane zagrożenie

Rodzaj zagrożenia

- potrącenia przez pojazdy poruszające się w pasie drogowym i na placu budowy
- porażenia prądem elektrycznym
- uszkodzenia ciała przez ostre i wystające materiały, narzędzia, części maszyn w ruchu

Miejsce wystąpienia

- pas drogowy, plac budowy
- elektronarzędzia
czynne kable energetyczne
gniazda i wtyczki
- piły, betoniarki, walce,
zagęszczarki, rozściełacz
koparki, pojazdy ciężarowe

- wybuch substancji palnych – gaz

- przypadkowe uszkodzenie gazociągu

5. Informacja o prowadzeniu instruktażu i szkoleń

- szkolenie wstępne, po przyjęciu pracownika do pracy - instruktor BHP;
- instruktaż stanowiskowy, przed przystąpieniem do robót na terenie budowy - kierownik budowy lub osoba upoważniona;
- szkolenie podstawowe - w czasie 6 miesięcy od przyjęcia do pracy;
- szkolenie okresowe - dla stanowisk robotniczych raz na rok;
- szkolenie z zakresu prawa budowlanego - przed wejściem na budowę;
- nadzór bezpośredni nad pracami szczególnie niebezpiecznymi przez wyznaczoną do tego celu osobę;

Świadectwo odbycia szkoleń znajdują się w aktach osobowych każdego pracownika lub w dzienniku szkoleń BHP na budowie.

6. Środki techniczne i organizacyjne zapobiegające niebezpieczeństwom

- Wydzielenie i oznakowanie miejsc prowadzenia robót;
- Oznakowanie i zabezpieczenie robót należy wykonać zgodnie z projektem organizacji ruchu na czas budowy, który sporządzi wykonawca zgodnie z Rozporządzeniem Ministra Infrastruktury z dnia 3 lipca 2003 roku (Dz. U. z dnia 23 grudnia 2003 r.)
- wyznaczenie miejsca ustawienia zaplecza budowy;
 - ustawienie tablicy informacyjnej budowy;
 - wyznaczenie dróg wjazdowych i wyjazdowych na budowie;
 - zawiadomienie wszystkich użytkowników infrastruktury podziemnej i nadziemnej przed przystąpieniem do robót;
 - wyznaczenie i ogrodzenie stref roboczych;
 - wskazanie i odszukanie urządzeń infrastruktury podziemnej;
 - zabezpieczenie infrastruktury w miejscach kolizji z budową nawierzchni, dróg placów, parkingów, chodników, zjazdów itd. rurami ochronnymi;
 - powołanie służby BHP do kontroli warunków pracy na budowie;
 - stworzenie i stosowanie regulaminu w formie "Uchwała w sprawie ochrony zdrowia i bezpieczeństwa pracy" w danej firmie;
 - prowadzenie robót budowlanych, przez co najmniej dwóch pracowników, asekuracja;
 - stosowanie środków ochrony indywidualnej, kaski, odzież i obuwie robocze;
 - sprawdzenie aktualności szkoleń, uprawnień i badań pracowników;
 - sprawdzenie dokumentów eksploatacyjnych maszyn i urządzeń;
 - sprawdzenie atestów materiałów;
 - zapewnienie koniecznej ilości sprzętu ppoż. na poszczególnych stanowiskach i maszynach;
 - zorganizowanie ochrony maszyn i sprzętu oraz prowadzonych robót;
 - zapewnienie dostępu do telefonu w ciągu całej doby;

Bezpośrednio przed rozpoczęciem robót budowlanych kierownik budowy sporządzi „Plan bezpieczeństwa i ochrony zdrowia” w oparciu o niniejszą informację „BIOZ”

W/w zalecenia dotyczą generalnego wykonawcy, podwykonawców, sprzętu najemnego.